

ĪPAŠNIEKA ROKASGRĀMATA

REXTON

Ieteicamie šķidrums un smērvielas

| Apraksti | | letilpība | Specifikācijas | |
|------------------------------------|-----------------------------|-------------|--|--|
| Motoreļļa | D22DTR | ≈ 6.0ℓ | Kvalitātes klase: KG Mobility oriģinālā motoreļļa vai ACEA C2 SAE 0W-30 | |
| | G20DTR | ≈ 5.0ℓ | Kvalitātes klase: KG Mobility oriģinālā motoreļļa vai ACEA C2 SAE 0W-30 | |
| Karbamīda šķidrums | D22DTR | ≈ 20.0ℓ | ISO 22241 vai DIN 70070 | |
| Dzinēja dzesēšanas šķidrums | D22DTR | ≈ 10.2ℓ | KG Mobility oriģinālais dzesēšanas šķidrums Antifrīzs SYC-1025, Antifrīzs: Ūdens = 50:50 ORGANISKĀS SKĀBES TIPS, KRĀSA: ZILA | |
| | G20DTR | ≈ 11.0ℓ | | |
| Automātiskās transmisijas šķidrums | 6A/T | ≈ 9.6ℓ | KG Mobility oriģinālā eļļa (NWS-9638) | |
| | 8A/T | ≈ 9.1ℓ | HYUNDAI TRANSYS GENUINE ATF SP-IV-RR (GS CALTES SP-IV-RR) | |
| Manuālās transmisijas šķidrums | 6M/T | ≈ 2.2ℓ | KG Mobility oriģinālā eļļa (HD MTF 75W/85 (SHELL) un HK MTF 75W/85 (SK)) | |
| Sadales kārbas šķidrums | Ar pieslēdzamu pilnpiedziņu | ≈ 1.4ℓ | KG Mobility oriģinālā eļļa (ATF DEXRON II vai III) | |
| Ass eļļa | Priekšpuse | ≈ 1.4ℓ | KG Mobility oriģinālā eļļa (API GL-5 & SAE 80W/90) | |
| | | Stingrs | | ≈ 2.0ℓ |
| | Aizmugure | Bez LD | ≈ 1.6ℓ | KG Mobility oriģinālā eļļa (API GL-5 & SAE 80W/90) |
| | | LD | ≈ 1.4ℓ | |
| Bremžu / Sajūga šķidrums | | Kā norādīts | KG Mobility oriģinālā eļļa (DOT4) | |
| Stūres pastiprinātāja šķidrums | | ≈ 1.1ℓ | KG Mobility oriģinālā eļļa (S-PSF4) * TOTAL FLUIDE DA (tikai ļoti liela sala apstākļos) | |

D22DTR: Dīzēlis 2.2, G20DTR: Benzīns 2.0



Brīdinājums

- Izmantojiet tikai KG Mobility ieteiktos šķidrumus un smērvielas.
- Nejauciet dažādu veidu vai zīmolu eļļas vai šķidrumus. Tas var radīt bojājumus.
- Pievienojot vai nomainot šķidrumus, ievērojiet norādītos līmeņus.

Piezīme

- Antifrīza maisījuma attiecība transportlīdzekļa piegādes brīdī ir 45%.

Priekšvārds

Šajā sadaļā ir sniegta noderīga informācija, kas jāzina iepriekš, lai izmantotu ģpašnieka rokasgrāmatu.

Šeit ir pieejama informācija par ģpašnieka rokasgrāmatā izmantotajām zīmēm, automašīnas dizaina maiņu un periodisko pārbaudi.

Paldies, ka iegādājāties Rexton!

Jūsu izvēlētais Rexton ir transportlīdzeklis ar izcilu drošību un kvalitāti, kas aprīkots ar jaunākajām tehnoloģijām. KG Mobility Corporation nepārtraukti veic un uzsāk pētniecības un attīstības aktivitātes šajā nozarē.

Pirms braukšanas ar Rexton, lūdzu, uzmanīgi izlasiet šo lietotāja rokasgrāmatu. Jūs varat braukt droši un ekonomiski, izmantojot transportlīdzekļa tehniskās priekšrocības.

Mēs centīsimies nodrošināt, lai jūsu braucieni ar Rexton vienmēr būtu patīkami un droši.



Īpašnieka rokasgrāmatas mērķis un pielietošanas nosacījumi

Šī lietotāja rokasgrāmata ir sagatavota, lai sniegtu informāciju par transportlīdzekļa specifikācijām un funkcijām, kā arī svarīgu drošības informāciju, tostarp brīdinājumus un piezīmes drošai braukšanai un pareizai transportlīdzekļa apkopei.

- Visi apraksti, attēli un zīmējumi, kas iekļauti šajā lietotāja rokasgrāmatā, ir balstīti uz dokumenta sagatavošanas laiku. Ja notiek izmaiņas specifikācijās (opcijās) un funkcijās atbilstoši dizaina izmaiņām, daļa saturs var atšķirties no faktiskā transportlīdzekļa.
- Šī lietotāja rokasgrāmata ir sagatavota, pamatojoties uz visām transportlīdzekļa specifikācijām (opcijām). Lūdzu, ņemiet vērā, ka var tikt sniegts paskaidrojums par specifikāciju (opcijām), kas nav uzstādīta jūsu transportlīdzeklī.

[Tā kā dažas opcijas vai opciju pakotnes var tikt pievienotas vai dzēstas nejausi atkarībā no transportlīdzekļa tirdzniecības vietas un konstrukcijas izmaiņām, pirms šīs īpašnieka rokasgrāmatas izlasīšanas pārliecinieties, vai opcijas, kuras izmantojāt, parakstot līgumu, ir uzstādītas jūsu transportlīdzeklī.](#)

Pirms braukšanas ar transportlīdzekli, lūdzu, rūpīgi izlasiet šo lietotāja rokasgrāmatu, lai nodrošinātu drošu braukšanu un vislabāko transportlīdzekļa veiktspēju.

Šajā lietotāja rokasgrāmatā izmantotie apzīmējumi

DANGER

Tas norāda uz bīstamu situāciju (BĪSTAMI), kas var izraisīt nāvi vai nopietnus savainojumus.

Tas jāievēro, lai nodrošinātu vadītāja un citu pasažieru drošību.

WARNING

Tas norāda uz bīstamu situāciju (BRĪDINĀJUMS), kas var izraisīt nāvi vai nopietnus savainojumus.

Tas jāievēro, lai nodrošinātu vadītāja un citu pasažieru drošību.

CAUTION

Tas norāda uz bīstamu situāciju (UZMANĪBU), kas var izraisīt mērenus vai vieglus ievainojumus, vai situāciju, kas var izraisīt transportlīdzekļa bojājumus.

Tas jāievēro vadītāja un citu pasažieru drošības labad un īpašuma bojājumu novēršanai.

NOTICE

To izmanto, lai izskaidrotu papildu informāciju vai procedūras saistībā ar transportlīdzekli un braukšanu.



To izmanto, lai norādītu attiecīgās informācijas atrašanās vietu, kas ir noderīga produkta lietošanai.

Specifikāciju (opciju) un funkciju maiņa atbilstoši dizaina maiņai

Dizains var tikt mainīts bez iepriekšēja brīdinājuma, lai uzlabotu transportlīdzekļa drošību un veiktspēju. Tāpēc var tikt pievienota vai dzēsta transportlīdzekļa specifikācija (opcijas), vai arī var mainīties funkcija.

Šajā lietotāja rokasgrāmatā izskaidrotais saturs var atšķirties no jūsu faktiskā transportlīdzekļa.

Neizmantojiet transportlīdzekļa komponentes citiem mērķiem

Neizmantojiet transportlīdzekļa komponentes citiem mērķiem. Uzņēmums KG Mobility Corporation nav atbildīgs par jebkādiem no tā izrietošiem zaudējumiem.

Periodiskās pārbaudes nozīme

Noteiktā laika posmā pārbaudiet un apkopiet savu transportlīdzekli, lai saglabātu transportlīdzekļa veiktspēju un novērstu tā kalpošanas laika saīsināšanos.

Informācija par KG Mobility autorizēto servisa centru pakalpojumu izmantošanu

KG Mobility Corporation neuzņemas atbildību par problēmām, kas radušās apkopes dēļ, ko veicis servisa centrs, kas nav KG Mobility autorizētie servisa centri.

Satura rādītājs

Satura rādītājs ir attēlots trīs veidos, lai būtu iespējams viegli un ātri atrast nepieciešamo informāciju ērtā veidā.

- Ievads nodaļās — ļauj ātri noteikt katras nodaļas saturu.
- Detalizēts satura rādītājs — ļauj atrast vajadzīgo informāciju, izmantojot vārdu no attiecīgās nodaļas detalizētā nosaukuma.
- Attēlu tabula - ļauj viegli atrast vajadzīgo informāciju, izmantojot attēlu, vēlamās informācijas nosaukums nav zināms.

Uzziniet ikvienas nodaļas saturu acumirkļi.

Priekšvārds

- Jūs varat pārbaudīt informāciju par lietošanas pamācībā izmantotajām zīmēm, automašīnas dizaina maiņu un periodisko pārbaudi.

1. Transportlīdzekļa informācija un drošības pasākumi

- Varat pārbaudīt noderīgu informāciju drošai un ērtai transportlīdzekļa vadīšanai.
- Tiek sniegta informācija par transportlīdzekļa identifikāciju, specifikācijām, pārbaudēm pirms braukšanas, drošības pasākumiem braukšanas laikā un transportlīdzekļa apkopes metodēm.

2. Drošības aprīkojums

- Varat pārbaudīt informāciju par ierīcēm, kas ļauj droši vadīt transportlīdzekli, un to, kā lietot šādas ierīces.
- Sniegts skaidrojums par drošības jostām, bērnu autokrēsliņu, drošības spilveniem, pretzādzības un brīdinājuma sistēmu.

3. Ērts aprīkojums

- Jūs varat pārbaudīt informāciju par ierīcēm, kas ļauj ērti un lietderīgi vadīt transportlīdzekli un kā šīs ierīces lietot.
- Sniegts skaidrojums par durvīm, sēdekļiem, logiem, kā arī dažādu ērtību aprīkojumu, tajā skaitā bagāžas nodalījuma durvīm, dažādām gaismām un lampām, spoguļiem, sildītājiem un A/C, AV navigāciju, glabātuvī un jumta bagāžnieku.

4. Iedarbināšana un vadīšana

- Jūs varat pārbaudīt informāciju par drošas braukšanas pamata palīgierīcēm, papildu aprīkojumu, kas padara braucienu komfortablu, un to, kā izmantot šādu aprīkojumu.
- Sniegts paskaidrojums par START/STOP slēdzi un viedatslēgu, kā arī braukšanas sistēmu, tostarp mērinstrumentu bloku, pārnesumu pārslēgšanas sviru, 4WD, kruīza kontroli, braukšanas palīgsistēmu, piemēram, bremžu un autonomo avārijas bremzēšanas sistēmu, aizmugurējo un sānu brīdinājuma sistēmu par novirzīšanos no joslas, un parkošanās palīgsistēmu.

5. Rīcība ārkārtas gadījumos

- Varat pārbaudīt noderīgu informāciju par rīcību dažādās ārkārtas situācijās, ar kurām var saskarties braukšanas laikā.
- Tiek sniegta informācija par brīdinājuma trīkstūri un OVM instrumentiem, kā arī pareizu rīcību akumulatora izlādēšanās, dzinēja pārkaršanas, bojātas riepas un transportlīdzekļa vilkšanas gadījumā. Sniegts arī skaidrojums, kā reaģēt ugunsgrēka, stipra sniega, transportlīdzekļa problēmu gadījumā, kā arī brīdī, kad ir noticis negadījums.

6. Periodiska pārbaude un apkope

- Jūs varat uzzināt detalizētu informāciju par nepieciešamām periodiskām pārbaudēm un apkopes metodēm drošai un patīkamai transportlīdzekļa vadīšanai.

Rādītājs

- Šīs lietošanas rokasgrāmatas saturā varat ērti atrast svarīgas funkcijas vai terminus alfabētiskā secībā.

Atradiet vajadzīgo informāciju, izmantojot vārdu no detalizētiem nosaukumiem.

1. Transportlīdzekļa informācija un drošības pasākumi

Informācija par ADR uzstādīšanu un informācijas sniegšanu1-2

Piesardzības pasākumi saistībā ar priekšmetiem drošības jostu zonā..... 1-3

Piesardzības pasākumi, lai samazinātu negadījumu gadījumu skaitu, kas nav saistīti ar avārijām 1-4

Brīdinājumi par vides aizsardzību1-5

Sertifikācija.....1-6

Transportlīdzekļa identifikācija1-9

Sertifikācijas etiķete.....1-9

Transportlīdzekļa identifikācijas numurs (VIN)1-9

Dzinēja numurs1-9

Izmēri..... 1-10

Specifikācijas 1-11

Brīdinājumi par transportlīdzekļa pārveidošanu un konstrukcijas izmaiņām..... 1-15

Pārbaude pirms braukšanas 1-17

Pārbaude ikdienā 1-17

Dzinēja telpas pārbaude 1-17

Dzinēja dzesēšanas šķidrums
pārbaude 1-17

Dzinēja eļļas pārbaude 1-17

Bremžu šķidrums pārbaude 1-18

Stūres pastiprinātāja eļļas pārbaude · 1-18

Skalošanas šķidrums pārbaude 1-18

Drošības jostu pārbaude..... 1-18

Riepu pārbaude..... 1-18

Instrumentu bloka pārbaude 1-19

Stāvbremzes pārbaude 1-19

Pedāļu pārbaude 1-20

Zonas tīrīšana ap vadītāja sēdekli 1-20

Ieteicamā braukšanas pozīcija 1-20

Sēdekļa, galvas balsta, stūres un

spoguļu regulēšana 1-20

Pareiza drošības jostas uzlikšana 1-21

**Drošība un piesardzība
braukšanas laikā 1-22**

Nevadīšana narkotiku vai alkohola
iespaidā, esot neuzmanīgam vai
miegainam 1-22

Brīdinājumi par drošības spilvenu 1-22

Piesardzības pasākumi zīdaiņiem,
bērnēm, veciem cilvēkiem vai
grūtniecēm 1-23

Zīdains vai mazs bērns ir jāsedina
aizmugurējā sēdekī ar aizsargaprīkojumu1-23

Aizvērtā transportlīdzeklī gulēt nedrīkst · 1-23

Nebrauciet ar atvērtām durvīm vai
bagāžas nodalījuma durvīm 1-24

Neturiet ķermeņa daļu ārpus loga vai
jumta lūkas 1-24

Uzmanieties, lai neiespiestu ķermeņa daļu,
izmantojot elektrisko logu 1-24

Izkāpjot pārbaudiet, vai garām nebrauc
transportlīdzekļi vai tuvumā nav cilvēku · 1-25

Droša stāvēšana un apstāšanās 1-25

Pareiza dzinēja uzsildīšana 1-25

Neapstādiniet dzinēju braukšanas laikā · 1-26

Neuzsāciet strauju kustību, neveiciet
strauju paātrināšanos vai bremsēšanu · 1-26

Braukšana pa neasfaltētiem un
kalnu ceļiem 1-26

Augstu kalnu apvidū 1-26

Braukšana pa apsnigušu vai apledojušu
ceļu 1-26

Braukšana pa smilšainu vai dubļainu ceļu1-26

Braukšana pa kalnu ceļu un leņķu ceļu · 1-27

Braukšana pa applūdušu ceļu vai upi · 1-27

Braukšanas laikā neizmantojiet mobilo
tālruni un neskatieties DMB, tostarp DVD1-28

Braukšana pa ātrgaitas šoseju 1-28

Krustojuma vai dzelzceļa pārbrauktuves
šķērsošana 1-28

Nemanevrējiet stūri strauji 1-28

| | |
|---|-------------|
| Neuzsildiet dzinēju un nepārbaudiet transportlīdzekli slēgtā telpā | 1-28 |
| Neievietojiet bīstamus materiālus | 1-29 |
| Dzinēja bremžu izmantošana | 1-29 |
| Īpaši piesardzības pasākumi, pārbaudot dzesēšanas šķidrumu | 1-29 |
| Piesardzība, uzstādot aksesuārus | 1-29 |
| Brīdinājumi par transportlīdzekļa ventilāciju | 1-29 |
| Sistēmas aizsardzības funkcija (aizkavēta akseleratora pedāļa reakcija) | 1-30 |
| Ugunsdzēsāmā aparāta novietošana | 1-30 |
| Transportlīdzekļa pārvaldība | 1-31 |
| KG Mobility autorizētie servisa centri un apkopes partneri | 1-31 |
| Brīdinājumi par akumulatora izlādēšanos, pievienojot nepārtrauktās barošanas avotu melnās kastes sistēmai | 1-31 |
| Pareiza jauna transportlīdzekļa iebraukšana | 1-31 |
| Oriģinālu detaļu izmantošana | 1-31 |
| Transportlīdzekļa pārvaldība | 1-32 |
| Bufera mazgāšana | 1-33 |
| Riteņu mazgāšana | 1-33 |
| Brīdinājumi par transportlīdzekļa pulēšanu | 1-33 |
| Stiklu tīrīšana un apkope | 1-34 |
| Brīdinājumi par logu tonēšanu | 1-34 |
| Salona kopšana un tīrīšana | 1-34 |
| Drošības jostu apkope | 1-35 |

| | |
|--|------|
| Brīdinājumi par transportlīdzekļa atslēgas lietošanu | 1-35 |
| Aizsardzība pret koroziju | 1-35 |
| Lokšņu metāla bojājumi | 1-35 |
| Svešķermeņu nogulsnes | 1-35 |
| Krāsējuma bojājumi | 1-35 |
| Virsbūves apakšas uzturēšana | 1-36 |
| Sistēmas drošības režīms | 1-37 |
| Transportlīdzekļa uzpilde no mucām vai kannām | 1-37 |
| Ieteicamā degviela | 1-37 |
| Dīzeldzinējs | 1-37 |
| Benzīna dzinējs | 1-37 |
| Ieteicamā degviela | 1-37 |
| Nelietojiet metanolu | 1-38 |
| Izmantojot biodīzeldegvielu un zemas kvalitātes degvielu | 1-38 |
| Dzinēja pārbaudes indikators | 1-38 |
| Citi apkopes darbi | 1-39 |
| Dīzeldegviela ziemā | 1-39 |

2. Drošības aprīkojums

| | |
|---|------------|
| Drošības jostas | 2-2 |
| Drošības jostu brīdinājums | 2-2 |
| Priekšējā sēdekļa (vadītāja / pasažiera) drošības jostas atgādinājums | 2-3 |
| Aizmugurējā sēdekļa (kreisais/centrālais/labais) jostas atgādinājums* | 2-3 |
| Drošības jostas piesprādzēšana | 2-4 |
| Drošības jostas atsprādzēšana | 2-5 |
| Drošības jostas pārvaldība | 2-5 |
| Priekšējo sēdekļu augstuma regulēšana | 2-5 |
| Aizmugurējās 1. rindas drošības jostas nolikšana | 2-5 |
| Aizmugurējās 1. rindas sprādzes nolikšana | 2-6 |
| Aizmugurējās 1. rindas centrālā sēdekļa drošības jostas nolikšana | 2-6 |
| Aizmugurējās 1. rindas centrālā sēdekļa drošības jostas atsprādzēšana | 2-6 |
| Kā piesprādzēt drošības jostas (2 punktu) aizmugurējā 1. rindas sēdekļi | 2-7 |
| Kā piesprādzēt drošības jostas (3 punktu) aizmugurējā 1. rindas sēdekļi | 2-7 |
| Drošības jostu spriegotājs un slodzes ierobežotājs | 2-8 |
| Spriegotājs | 2-8 |
| Kravas ierobežotājs | 2-9 |
| Grūtnieces piesprādzēšana ar drošības | |

| | |
|--|-------------|
| jostu | 2-9 |
| Brīdinājumi par drošības jostu | 2-9 |
| Bērnu sēdekļi zīdaiņiem vai bērnam | 2-11 |
| Zīdaiņu un bērnu drošība | 2-11 |
| Bērnu sēdekļi | 2-12 |
| Transportlīdzekļa rokasgrāmatas informācija par bērnu ierobežotājsistēmu uzstādīšanas piemērotību dažādām sēdvietām | 2-12 |
| Ar drošības jostu nostiprinātu bērnu sēdekļu uzstādīšana | 2-13 |
| Uz priekšu vērsts bērnu sēdekļītis | 2-13 |
| Uz aizmuguri vērsts bērnu sēdekļītis | 2-13 |
| Bērnu sēdekļu nostiprināšana ar ISOFIX sistēmu | 2-14 |
| Kā lietot ISOFIX apakšējā fiksatora enkuru | 2-14 |
| Kā lietot aizmugurējo enkuru | 2-15 |
| Brīdinājumi par ISOFIX sēdekli | 2-16 |
| Transportlīdzekļa rokasgrāmatas informācija par ISOFIX bērnu sēdekļu uzstādīšanas piemērotību dažādām ISOFIX pozīcijām | 2-17 |
| Piemēroto universālo bērnu sēdekļu (CRS) saraksts | 2-18 |
| Piemēroto ISOFIX bērnu sēdekļu (CRS) saraksts | 2-18 |
| Brīdinājumi par bērnu sēdekļiem | 2-18 |
| Drošības spilvens* | 2-19 |

| | |
|--|------|
| Drošības spilvenu brīdinājuma etiķete | 2-19 |
| Drošības spilvenu brīdinājuma indikators | 2-19 |
| Drošības spilvenu trieciena sensors un vadības modulis | 2-20 |
| Drošības spilvena konfigurācija | 2-20 |
| Pasažiera drošības spilvenu ON/OFF slēdzis | 2-20 |
| Vadītāja drošības spilvens | 2-21 |
| Vadītāja ceļgalu drošības spilvens | 2-21 |
| Priekšējā pasažiera drošības spilvens | 2-21 |
| Priekšējā sēdekļa sānu drošības spilvens | 2-22 |
| Aizmugurējā sēdekļa sānu drošības spilvens | 2-22 |
| Aizkaru drošības spilvens | 2-22 |
| Gadījumi, kad gaisa spilvens neatveras | 2-23 |
| Nelielas sadursmes gadījumā | 2-23 |
| Aizmugures trieciena gadījumā | 2-23 |
| Sānu sadursmes gadījumā | 2-24 |
| Diognālas sadursmes gadījumā | 2-24 |
| Sadursmes gadījumā ar šauru objektu | 2-24 |
| Gadījumā, ja transportlīdzeklis pakļūst zem cita transportlīdzekļa | 2-25 |
| Apgāšanās gadījumā | 2-25 |
| Sekundārs savainojums drošības spilvena atvēršanās dēļ | 2-25 |
| Citi gadījumi | 2-26 |
| Gadījumi, kad vadītāja/priekšējā pasažiera drošības spilveni neatveras | 2-26 |
| Gadījumi, kad sānu drošības spilveni | |

| | |
|--|------|
| vai aizkaru gaisa spilveni neatveras | 2-26 |
| Brīdinājumi par drošības spilveniem | 2-26 |

Riepu spiediena uzraudzības sistēma (TPMS)

| | |
|---|------|
| Riepu spiediena pārbaude | 2-28 |
| Ja spiediens riepās vai TPMS ir neparasts | 2-29 |
| TPMS statusa displejs instrumentu blokā | 2-30 |
| Kad tiek konstatēts zems riepu spiediens | 2-32 |
| Kad riepās ir nobalansētas | 2-32 |
| Brīdinājumi par TPMS | 2-33 |

Pretzādzības un brīdinājuma sistēma

| | |
|---|------|
| Imobilizatora sistēma | 2-34 |
| Imobilizatora/Viedatslēgas brīdinājuma indikators | 2-34 |
| Ja dzinēju nevar iedarbināt | 2-35 |
| Kad transponderis ir bojāts | 2-35 |
| Kad pazaudējat atslēgu | 2-35 |
| Zādzības novēršanas sistēma | 2-36 |
| Zādzības uzraudzības režīma aktivizēšana | 2-36 |
| Zādzības signalizācijas aktivizēšana | 2-36 |
| Zādzības signalizācijas aizture | 2-37 |
| Zādzības uzraudzības režīma atcelšana | 2-37 |

3. Ērts aprīkojums

Durvis3-2

| | |
|---|-----|
| Aizslēgšana, atslēgšana un durvju atvēršana | 3-2 |
| Durvju aizslēgšanas/atslēgšanas svira | 3-2 |
| Durvju atvēršanas svira | 3-2 |
| Durvju aizslēgšanas/atslēgšanas poga | 3-2 |
| Automātiskā durvju aizslēgšanas funkcija braukšanas laikā | 3-3 |
| Automātiskā durvju atslēgšanas funkcija sadursmes brīdī | 3-3 |
| Bērnu drošības durvju slēdzene | 3-4 |
| Durvju slēdzenes aizslēgšana/atslēgšana | 3-4 |

Sēdekļi3-5

| | |
|---|-----|
| Sēdekļi, vadības slēdži, pogas, sviras un siksnas | 3-5 |
| Priekšējais sēdekļis | 3-6 |
| Galvas balsta pielāgošana | 3-6 |
| Priekšējo un aizmugurējo leņķu regulēšana | 3-6 |
| Augstuma regulēšana | 3-6 |
| Atdalīšana/uzstādīšana | 3-6 |
| Elektriski regulējamā sēdekļa regulēšana* | 3-7 |
| Priekšējās un aizmugurējās pozīcijas regulēšana (vadītāja sēdekļis/ priekšējā pasažiera sēdekļis) | 3-7 |
| Augstuma regulēšana (vadītāja sēdekļis/ | |

| | |
|--|------|
| priekšējā pasažiera sēdekļis) | 3-7 |
| Spilvena leņķa regulēšana (vadītāja sēdekļis) | 3-8 |
| Atzveltnes leņķa regulēšana (vadītāja sēdekļis/priekšējā pasažiera sēdekļis) | 3-8 |
| Jostas balsta regulēšana (vadītāja sēdekļis) | 3-8 |
| Priekšējā pasažiera sēdekļa regulēšana manuāli | 3-9 |
| Priekšējās un aizmugurējās pozīcijas regulēšana | 3-9 |
| Atzveltnes leņķa regulēšana | 3-10 |
| Priekšējā pasažiera iekāpšanas slēdzis | 3-10 |
| Priekšējās un aizmugurējās pozīcijas regulēšana | 3-10 |
| Atzveltnes leņķa regulēšana | 3-10 |
| 1.rindas aizmugurējie sēdekļi | 3-11 |
| Galvas balstu augstuma regulēšana .. | 3-11 |
| Aizmugurējās 1. rindas sēdekļi (centrālais galvas balsts) | 3-12 |
| Galvas balsta augstuma regulēšana .. | 3-12 |
| Atzveltnes leņķa regulēšana | 3-12 |
| 1. rindas aizmugurējo sēdekļu dubultā nolocīšana | 3-13 |
| 2.rindas aizmugurējie sēdekļi (7 vietas) .. | 3-15 |
| Galvas balstu augstuma regulēšana .. | 3-15 |
| 2. rindas aizmugurējo sēdekļu nolocīšana | 3-15 |
| Sēdekļu ventilācija un apsilde | 3-16 |
| Priekšējo sēdekļu ventilācija | |

| | |
|---|------|
| un apsilde | 3-16 |
| Priekšējo sēdekļu ventilācijas poga | 3-16 |
| Priekšējo sēdekļu apsildes poga .. | 3-17 |
| Viedā priekšējo sēdekļu apsildes vadība | 3-17 |
| 1.rindas aizmugurējie sēdekļu apsilde | 3-18 |
| Vadītāja sēdekļa vieglā piekļuve | 3-19 |
| Ērtās piekļuves funkcijas ieslēgšana/izslēgšana | 3-19 |
| Ērtās piekļuves funkcijas darbība iekāpšanas un izkāpšanas laikā no transportlīdzekļa | 3-19 |
| Vadītāja sēdekļa un ārējā atpakaļskata spoguļa atmiņas iestatīšana | 3-20 |
| Braukšanas pozīcijas saglabāšana .. | 3-20 |
| Saglabātās pozīcijas atsaukšana | 3-21 |
| Brīdinājumi un piesardzības pasākumi saistībā ar sēdekļiem | 3-21 |

Logs (elektriski paceļams logs) ..3-22

| | |
|--|------|
| Vadītāja/priekšējā pasažiera loga atvēršana/aizvēršana | 3-22 |
| Vadītāja/priekšējā pasažiera loga atvēršana | 3-22 |
| Vadītāja/priekšējā pasažiera loga aizvēršana | 3-22 |
| Vadītāja loga drošības funkcija | 3-23 |
| Aizmugurējā sēdekļa loga atvēršana/ aizvēršana | 3-23 |
| Aizmugurējā sēdekļa logu bloķēšanas funkcija | 3-24 |

Jumta lūka* 3-25

| | |
|--|------|
| Jumta lūkas atvēršana | 3-26 |
| Automātiska atvēršana | 3-26 |
| Manuāla atvēršana | 3-26 |
| Jumta lūkas aizvēršana | 3-26 |
| Automātiska aizvēršana | 3-26 |
| Manuāla aizvēršana | 3-26 |
| Jumta lūkas noliekšana uz augšu/uz leju | 3-27 |
| Pacelšana uz augšu (aizmugurējās daļas atvēršana) | 3-27 |
| Noliekšana uz leju (aizverot aizmugurējo daļu) | 3-27 |
| Atvērtas lūkas brīdinājums | 3-27 |
| Jumta lūkas drošības funkcija | 3-27 |
| Jumta lūkas atiestatīšana | 3-28 |
| Gadījumi, kad nepieciešams atiestatīt jumta lūku | 3-28 |
| Atiestatīšana | 3-28 |

Bagāžas nodalījuma durvis 3-29

| | |
|--|------|
| Manuālās bagāžas nodalījuma durvis | 3-29 |
| Atvēršana | 3-29 |
| Aizvēršana | 3-29 |
| Bagāžas nodalījuma durvis ar elektropievadu | 3-30 |
| Atvēršana/aizvēršana ar vadītāja sēdekļa pogu | 3-30 |
| Atvēršana/aizvēršana ar viedatslēgu | 3-31 |
| Atvēršana/aizvēršana ar pogu uz bagāžas nodalījuma durvīm | 3-31 |
| Pretiespiešanas aizsardzības | |

| | |
|--|------|
| funkcija | 3-32 |
| Atvēršanas augstuma atiestatīšana | 3-32 |
| Elektriski vadāmo bagāžas nodalījuma durvju atiestatīšana | 3-32 |
| Viedās bagāžas nodalījuma durvis* | 3-33 |
| Viedo bagāžas nodalījuma durvju aktivizēšana/deaktivizēšana | 3-33 |
| Viedo bagāžas nodalījuma durvju atvēršana | 3-34 |
| Darbības nosacījumi | 3-34 |
| Darbības soļi | 3-34 |
| Viedo bagāžas nodalījuma durvju funkcijas apturēšana | 3-34 |
| Bagāžas nodalījuma durvju atvēršana avārijas gadījumā | 3-35 |

Dzinēja pārsegs 3-37

| | |
|---|------|
| Dzinēja pārsega atvēršana | 3-37 |
| Dzinēja pārsega aizvēršana | 3-37 |
| Pārbaude pirms dzinēja pārsega aizvēršanas | 3-37 |
| Dzinēja pārsega aizvēršana | 3-37 |

Degvielas iepilde 3-38

| | |
|---|------|
| Degvielas iepildes lūkas atvēršana | 3-38 |
| Degvielas iepildes lūkas aizvēršana | 3-39 |

Lukturi un lampas 3-40

| | |
|--------------------------------------|------|
| Eksterjera gaismas/lukturi | 3-40 |
| Apgaismojuma slēdzis | 3-41 |
| Priekšējo lukturu ieslēgšana | 3-41 |
| Aizmugurējo lukturu ieslēgšana | 3-41 |
| Automātiskā apgaismojuma | |

| | |
|--|------|
| funkcijas aktivizēšana | 3-41 |
| Visu gaismu izslēgšana | 3-41 |
| Priekšējā miglas luktura ieslēgšana | 3-41 |
| Aizmugurējā miglas luktura ieslēgšana | 3-41 |
| Priekšējā miglas luktura izslēgšana | 3-41 |
| Kreisā/labā virzienrādītāja izslēgšana/ieslēgšana | 3-41 |
| Tālo gaismu ieslēgšana/ izslēgšana | 3-42 |
| Vienlaicīga tālās un tuvās gaismas ieslēgšana (tuvās gaismas) | 3-42 |
| Bīstamības brīdinājuma indikators | 3-42 |
| Priekšējo lukturu leņķa regulēšana | 3-43 |
| Priekšējā luktura leņķa regulēšanas līmeņi | 3-43 |
| Leņķa regulēšanas standarts priekšējam lukturim | 3-44 |
| Dienas gaitas gaismas lukturi (DRL)* | 3-44 |
| Gadījumā, ja DRL ieslēdzas | 3-44 |
| Gadījumā, ja DRL izslēdzas | 3-44 |
| Pagriezienu apgaismojums | 3-45 |
| Viedās tālās gaismas (SHB)* | 3-45 |
| SHB iestatīšana | 3-45 |
| Gadījumā, ja ieslēdzas tālās gaismas | 3-46 |
| Gadījumā, ja tālās gaismas izslēdzas | 3-46 |
| Gaismas slēdža darbināšana | 3-47 |
| Automātiskais tuvošanās | |

| | | | | | |
|--|------|--|-------------|---|-------------|
| apgaismojums* | 3-47 | Centrālais salona/bagāžnieka nodalījuma apgaismojums | 3-52 | nolocīšana/atlocīšana | 3-58 |
| Sagaidīšanas režīms | 3-48 | Saules viziera/spoguļa apgaismojums | 3-53 | Ārējo atpakaļskata spoguļu izvēle | 3-58 |
| Atvadīšanās režīms | 3-48 | Durvju apgaismojums (priekšējie sēdekļi) | 3-54 | Sānu atpakaļskata spoguļu lenķa pielāgošana | 3-58 |
| Gadījumā, ja automātiskās pieejas indikators izslēdzas | 3-48 | Cimdu nodalījuma apgaismojums | 3-54 | Salona spogulis | 3-59 |
| Sagaidīšanas apgaismojums | 3-48 | Kāju nišas apgaismojums | 3-54 | ECM salona spogulis* | 3-59 |
| Došanās mājās/izbraukšanas no mājām gaisma | 3-49 | Paneļa apgaismojums (centrālais) | 3-55 | Manuālais salona atpakaļskata spogulis | 3-60 |
| Došanās mājās/izbraukšanas no mājām gaismas iestatīšana | 3-49 | Durvju roktura apgaismojums | 3-55 | Manuāla dienas/nakts regulēšana | 3-60 |
| Mājās došanās gaismas darbināšana | 3-49 | Dekoratīvais apgaismojums* | 3-55 | | |
| Mājās došanās gaismas darbināšana | 3-49 | | | | |
| Automātiskā apgaismojuma funkcija* | 3-50 | Logu slotiņa un mazgāšanas šķidrums | 3-56 | Sildītāja un gaisa kondicionētājs* | 3-61 |
| Automātiskā apgaismojuma sensors | 3-50 | Logu slotiņa | 3-56 | Gaisa sadales virziena un ventilatora ātruma regulēšana | 3-61 |
| Salona apgaismojums | 3-51 | Vējstikla tīrītāja darbības ātruma regulēšana | 3-56 | Aizmugurējā gaisa sadales un ventilatora ātruma vadība | 3-62 |
| Salona priekšpusē lampa (griestu konsole) | 3-52 | Priekšējā vējstikla un mazgāšanas šķidruma sasaiste | 3-56 | Brīdinājumi par sildītāja un gaisa kondicionētāja lietošanu | 3-62 |
| Vadītāja vietas pieskāriena slēdzis | 3-52 | Priekšējais automātiskais mazgātājs | 3-56 | A/C aukstumaģenta/eļļas nomaļņa | 3-62 |
| Pasažieru lampas pieskāriena slēdzis | 3-52 | Aizmugurējā loga tīrītājs | 3-57 | Sildītāja un A/C vadības slēdzis* | 3-64 |
| Ar durvīm sasaistīts skārienslēdzis | 3-52 | Aizmugurējā loga tīrītāja skalošanas šķidruma sasaistes funkcija | 3-57 | Sildītāja ieslēgšana & A/C ON/OFF | 3-66 |
| Vadītāja/priekšējā pasažiera/aizmugurējā 2. rindas sēdekļa skārienslēdzis istabas lampai | 3-52 | Stikla tīrītājs ar lietus sensoru* | 3-57 | Vadītāja/pasažiera puses temperatūras kontrole | 3-66 |
| Salona priekšpusē lampa | 3-52 | Lietus sensors | 3-57 | Neatkarīga temperatūras kontrole (SYNC izslēgta) | 3-66 |
| Savienojuma funkcija starp viedatslēgu un priekšējā salona lampu | 3-52 | | | Temperatūras sinhronizācijas kontrole (SYNC ieslēgta) | 3-67 |
| | | Spogulis | 3-58 | AUTO režīms | 3-67 |
| | | Ārējā atpakaļskata spoguļa sildītājs | 3-58 | Manuālais režīms | 3-67 |
| | | Ārējo atpakaļskata spoguļu nolocīšana/atlocīšana | 3-58 | Gaisa sadale | 3-68 |
| | | Automātiska locīšanas/atlocīšanas funkcija | 3-58 | Stikla sildītāja aktivizēšana | 3-69 |
| | | Ārējo atpakaļskata spoguļu | | | |

| | |
|---|-------------|
| Kā noņemt mitrumu no logiem | 3-69 |
| Automātiskā mitruma noņemšanas sistēma | 3-70 |
| Automātiskā mitruma noņemšanas sistēma | 3-70 |
| Automātiskās mitruma noņemšanas sistēmas darbības līmeņi | 3-70 |
| Eco režīms | 3-71 |
| AQS aktivizēšana/deaktivizēšana .. | 3-71 |
| AQS darbības indikators | 3-71 |
| AQS deaktivizēšanas nosacījumi .. | 3-71 |
| Sildītāja un A/C vadības slēdzis (manuālais)* | 3-72 |
| Sildītāja un gaisa kondicionētāja iestatišana/darbināšana | 3-73 |
| Ventilatora ātruma regulēšana | 3-73 |
| Temperatūras kontrole | 3-73 |
| Akasaēšana un mitruma noņemšana | 3-74 |
| Pārslēgšanās starp recirkulācijas režīmu un svaiga gaisa režīmu | 3-74 |
| MAX A/C slēdzis | 3-74 |
| Gaisa plūsmas sadales virziena izvēle | 3-75 |
| Stikla sildītāja darbināšana | 3-75 |
| Mitruma noņemšana no stikla | 3-76 |
| Aizmugurējais gaisa kondicionieris (Duālais A/C)* | 3-77 |
| Aizmugurējā gaisa kondicionētāja darbība | 3-77 |
| Stūre | 3-78 |

| | |
|---------------------------------------|------|
| Stūres augstuma/dziļuma regulēšana .. | 3-78 |
| Stūres apsildes indikators | 3-78 |
| Signālaure | 3-78 |

Informācijas un izklaides sistēma*

| | |
|-----------------------------------|------|
| Viedais audio | 3-79 |
| AV/Navigācija | 3-80 |
| Multivides pieslēgvietas | 3-80 |
| Stūres slēdžu darbināšana | 3-81 |
| Bluetooth brīvroku režīms | 3-81 |
| Skaņas izslēgšana | 3-81 |
| Skaļuma kontrole | 3-81 |
| Multivides meklēšana (SEEK) | 3-81 |
| Režīma izvēle | 3-82 |
| Balss atpazīšanas funkcija | 3-82 |
| Antena (GPS, radio) | 3-82 |

USB uzlādes pieslēgvietā

Strāvas ligzda

Salona ērts aprīkojums

| | |
|---|------|
| Saulessargs un karšu turētājs (vadītāja sēdekļis) | 3-85 |
| Saulessargs | 3-85 |
| Karšu turētājs | 3-85 |
| Spogulis un lampa | 3-85 |
| Palīgrokturis/mētelju āķis | 3-86 |
| Sānu rokturis uz aizmugurējiem sēdekļiem | 3-86 |
| Aizmugurējo sēdekļu durvju žalūzija .. | 3-87 |

Uzglabāšanas nodalījums

| | |
|--|------|
| Priekšējā sēdekļa/aizmugurējā sēdekļa krūžu turētājs | 3-88 |
| Priekšējais uzglabāšanas nodalījums .. | 3-88 |
| Aizmugurējais uzglabāšanas nodalījums | 3-89 |
| Cimdū nodalījums | 3-89 |
| Konsole | 3-90 |
| Durvju kabata | 3-90 |
| Sēdekļa atzveltnes kabata | 3-91 |
| Bagāžas panelis | 3-91 |
| Bagāžas sānu nodalījums | 3-91 |
| Bezvadu tālruna uzlādes sistēma* | 3-92 |
| Lai uzlādētu tālruni | 3-92 |

Papildu aprīkojums bagāžas nodalījumā

| | |
|--|------|
| Bagāžas augšējais pārsegs* | 3-94 |
| Bagāžas augšējā pārklāja uzstādīšana | 3-94 |
| Bagāžas augšējā pārsega stāvokļa regulēšana | 3-94 |
| Bagāžas paliktnis | 3-95 |
| Bagāžas panelis 5-vietīgajam un 7-vietīgajam | 3-95 |
| Bagāžas pārsega pielāgošana viena vai divu līmeņu līmenī | 3-95 |
| Bagāžas tīkls | 3-96 |
| Bagāžas tīkls (bez bagāžas paneļa)* .. | 3-96 |
| Barjeras tīkls (bez bagāžas paneļa)* .. | 3-96 |

Jumta reliņi

4. Iedarbināšana un vadīšana

Dzinēja iedarbināšana un automašīnas vadīšana4-2

- Dzinēja iedarbināšana (REKES)4-2
- Dzinēja iedarbināšana (Viedatslēga)4-2
- Braukšanas uzsākšana4-3
- Motora izslēgšana4-4

Aizdedzes atslēgas funkcijas4-6

- Stūres rata atbloķēšana4-6
- Atslēgu cauruma izgaismošana4-6
- Atslēgu atgādinātājs4-6
- Darbinot dzinēju4-7

Baterijas maiņa REKES atslēgai4-8

- Maiņas procedūra4-8

START/STOP slēdzis4-9

- OFF statuss4-9
- ACC statuss4-9
- ON statuss4-9
- READY statuss4-9
- Dzinēja darbināšana4-10
 - Dzinēja darbināšana4-10
 - Dzinēja restartēšana, kad to nevar iedarbināt4-10
 - Dzinēja darbināšana ziemā4-11
- Motora izslēgšana4-11
- Motora apturēšana braukšanas laikā (avārijas gadījumā)4-12
- Sistēmas drošības režīms4-12.

- Brīdinājumi par START/STOP slēdža lietošanu4-12

Tālvadības pults un aizdedzes atslēga4-14

- Trauksmes poga (ES)
(Darbojas tad, kad ir ievietota aizdedzes atslēga)4-14
 - Trauksmes poga4-14
 - Trauksmes poga (spiediet un turiet)4-14
 - Durvju aizslēgšanas poga4-14
 - Aizslēgt (īsi nospiediet)4-14
 - Durvju atslēgšanas poga4-15
 - Atslēgt (īsi nospiediet)4-15

- Īsi nospiežot atbloķēšanas pogu (Drošā atbloķēšana ir atspējota)4-15

- Īsi nospiežot atbloķēšanas pogu (Drošā atbloķēšana ir iespējota)4-15

- Kā iestatīt Safety UNLOCK sistēmu4-16
 - Ja tālvadības atslēga ir pazaudēta4-17
 - Salona apgaismojums ON4-17
 - Peļķes lampas funkcija4-17

- Rezerves atslēgas izmantošana4-17

- Rezerves atslēgas atlocīšana/nolocīšana4-17
- Durvju aizslēgšana/atslēgšana, izmantojot rezerves atslēgu4-17

- Dzinēja iedarbināšana ar viedo atslēgu, kas nestrādā utt. (avārijas gadījumā)4-18

- Viedatslēgas baterijas maiņa4-19

Viedatslēga*4-20

- Pogu funkcijas4-20
 - Durvju aizslēgšana4-21
 - Durvju atslēgšana (ja ir iespējota drošā atslēgšana)4-22
 - Durvju atslēgšana (ja ir atspējota drošā atslēgšana)4-23
 - Loga atvēršana/aizvēršana4-23
 - Bagāžnieka durvju atvēršana/aizvēršana (A tips)4-23
 - Aktivizēt/deaktivizēt trauksmes režīmu (B tips)4-23

- Papildu funkcija4-24

- Viedā durvju automātiskā aizslēgšana (auto close)4-24
 - Viedās durvju automātiskās aizslēgšanas funkcijas aktivizēšana4-24

- Durvju aizslēgšana/atslēgšana ar durvju roktura skāriensensoru4-25

- Durvju aizslēgšana ar skāriensensoru4-25
 - Durvju atslēgšana ar skāriensensoru (ja ir iespējota drošā atslēgšana)4-26
 - Durvju atslēgšana ar skāriensensoru (ja ir atspējota drošā atslēgšana)4-26

- Brīdinājumi par viedatslēgas sistēmas (skāriensensora) lietošanu4-27

- Rezerves atslēgas izmantošana4-29

- Rezerves atslēgas atlocīšana/nolocīšana4-29

- Durvju aizslēgšana/atslēgšana,

| | | | | | |
|--|-------------|---|------|--|------|
| izmantojot rezerves atslēgu | 4-29 | Galvenais simbols (uzraudzības veids) | 4-42 | sistēmas (AEBS) brīdinājuma lampiņa | 4-48 |
| Dzinēja iedarbināšana ar viedo atslēgu, kas nestrādā utt. (avārijas gadījumā) | 4-30 | Viedā bagāžas nodalījuma durvju indikators (uzraudzības veids) | 4-42 | Autonomās ārkārtas bremsēšanas sistēmas (AEBS) OFF indikators | 4-49 |
| Viedatslēgas baterijas maiņa | 4-31 | SCR brīdinājuma indikators | 4-43 | Lejupbrauciena kontroles sistēmas (HDC) ON indikators/brīdinājuma indikators | 4-49 |
| Instrumentu kopa | 4-32 | Pārkaršu dzinēja brīdinājuma indikators | 4-43 | Novirzes no joslas indikators/ brīdinājuma lampiņa* | 4-49 |
| Uzraudzības tips* | 4-32 | SSPS brīdinājuma indikators | 4-43 | Apgaismojuma ON indikators* | 4-50 |
| Standarta tips* | 4-34 | Ūdens separatora brīdinājuma indikators (tikai DSL) | 4-44 | Priekšējo miglas lukturu ON indikators | 4-50 |
| Brauciena informācijas rādītāja logs | 4-36 | Bremžu brīdinājuma indikators | 4-44 | Aizmugurējo miglas lukturu ON indikators | 4-50 |
| Dzinēja apgriezienu skaits minūtē | 4-36 | ABS (Bremžu pretbloķēšanās sistēmas) brīdinājuma indikators | 4-44 | HBA indikators* | 4-50 |
| Braukšanas ātrums | 4-36 | Elektroniskā bremžu spēka sadalījuma sistēmas (EBD) brīdinājuma indikators | 4-45 | Tālo gaismu indikators | 4-51 |
| Ātruma pārsniegšanas brīdinājuma indikators (tikai GCC) | 4-36 | Elektroniskās stāvbremzes (EPB) brīdinājuma indikators | 4-45 | Virzienrādītāju/avārijas signāla lampiņa | 4-51 |
| Dzinēja dzesēšanas šķidruma temperatūras rādītājs | 4-36 | AUTO HOLD indikators/brīdinājuma gaisma | 4-45 | Imobilizera/Viedatslēgas brīdinājuma indikators | 4-51 |
| Degvielas mērītājs | 4-37 | Dzinēja pārbaudes indikators | 4-46 | Noņemtu roku no stūres brīdinājuma indikators (Standarta tips) | 4-52 |
| Kopējais nobraukums | 4-37 | 4WD CHECK brīdinājuma indikators* | 4-46 | WINTER / SPORT indikatora lampiņa | 4-52 |
| Pārnesumu kārbas sviras pozīcija | 4-38 | 4WD LOW indikators* | 4-46 | POWER režīma indikators | 4-52 |
| Automātiskā transmisija | 4-38 | 4WD HIGH indikators* | 4-46 | Viedatslēgas pārbaudes indikators | 4-53 |
| Pārnesumu pārslēgšanas punkta indikators | 4-38 | Stūres apsildes indikators | 4-46 | Automātiskās kruīza kontroles indikators | 4-53 |
| Brīdinājuma gaismas signāli un indikatori | 4-40 | Elektroniskās stabilitātes kontroles sistēmas (ESP) ON indikators/ brīdinājuma indikators | 4-47 | Automātiskās kruīza READY indikators | 4-53 |
| Drošības jostu brīdinājuma gaisma | 4-40 | Elektroniskās stabilitātes kontroles sistēma (ESP)* OFF slēdzis | 4-47 | ESCL (Elektroniskā stūres kolonnas bloķētāja brīdinājuma lampiņa) | 4-53 |
| Drošības spilvenu brīdinājuma indikators* | 4-40 | Brīdinājuma indikators par zemu degvielas līmeni | 4-47 | Ātruma pārsniegšanas brīdinājuma indikators (tikai GCC) | 4-54 |
| Motoreļļas spiediena brīdinājuma indikators | 4-40 | Kvēlsvences indikators (tikai DSL) | 4-48 | ISG brīdinājuma indikators* | 4-54 |
| Uzlādes brīdinājuma indikators | 4-41 | Vispārējais brīdinājuma indikators | 4-48 | ISG OFF indikators* | 4-54 |
| Atvērtu durvju brīdinājuma indikators | 4-41 | Autonomās ārkārtas bremsēšanas | | | |
| Atvērta dzinēja pārsega brīdinājuma indikators | 4-42 | | | | |

| | |
|--------------------------------------|------|
| Galvenā izvēlne | 4-55 |
| Galvenās izvēlnes saraksts | 4-55 |
| Brauciena informācija | 4-56 |
| Iespējamais nobraukums līdz tukšai | |
| bākai/vidējā degvielas ekonomijas/ | |
| pašreizējā degvielas ekonomija | 4-56 |
| Nobraukums/vidējais ātrums/ | |
| braukšanas laiks | 4-58 |
| Brauciena informācijas pēc | |
| izbraukšanas | 4-58 |
| ISG kumulatīvais laiks | 4-58 |
| TPMS statuss | 4-59 |
| Karbamīda līmenis | 4-59 |
| Digitalais spidometrs | 4-60 |
| Braukšanas palīg sistēma | 4-60 |
| Vadītāja uzmanības brīdinājums | 4-60 |
| AV ekrāns | 4-61 |
| TBT | 4-61 |
| Lietotāja iestatījumi | 4-62 |
| Paneļa apgaismojums | 4-62 |
| Paneļa iestatījumi | 4-64 |
| Displeja iestatījumi | 4-66 |
| Transportlīdzekļa iestatījumi | 4-66 |

Pānesumkārbā manuālā transmisijā..... 4-119

| | |
|------------------------------------|-------|
| Pānesumu pārslēgšana uz leju | 4-120 |
| Pānesuma stāvoklis stāvvietā | 4-120 |
| Sajūga izmantošana | 4-120 |
| Braukšanas ieteikumi normālai | |
| braukšanai vai kustības uzsākšanai | |
| kalnā | 4-120 |

| | |
|----------------------------------|-------|
| EPB darbība, braucot kalnā | 4-121 |
|----------------------------------|-------|

Automātiskās transmisijas pānesumkārbā (A tips)..... 4-122

| | |
|---|-------|
| Transmisijas sviras stāvoklis | 4-122 |
| Lāpstiņu pārslēgšana (-/+) | 4-122 |
| Manuālā ātruma vadības svira | 4-122 |
| Kā pārslēgt pānesumu sviru mērķa | |
| pānesuma pozīcijā | 4-123 |
| Funkcijas katrai pānesuma pozīcijai | 4-124 |
| P (stāvēšanas) stāvoklis | 4-124 |
| R (atpakaļgaitas) pozīcija | 4-124 |
| N (neitrālā) pozīcija | 4-125 |
| D (braukšanas) pozīcija | 4-125 |
| M (manuālā) pozīcija | 4-126 |

Pānesuma svira automātiskajā transmisijā (B tips)*..... 4-127

| | |
|---|-------|
| P (stāvēšanas) stāvoklis | 4-128 |
| R (atpakaļgaitas) pozīcija | 4-128 |
| N (neitrālā) pozīcija | 4-128 |
| D (braukšanas) pozīcija | 4-129 |
| M (manuālā) pozīcija | 4-130 |
| Pārslēgšana | 4-130 |
| Kā manuāli pārslēgt pānesumu | 4-131 |
| Pānesumu sviras stāvokļa rādītjums | |
| instrumentu panelī | 4-132 |
| Dzinēja bremžu izmantošana | 4-132 |
| Ja pānesumu sviru nevar pārvietot no P | |
| (stāvvietas) pozīcijas citā - tikai GSL | 4-133 |

Automašīnas vadīšana, kas aprīkota ar automātisko

transmisiju 4-134

| | |
|--|-------|
| Dzinēja bremžu izmantošana | 4-135 |
| Izmantojot paātrinājuma funkciju | 4-136 |
| Automātiskās pānesumkārbas drošības | |
| režīms | 4-136 |
| Drošības režīma atiestatīšana, kad | |
| pānesumu pārslēgšanas svira ir | |
| fiksēta pozīcijā | 4-136 |
| Drošības režīma atiestatīšana | 4-136 |
| Ja pēc drošības režīma | |
| atiestatīšanas parādās fiksētas | |
| pānesumu sviras parādība | 4-136 |
| Brīdinājumi par automašīnas vadīšanu, | |
| kas aprīkota ar automātisko | |
| transmisiju | 4-137 |

4WD sistēma*..... 4-138

| | |
|--|-------|
| Pārslēgšanās uz 4WD | 4-138 |
| Pārslēgšanās starp 2H ↔ 4H režīmu | |
| 4-138 | |
| Pārslēgšanās starp 2H un 4H ↔ 4L | |
| režīmu | 4-138 |
| Transportlīdzekļa braukšanas režīmi un | |
| indikatori | 4-139 |
| 2WD (2H) mode | 4-139 |
| 4WD HIGH (4H) režīms | 4-139 |
| 4WD LOW (4L) režīms | 4-140 |
| 4WD CHECK brīdinājuma indikators | |
| 4-140 | |
| Brīdinājumi par 4WD sistēmas | |
| izmantošanu | 4-141 |

***LD (Bloķējošais diferenciālis)..... 4-142**

| | |
|--|--------------|
| Īpašības | 4-142 |
| Braukšanas režīms | 4-143 |
| Braukšanas režīma slēdzis | 4-143 |
| ISG (Idle Stop & Go) sistēma* .. | 4-144 |
| Automātiska dzinēja izslēgšana | 4-144 |
| Automātiska dzinēja restartēšana | 4-144 |
| ISG sistēma OFF | 4-145 |
| ISG sistēmas aktivizēšanas nosacījumi | 4-145 |
| Piespiedu restartēšanas nosacījumi | 4-145 |
| Akumulatora sensors (BSC) | 4-146 |
| Akumulatora sensora (BSC) aktivizēšanas nosacījumi | 4-146 |
| Kruīza kontroles sistēmas indikators | 4-147 |
| Kruīza kontroles lietošanas nosacījumi | 4-147 |
| Kruīza kontroles slēdzis un indikators .. | 4-147 |
| Kruīza kontroles sistēmas slēdzis | 4-147 |
| Rādījums “Kruīza kontrole gatavībā / aktivizēta” | 4-148 |
| Automātiskās kruīza READY indikators | 4-148 |
| Automātiskās kruīza ENABLED indikators | 4-148 |
| Kruīza kontroles braukšanas ātruma iestatīšana | 4-149 |
| Kruīza kontroles ātruma pārīrināšanas process | 4-150 |
| Kruīza kontroles ātruma palēnināšana .. | 4-151 |

| | |
|--|-------|
| Kruīza kontroles sistēmas deaktivizēšana | 4-151 |
| Deaktivizācijas nosacījumi | 3-34 |
| Citi deaktivizēšanas nosacījumi atkarībā no transportlīdzekļa stāvokļa | 4-151 |
| Kruīza kontroles sistēmas atsākšana .. | 4-152 |

Viedā / adaptīvā kruīza kontrole*

| | |
|--|-------|
| Rādījums “Viedā kruīza kontrole gatavībā / aktivizēta” | 4-153 |
| Viedā kruīza kontrole gatavībā | 4-153 |
| Iestatīt viedo kruīzu (iespējots) | 4-153 |
| Lai instrumentu panelī iespējotu viedo kruīza kontroli | 4-154 |
| Iestatīt viedo kruīza kontroli | 4-154 |
| Ātruma palielināšana | 4-155 |
| Ātruma samazināšana | 4-155 |
| Pagaidu pārīrinājums (ātruma labošana) | 4-155 |
| Deaktivizēšana | 4-156 |
| Atspējot nosacījumus | 4-156 |
| Atspējot citus nosacījumus | 4-156 |
| Atsākšana | 4-157 |
| Deaktivizēšana | 4-157 |
| Stūres rata (stūres spēka) vadības brīdinājums | 4-158 |
| Lai iestatītu drošības attālumu līdz priekšējam transportlīdzeklim | 4-160 |
| Satiksmes situācijas uzraudzība | 4-161 |

| | | | | | |
|---|--------------|--|--------------|--|--------------|
| Braukšanas uzsākšana intensīvā satiksmē | 4-161 | ESP OFF indikators* | 4-171 | gaisma | 4-180 |
| Priekšējais noteikšanas sensors (Priekšējais radars + priekšējā kamera) | 4-161 | Parādība, kas rodas, kad tiek aktivizēts ESP | 4-172 | AEBS ir aktivizēts | 4-181 |
| Transportlīdzekļa noteikšana ir aprūtināta šādos apstākļos: | 4-162 | Kad ir nepieciešams deaktivizēt ESP funkciju | 4-172 | Priekšējās sadursmes brīdinājuma jutīguma iestatīšana | 4-181 |
| Nav konstatēts priekšā esošais gājējs | 4-163 | Lejupbrauciena kontrole (HDC) | 4-173 | AEBS darbība | 4-182 |
| Likumains ceļš | 4-163 | Activating/deactivating the HDC function | 4-173 | Aktivizācijas nosacījumi | 4-183 |
| Augšup kalnā vai lejup | 4-164 | HDC indicator/warning light | 4-174 | Deaktivizācijas nosacījumi | 4-183 |
| Mainīt joslu | 4-164 | HDC activation conditions | 4-174 | AEBS nevar pareizi noteikt transportlīdzekli: | 4-183 |
| Priekšā esošā transportlīdzekļa noteikšana | 4-165 | HDC deactivation conditions | 4-174 | AEBS nevar noteikt gājēju | 4-186 |
| Bremžu sistēma | 4-166 | HDC operation | 4-174 | | |
| Kāju bremze | 4-167 | Electronic Parking Brake (EPB) | 4-175 | Aizmugures un sānu brīdinājuma sistēma* | 4-188 |
| Pārbaude, vai pedāļa darbības zonā nav svešķermeņu | 4-167 | EPB piemērošana | 4-175 | Aizmugurējās un sānu brīdinājuma sistēmas aktivizēšanas displejs | 4-188 |
| Bremžu kļuču/disku pārbaude un maiņa | 4-168 | EPB atlaišana | 4-175 | Aizmugurējās un sānu brīdinājuma sistēmas brīdinājuma skaņas signāla aktivizēšana/deaktivizēšana | 4-189 |
| Ja bremzes nedarbojas | 4-168 | EPB automātiska atlaišana | 4-176 | Aizmugurējās un sānu brīdinājuma sistēmas brīdinājuma līmenis | 4-189 |
| ABS (Bremžu pretbloķēšanas sistēma)* | 4-168 | EPB brīdinājuma gaisma/bremžu brīdinājuma gaisma | 4-176 | 1. brīdinājums | 4-189 |
| ABS brīdinājuma indikators | 4-169 | EPB ārkārtas režīms | 4-176 | 2. brīdinājums | 4-189 |
| Elektroniskā bremsēšanas spēka sadale (EBD) | 4-169 | AUTO HOLD* | 4-178 | Ja aizmugures un sānu brīdinājuma sistēma darbojas nepareizi | 4-190 |
| EBD brīdinājuma indikators* | 4-170 | AUTO HOLD funkcijas aktivizēšana | 4-178 | BSW sistēma | 4-190 |
| Avārijas bremžu signāls (ESS) | 4-170 | AUTO HOLD funkcijas deaktivizēšana | 4-178 | BSW sistēmas aktivizēšana / deaktivizēšana | 4-190 |
| Aktivizācijas un deaktivizēšanas nosacījumi | 4-170 | AUTO HOLD funkcijas izmantošana | 4-178 | Darbības nosacījumi | 4-191 |
| Elektroniskā stabilitātes kontroles sistēma (ESP)* | 4-171 | AUTO HOLD indikators/brīdinājuma gaisma | 4-179 | BSA sistēma | 4-191 |
| ESP indikators/brīdinājuma gaisma | 4-171 | Autonomā ārkārtas bremsēšanas sistēma (AEBS)* | 4-180 | Darbības nosacījumi | 4-191 |
| | | AEBS indikators/brīdinājuma gaisma | 4-180 | BSA tiek deaktivizēta, ja: | 4-191 |
| | | AEBS OFF indikators* | 4-180 | LCW sistēma | 4-192 |
| | | AEBS indikators/brīdinājuma gaisma | 4-180 | | |

| | |
|---|-------|
| LCW sistēmas aktivizēšana / deaktivizēšana | 4-192 |
| Darbības nosacījumi | 4-192 |
| RCTW Sistēma | 4-192 |
| RCTW sistēmas aktivizēšana / deaktivizēšana | 4-193 |
| Aktivizācijas nosacījumi | 4-193 |
| RCTA Sistēma | 4-193 |
| RCTA sistēmas aktivizēšana / deaktivizēšana | 4-194 |
| Darbības nosacījumi: | 4-194 |
| Gadījumi, kad sistēma nav aktivizēta | 4-194 |
| Gadījumi, kad RCTA sistēma nedarbojas | 4-194 |
| SEW Sistēma | 4-195 |
| SEW sistēmas aktivizēšana / deaktivizēšana | 4-196 |
| Darbības nosacījumi: | 4-196 |

LDWS (Novirzes no joslas brīdinājuma sistēma)* 4-197

| | |
|--|-------|
| LDWS aktivizēšana/deaktivizēšana | 4-197 |
| LDWS OFF indikators | 4-197 |
| Aktivizācijas nosacījumi | 4-198 |
| Paziņojums instrumentu panelī | 4-199 |
| LDWS ON (READY) indikators | 4-199 |
| Kad tiek atpazītas joslas abās pusēs | 4-199 |
| Kad tiek atpazīta tikai viena josla | 4-199 |
| Ja transportlīdzeklis brauc ar mazu ātrumu vai netiek atpazīta neviena josla | 4-199 |
| Izbraukšana no joslas bez pagrieziena rādītāja darbības | 4-199 |
| Sistēma nedarbojas | 4-199 |
| Sistēmas pārbaude | 4-200 |
| Kad sistēma ir deaktivizēta | 4-200 |
| Gadījumi, kad sistēma nav aktivizēta | 4-200 |
| Gadījumi, kuros nepieciešama vadītāja uzmanība | 4-201 |

Joslas saglabāšanas palīgsistēma (LKAS)* 4-202

| | |
|--------------------------------------|-------|
| LKAS iespējošana/atspējošana | 4-202 |
| LKAS iespējošana/atspējošana | 4-200 |
| LKAS OFF indikators | 4-203 |
| Darbības nosacījumi | 4-203 |
| Gadījumi, kad sistēma nav aktivizēta | 4-204 |

ELK (Ārkārtas joslas saglabāšanas sistēma) 4-206

| | |
|--|-------|
| RKA-ROADEDGE (Joslas saglabāšanas palīgsistēma-Roadedge) | 4-206 |
| Dektivizācijas nosacījumi | 4-206 |

TSR (Ceļa zīmju atpazīšana)* ... 4-209

| | |
|-------------|-------|
| Iestatīšana | 4-209 |
|-------------|-------|

FVSA (priekšējā transportlīdzekļa izbraukšanas brīdinājums)* 4-210

Parkošanās palīgsistēma 4-211

| | |
|--|-------|
| Priekšējo/aizmugurējo šķēršļu noteikšana | 4-211 |
| Šķēršļu noteikšanas sistēmas aktivizēšana | 4-212 |
| Norāde uz instrumentu paneļa displeja | 4-213 |
| Brīdinājuma skaņas signāla intervāls | 4-213 |
| Sensora un attiecīgās sistēmas darbības traucējumi | 4-214 |
| Ja sistēma nedarbojas vai darbojas nepareizi | 4-214 |
| Brīdinājumi attiecībā uz priekšējo/aizmugurējo šķēršļu noteikšanas sistēmu | 4-215 |
| Aizmugurējās kameras sistēma | 4-216 |
| Apkārtējā skata uzraudzības (AVM) sistēma | 4-217 |
| Aktivizācijas nosacījumi | 4-218 |
| AVM iestatījumi | 4-218 |
| Kā darbināt AVM | 4-218 |

Dubultā parkošanās (parkošanās

aiz transportlīdzekļa) 4-220

5. Rīcība ārkārtas gadījumos

Brīdinājuma trijstūris un OVM (Īpašnieka transportlīdzekļa apkope) 5-2

- Brīdinājuma trijstūris 5-2
- Brīdinājuma trijstūra uzglabāšanas vieta 5-2
- OVM instrumenti 5-3
 - Vieta, kur tiek uzglabāti OVM instrumenti 5-3

Ja dzinēju nevar iedarbināt tukša akumulatora dēļ 5-4

- Dzinēja iedarbināšana, izmantojot iedarbināšanas kabeli 5-4

Kad dzinējs ir pārkarsis vai radušās citas problēmas 5-6

- Kad dzinējs ir pārkarsis un iedegas brīdinājuma gaisma 5-6
 - Pazīmes, kas liecina, ka dzinējs ir pārkarsis 5-6
 - Ārkārtas pasākumi, ja dzinējs ir pārkarsis 5-6
- Avārija vai ugunsgrēks 5-7
 - Avārija 5-7
 - Ugunsgrēks 5-7
- Kad iedegas dzinēja pārbaudes indikators (CHECK) 5-8

Kad iedegas ūdens separatora brīdinājuma lampiņa (ar dīzeli darbināms transportlīdzeklis) 5-8

Ja riepa ir tukša 5-9

- Tukšas/cauras riepas labošana, izmantojot riepu remkomplektu 5-10
 - Riepu remkomplekta sastāvs 5-10
 - Remkomplekta atrašanās vieta 5-10
 - Pārliedzināšanās, vai ir iespējams salabot pļīsušo riepu ar remkomplektu 5-10
 - Remkomplekta darbības princips 5-11
- Bojātas riepas remonts 5-11
 - Riepas spiediena pārbaude pēc riepas remonta 5-15
- Riepas piepumpēšana 5-15
- Rezerves riteņa noņemšana 5-17
- Rezerves riteņa maiņa 5-18
 - Nomainot priekšējo riepu 5-18
 - Nomainot aizmugurējo riepu 5-19
- Brīdinājumi, mainot riepu 5-21

Ja transportlīdzekli ir jāvelk 5-22

- Bojāta transportlīdzekļa vilkšana 5-22
 - Evakuatora izmantošana 5-22
 - 4WD transportlīdzeklī 5-22
 - 2WD transportlīdzeklī 5-22
- Ja evakuators nav pieejams (avārijas gadījumā) 5-23
 - Vilkšanas āķa uzstādīšana 5-23
 - Vilkšanas virves izmantošana 5-24
- Piekabes vilkšana 5-25

- Piekabes piekraušana 5-25
 - Maksimālā svara ierobežojumi 5-25
- Ja vēlaties vilkt piekabi 5-26
- Piekabes svars 5-26
- Piekabes slodze uz sakabi 5-26
- Piekabes bremzes 5-27
- Piekabes gaismas 5-27
- Riepas 5-27
- Drošības ķēdes 5-27
- Bremžu šķidrums 5-27
- Automātiskās transmisijas šķidrums 5-27
- Padomi par vilkšanu 5-27
- Braukšana kalnā 5-28
- Parkošanās kalnos 5-28
- Kad esat gatavs atsākt ceļu pēc stāvēšanas kalnā 5-28
- Apkope velkot piekabi 5-28

Ja transportlīdzeklis ir apstājies darbības kļūmes dēļ 5-29

Avārijas gadījumā 5-30

- Padomi rīcībai, ja uz ātrgaitas ceļa notiek negadījums vai problēmas ar transportlīdzekli 5-30

Ugunsgrēka gadījumā 5-31

- Ugunsdzēsamā aparāta ievietošana transportlīdzeklī 5-31
 - Ugunsdzēsamo aparātu* glabāšanas vieta (transportlīdzeklī ar 7 vietām) 5-31
- Kā lietot ugunsdzēsamo aparātu 5-31
- Ugunsdzēsamā aparāta pārbaude

| | |
|-----------------------------------|-------------|
| un apkope | 5-32 |
| Sniegputeņa gadījumā | 5-33 |

6. Periodiska pārbaude un apkope

| | |
|---|------------|
| Plānotie apkopes pakalpojumi (EU) - D22DTR | 6-2 |
|---|------------|

| | |
|--|------------|
| Plānotie apkopes pakalpojumi (GEN) - D22DTR | 6-5 |
|--|------------|

| | |
|--|------------|
| Plānotie apkopes pakalpojumi (paaugstinātas slodzes apstākļos) - D22DTR | 6-8 |
|--|------------|

| | |
|--|-------------|
| Plānotie apkopes pakalpojumi - G20DTR | 6-11 |
|--|-------------|

| | |
|--|-------------|
| Plānotie apkopes pakalpojumi (paaugstinātas slodzes apstākļos) - G20DTR | 6-14 |
|--|-------------|

| | |
|--------------------------------------|-------------|
| Dzinēja telpas pārbaude | 6-17 |
|--------------------------------------|-------------|

| | |
|--------------------------------|------|
| Dīzeļdzinējs (D22DTR) | 6-17 |
| Benzīna dzinējs (G20DTR) | 6-18 |

| | |
|---------------------------|-------------|
| Dzinēja eļļa | 6-19 |
|---------------------------|-------------|

| | |
|------------------------------|------|
| Līmeņa pārbaude | 6-19 |
| Pieliešana | 6-19 |
| Dzinēja eļļas funkcija | 6-20 |
| Dzinēja eļļas patēriņš | 6-20 |
| Dzinēja apkope | 6-20 |

| | |
|--|------|
| Maiņas intervāls | 6-21 |
| Specifikācija un ietilpība | 6-21 |
| Brīdinājumi un piesardzības ievērošana pārbaudes laikā | 6-21 |
| Dzinējs | 6-22 |
| SAE viskozitātes klases | 6-22 |

| | |
|--|-------------|
| Dzinēja dzesēšanas šķidrums | 6-23 |
|--|-------------|

| | |
|-------------------------|------|
| Līmeņa pārbaude | 6-23 |
| Apkopes intervāls | 6-23 |
| Pieliešana | 6-24 |

| | |
|-----------------------------|-------------|
| Gaisa tīrītājs | 6-25 |
|-----------------------------|-------------|

| | |
|----------------|------|
| Tīrīšana | 6-25 |
| Maiņa | 6-26 |

| | |
|--|-------------|
| Degvielas filtrs (D22DTR) | 6-27 |
|--|-------------|

| | |
|--|------|
| Atgaisošanas sūkņa darbības nosacījumi | 6-27 |
| Ūdens atdalīšanas funkcija | 6-27 |
| Atgaisošanas sūkņa darbināšana | 6-27 |
| Darbības nosacījumi | 6-27 |
| Darbības metode | 6-28 |

| | |
|---|-------------|
| Bremžu un sajūga šķidrums (ar manuālo transmisiju) | 6-29 |
|---|-------------|

| | |
|--|------|
| Specifikācija un maiņa | 6-29 |
| Līmeņa pārbaude un papildināšana | 6-29 |

| | |
|---|-------------|
| Skalošanas šķidruma pārvaldīšana | 6-30 |
|---|-------------|

| | |
|--------------------------------------|------|
| Skalošanas šķidruma pieliešana | 6-30 |
|--------------------------------------|------|

| | |
|---|-------------|
| Stūres pastiprinātāja šķidrums | 6-31 |
|---|-------------|

| | |
|----------------------------------|------|
| Specifikācija un ietilpība | 6-31 |
|----------------------------------|------|

| | |
|--------------------------|-------------|
| Akumulators | 6-32 |
|--------------------------|-------------|

| | |
|--------------------------|------|
| Akumulatora apkope | 6-32 |
| Specifikācija | 6-32 |

| | |
|---|-------------|
| Aizdedzes sveces - benzīna dzinējs | 6-34 |
|---|-------------|

| | |
|---|-------------|
| Vējstikla slotiņu pārbaude un asmeņu maiņa | 6-35 |
|---|-------------|

| | |
|--|------|
| Vējstikla slotiņas asmeņa maiņa | 6-35 |
| Aizmugurējā stikla slotiņas asmeņa maiņa | 6-35 |
| Logu slotiņas specifikācijas | 6-35 |

| | |
|--|-------------|
| Drošinātāju un releju pārbaude un maiņa | 6-37 |
|--|-------------|

| | |
|--|------|
| Dzinēja telpas drošinātāju un releju bloks | 6-37 |
| Salona drošinātāju bloks | 6-37 |
| Drošinātāju pārbaude un maiņa | 6-38 |

| | |
|--|-------------|
| Spuldžu pārbaude un maiņa | 6-39 |
|--|-------------|

| | |
|---|------|
| Spuldžu specifikācijas un pārbaude | 6-39 |
| Lampu un spuldžu skaits un specifikācijas | 6-39 |
| Lampu pārbaude | 6-40 |

| | |
|---|------|
| Eksterjera lukturu un spuldžu novietojums | 6-41 |
|---|------|

| | |
|---|------|
| Ārējo lampu maiņa | 6-42 |
| Priekšējo lukturu desikanta maiņa | 6-42 |
| Priekšējo lukturu absorbents* | 6-42 |

| | |
|-----------------------------|------|
| Salona lampu pozīcija | 6-43 |
| Salona lampu maiņa | 6-44 |

| | |
|--|-------------|
| Durvju dekoratīvā apgaismojuma lampas maiņa | 6-44 |
| Saulesarga/spoģuļa lampas nomaiņa | 6-44 |
| Cimdu nodalījuma lampas nomaiņa .. | 6-45 |
| Priekšējā pasažiera kāju nišas I ampas maiņa | 6-46 |
| Vadītāja kāju nišas lampas maiņa | 6-46 |
| Gaisa kondicionētāja filtra maiņa | 6-48 |
| Riepu un riteņu pārbaude | 6-50 |
| Riepu spiediena pārbaude | 6-50 |
| Riepu ieteicamais spiediens | 6-50 |
| Riteņu savirzes stāvoklis un balanss starp riepām un riteņiem | 6-50 |
| Riepu nodiluma stāvokļa pārbaude | 6-51 |
| Riepu pozīciju rotācija | 6-51 |
| Ziemas riepas | 6-51 |
| Riepu ķēde | 6-52 |
| Brīdinājumi par riepu un riteņu pārbaudi | 6-52 |
| Transportlīdzekļa vadība ziemas sezonā | 6-54 |
| Dzinēja iedarbināšana un automašīnas vadīšana | 6-54 |
| Dzinēja eļļas pārvaldība | 6-54 |
| Dzinēja dzesēšanas šķidrums pārvaldība | 6-54 |
| Skalošanas šķidrums pārvaldīšana | 6-54 |
| Ziemas riepu uzstādīšana | 6-54 |
| Gaisa kondicionētāja pārvaldība | 6-55 |

| | |
|--|------|
| Ar dīzeļdegvielu darbināma transportlīdzekļa pārvaldība | 6-55 |
| Citi apkopes darbi | 6-55 |
| Brīdinājumi par parkošanas ziemā | 6-56 |

Piesardzība, izmantojot biodīzeļdegvielu

6-57

Piesardzība, vadot transportlīdzekli, kas aprīkots ar turbokompresoru

6-58

Brīdinājumi par apkopes veikšanu paša spēkiem

6-59

Izplūdes gāzu un saistīto sistēmu regulēšana

6-60

| | |
|---|------|
| Daiļiņu samazināšanas vadība transportlīdzekļiem ar dīzeļdzinēju | 6-60 |
| Emisiju samazināšanas ierīce | 6-61 |
| Katalizatora dīzeļdegvielas daiļiņu filtrs (DOC) - EU4 | 6-61 |
| LNT (Lean & NOx Trap) DPF (Dīzeļa daiļiņu filtrs) - EU6 | 6-61 |
| Reģenerācijas process | 6-61 |
| Kad mirgo dzinēja CHECK indikators .. | 6-61 |
| Izplūdes gāzu pārstrādes sistēma II (SCR) | 6-62 |
| Brīdinājums par zemu karbamīda šķīduma līmeni | 6-62 |
| Brīdinājums par bojātu karbamīda sistēmu, zemu karbamīda šķīduma un katalizatora efektivitāti | 6-63 |
| Karbamīda šķīduma iepildīšana | 6-67 |

| | |
|--|------|
| Iedarbināšanas ierobežojumi zema karbamīda šķīduma līmeņa dēļ | 6-68 |
| Kā atspējot iedarbināšanas ierobežojumu | 6-68 |
| Karbamīda šķīduma uzglabāšana | 6-68 |
| Brīdinājumi par izplūdes gāzu pārstrādes sistēmu (SCR) | 6-69 |

7. Rādītājs

Attēlu tabula

Ērti atrodi vajadzīgo informāciju, izmantojot attēlu, pat ja nezināt vajadzīgās detaļas nosaukumu.

Priekšpuse

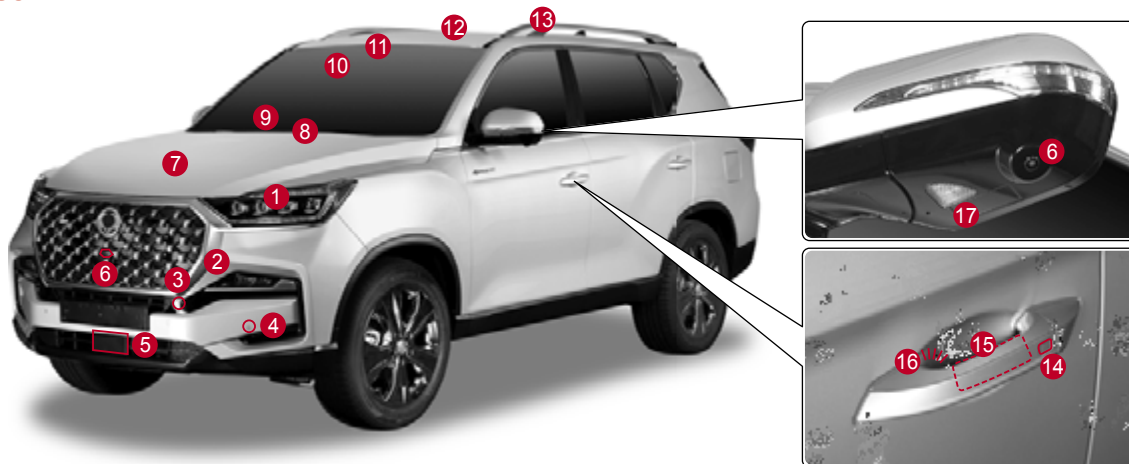

- | | | |
|---|---|--|
| 1 Priekšējais gaismas lukturis (priekšējais apgaismojums)..... 3-40, 6-39 <ul style="list-style-type: none">• Tālo gaismu palīgsistēma (HBA) 3-45• Dienas gaitas gaismas lukturu sistēma (DRL) 3-44 | 7 Dzinēja pārsegs 3-37 | 12 Jumta lūka 3-25 |
| 2 Priekšējie miglas lukturi 3-40 | 8 Vējistikla tīrītāji 3-56 | 13 Jumta reliņi 3-97 |
| 3 Priekšējais vilkšanas āķis 5-23 | 9 Vējistikla sildītājs 3-68 | 14 Durvju roktura skāriensensors (aizslēgšana) 4-25 |
| 4 Priekšējais šķēršļu atklāšanas sensors 4-211 | 10 Priekšējās kameras modulis (FCM)..... 4-180 <ul style="list-style-type: none">• Autonomā ārkārtas bremzēšanas sistēma (AEBS) 4-180• Novirzes no joslas brīdinājuma sistēma (LDWS)..... 4-197• Joslas saglabāšanas palīgsistēma (LKAS) 4-202• Ārkārtas joslas saglabāšanas sistēma (ELK)..... 4-204 | 15 Durvju roktura skāriensensors (atslēgšana) 4-25 |
| 5 Priekšējais jutības sensors 4-161 | 11 Automātiskais gaismas/lietus sensors 3-50/3-57 | 16 Durvju roktura apgaismojums <ul style="list-style-type: none">• Automātiskais tuvošanās apgaismojums 3-47• Sagaidīšanas apgaismojums 3-48 |
| 6 Priekšējā kamera, kameras kreisajā un labajā pusē..... 4-217 <ul style="list-style-type: none">• Apkārtnes uzraudzības sistēma (AVM) 4-217 | | 17 Peļņu apgaismojums <ul style="list-style-type: none">• Automātiskais tuvošanās apgaismojums 3-47• Sagaidīšanas apgaismojums 3-48 |

Aizmugurējā zona



- | | | |
|---|---|--|
| 1 Antena (GPS, radio, DMB) 3-82 | 7 Bagāžnieka vāka atvēršanas poga 3-29, 3-31 | 12 Riepa un ritenis 6-50 |
| 2 Augšpusē uzstādīts bremžu lukturis 3-40 | 8 Ārējo spoguļu sildītājs 3-68 | • Riepu spiediena uzraudzības sistēma (TPMS) 2-28 |
| 3 Aizmugurējā loga sildītājs 3-68 | 9 Aizmugurējais lukturis 3-40, 6-39 | 13 Aizmugurējais šķēršļu atklāšanas sensors 4-211 |
| 4 Aizmugurējā loga tīrītājs 3-57 | 10 Degvielas iepildes lūka 3-38 | 14 Aizmugurējais vilkšanas āķis 5-23 |
| 5 Numurzīmes apgaismojums 3-40, 6-41 | 11 Karbamīda šķidruma iepildes lūka 6-67 | 15 Virzienrādītāja lukturis 3-40, 6-41 |
| 6 Aizmugurējā kamera | | 16 Atpakaļgaitas lukturis 3-40, 6-41 |
| • Aizmugurējās kameras sistēma .. 4-216 | | |
| • Apkārtnes uzraudzības sistēma (AVM) 4-217 | | |

Vadītāja sēdekļa durvju zona



- 1 Elektroniskās stabilitātes kontroles sistēma (ESP) OFF slēdzis 4-172
- 2 Lejupbrauciena kontroles (HDC) slēdzis 4-173
- 3 Aizmugurējo lukturu poga 3-30
- 4 Priekšējā apgaismojuma leņķa slēdzis · 3-43
- 5 Vadītāja durvju atvēršanas svira 3-2

- 6 Vadītāja sēdekļa pozīcijas atmiņas slēdzis/ poga
 - Vadītāja sēdekļa vieglā piekļuve ... 3-19
 - Vadītāja sēdekļa un ārējā atpakaļskata spoguļa atmiņas iestatīšana 3-20
- 7 Loga poga 3-22

- 8 Ārējā spoguļa leņķa kontroles slēdzis ... 3-58
- 9 Ārējā atpakaļskata spoguļa nolocīšana / atlocīšana 3-58
- 10 Vadītāja sēdekļa kontroles slēdzis/poga · 3-7
- 11 Priekšējā pasažiera iekāpšanas slēdzis 3-10

Vadītāja sūres rata zona

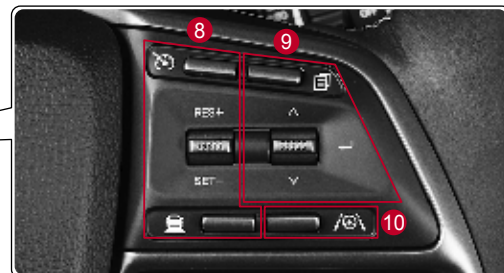

- 1 Mērinstrumentu bloks 4-32
- 2 Apgaismojuma slēdzis 3-41
- 3 Vadītāja drošības spilvens 2-21
- 4 Stūres rata dziļuma / leņķa kontroles svira 3-78
- 5 Salona drošinātāju bloks 6-37
- 6 Dzinēja pārsega atvēršanas svira 3-37

- 7 Bremžu pedālis 4-167
 - Elektroniskā bremžu spēka sadalījuma sistēma (EBD) 4-169
 - Avārijas bremžu signāls (ESS) 4-170
- 8 Kruīza kontroles slēdzis 4-147
- 9 Mērinstrumentu bloka izvēlne un vadības pogas 4-55

- 10 Novirzes no joslas brīdinājuma sistēmas (LDWS) slēdzis 4-197
- Joslas saglabāšanas palīgsistēma (LKAS) 4-202
- Ārkārtas joslas saglabāšanas sistēma (ELK) 4-206
- 11 Audio sistēmas vadības poga 3-81
- 12 Stūres apsildes slēdzis 3-78

Centrālās konsoles zona



- 1 Saulesargs 3-85
- 2 Griestu konsoles bloks 3-52
 - Saulesarga vadības slēdzis 3-25
 - Salona priekšpuses apgaismojums 3-52
- 3 Salona atpakaļskata spogulis 3-59

- 4 Priekšējā gaisa sadales un ventilatora ātruma vadība 3-61
- 5 Aizdedzes slēdzis 4-9
- 6 Cimdu nodalījums 3-89

- 7 Sildītāja un A/C vadības slēdzis 3-64
 - A/C filtra maiņa 6-48
- 8 Bīstamības brīdinājuma gaismas signāla slēdzis 3-42
- 9 Stikla apsildes darbība 3-68

Centrālās konsoles zona



- 1 Braukšanas režīma slēdzis
- 2 ISG OFF slēdzis 4-145
- 3 P (stāvbremzes) atlaišanas slēdzis ... 4-220
- 4 Elektroniskās stāvbremzes slēdzis (EPB) 4-175
- 5 AUTO HOLD slēdzis 4-178
- 6 Apkārtnes skata aktivizācijas slēdzis · 4-217

- 7 Priekšējo šķēršļu atklāšanas ON/OFF slēdzis 4-211
- 8 4WD izvēles slēdzis 4-138
- 9 Tīrītāju un skalotāju svira 3-56
- 10 Viedais audio, AV/navigācijas (informācijas un izklaides sistēma) 3-79
- 11 Priekšējo sēdekļu apsildes un ventilācijas poga 3-16

- 12 Automātiskās transmisijas izvēles svira 4-122
- 13 Bezvadu lādēšanas sistēma 3-92
- 14 Multivides (C tipa) pieslēgvietā (centrālā konsole) 3-80
- 15 USB uzlādes pieslēgvietā (C tipa) 3-83
- 16 Priekšējā sēdekļa krūšu turētājs 3-88

Aizmugurējie sēdekļi



- ① 1.rindas aizmugurējie sēdekļi3-11, 3-15
- ② Bērnu autosēdekļis 2-11
- ③ Aizmugurējā sēdekļa paceļamais aizkars 3-87
- ④ Aizmugurējo durvju atvēršanas svira 3-2
- ⑤ Aizmugurējā sēdekļa loga poga 3-23
- ⑥ Aizmugurējā 1.rindas sēdekļa apsildes slēdzis 3-18
- ⑦ Strāvas izvads (centrālās konsoles aizmugurē) 3-84
- ⑧ USB uzlādes pieslēgvietā (C tipa) (centrālās konsoles aizmugurē) 3-83
- ⑨ Aizmugurējās ventilācijas atveres 3-62
- ⑩ Aizmugurējā 1.rindas sēdekļa drošības josta 2-5
- ⑪ Aizmugurējais krūžu turētājs un roku balsts 3-88

Bagāžas nodalījums

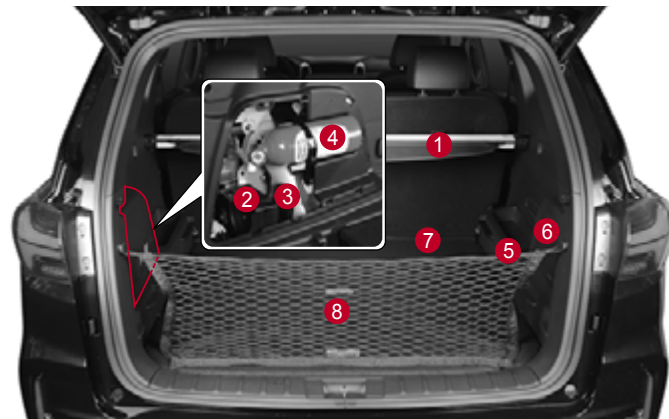

- ① Bagāžas augšējais pārsegs 3-94
- ② Riepu remkomplekts 5-10
- ③ OVM instrumenti 5-2
- ④ Ugunsdzēsības aparāts 5-31
- ⑤ Strāvas izvads (bagāžas paliktņis) 3-84
- ⑥ Bagāžas sānu nodalījums 3-91
- ⑦ Bagāžas paliktņis 3-95
- ⑧ Atdalošais tīkls 3-96



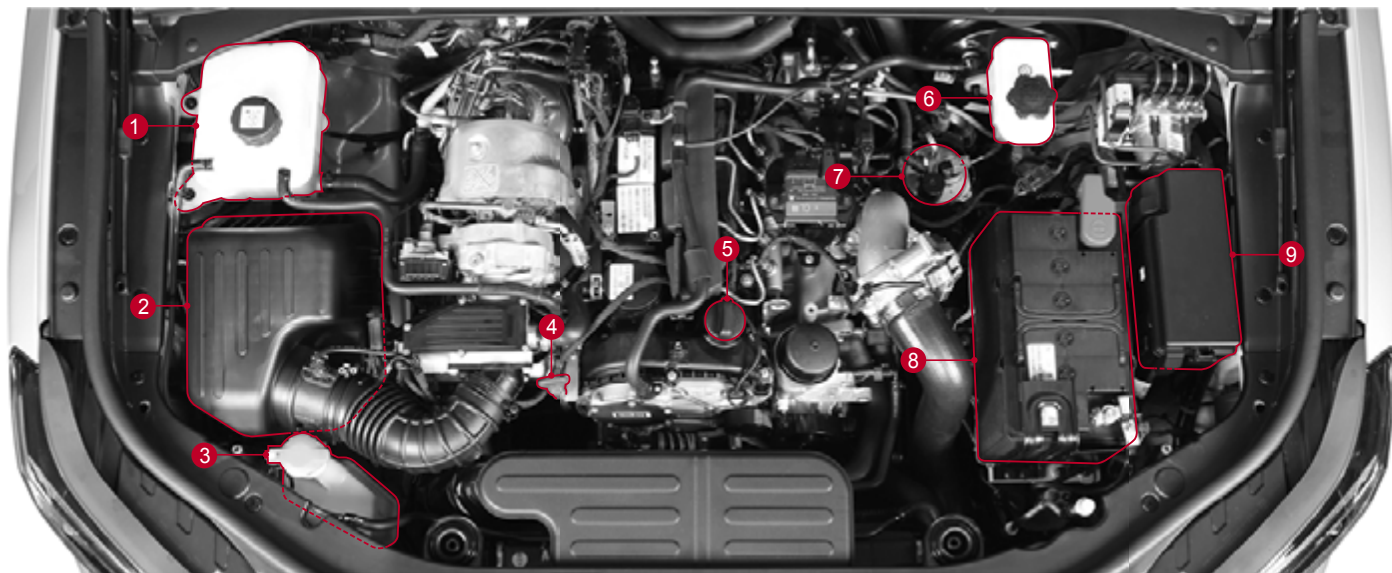

Dzinēja telpa















- | | | |
|---|--|---|
| 1 Dzinēja dzesēšanas šķidruma tvertne ..6-23 <ul style="list-style-type: none">• Dzinēja dzesēšanas šķidruma pārbaude ..6-23 | 4 Motoreļļas līmeņa mērītājs ..6-19 <ul style="list-style-type: none">• Motoreļļas pārbaude ..6-19 | 7 Degvielas filtrs ..6-27 <ul style="list-style-type: none">• Degvielas filtra pārbaude un maiņa ..6-27 |
| 2 Gaisa attīrītājs ..6-25 <ul style="list-style-type: none">• Gaisa attīrītāja tīrīšana un filtra maiņa ..6-25 | 5 Motoreļļas iepildes lūka ..6-19 <ul style="list-style-type: none">• Motoreļļas pievienošana un maiņa ..6-19 | 8 Akumulators ..6-32 <ul style="list-style-type: none">• Akumulatora pārbaude un maiņa ..6-32 |
| 3 Skalošanas šķidruma iepildes lūka ..6-30 <ul style="list-style-type: none">• Skalošanas šķidruma pārbaude un pievienošana ..6-30 | 6 Bremžu šķidruma rezervuārs ..6-29 <ul style="list-style-type: none">• Bremžu šķidruma pārbaude ..6-29 | 9 Dzinēja telpas drošinātāju un releju bloks ..6-37 <ul style="list-style-type: none">• Drošinātāju pārbaude un maiņa ..6-38 |

Brīdinājuma gaismas signāli un indikatori

| Attēls | Nozīme/Attiecīgās lappuses numurs |
|---|--|
|  | Drošības jostas brīdinājuma indikators 2-2, 4-40 |
|  | Drošības spilvena brīdinājuma indikators 2-19, 4-40 |
|  | Vispārēja brīdinājuma indikators 2-29, 4-48 |
|  | Imobilizera/Viedatslēgas brīdinājuma indikators 2-34, 4-51 |
|  | Motoreļļas spiediena brīdinājuma indikators 4-40 |
|  | Uzlādes brīdinājuma indikators 4-41 |
|  | Atvērtu durvju brīdinājuma indikators 4-41 |
|  | Atvērta dzinēja pārsega indikators 4-42 |

| Attēls | Nozīme/Attiecīgās lappuses numurs |
|---|--|
|  | SCR brīdinājuma indikators 4-43 |
|  | Pārkarsuša dzinēja brīdinājuma indikators 4-43, 5-6 |
|  | SSPS brīdinājuma indikators 4-43 |
|  | Ūdens separatora brīdinājuma indikators 4-44, 5-8 |
| BRAKE (!) (P) | Bremžu brīdinājuma indikators 4-44 |
| (ABS) | ABS (Bremžu pretbloķēšanās sistēmas) brīdinājuma indikators 4-44, 4-169 |
| (ABS) BRAKE (!) (E) | Elektroniskā bremžu spēka sadalījuma sistēmas (EBD) brīdinājuma indikators 4-45, 4-170 |
| EPB | Elektroniskās stāvbremzes (EPB) brīdinājuma indikators 4-45, 4-176 |

| Attēls | Nozīme/Attiecīgās lappuses numurs |
|---|---|
| AUTO HOLD | AUTO HOLD indikators/brīdinājuma lampiņa 4-45, 4-166, 4-179 |
|  | Dzinēja pārbaudes indikators 4-46, 5-8 |
| 4WD CHECK | 4WD CHECK brīdinājuma indikators 4-46, 4-140 |
| 4WD LOW | 4WD LOW indikators 4-46, 4-140 |
| 4WD HIGH | 4WD HIGH indikators 4-46, 4-139 |
|  | Stūres apsildes indikators .. 4-46 |
|  | Elektroniskās stabilitātes kontroles sistēmas (ESP) ON indikators/brīdinājuma lampiņa 4-47, 4-171 |
|  | ESP OFF indikators 4-47, 4-171 |

| Attēls | Nozīme/Attiecīgās lappuses numurs |
|--|--|
|  | Brīdinājuma indikators par zemu degvielas līmeni 4-47 |
|  | Kvēlsveces indikators 4-48 |
|  | Autonomās ārkārtas bremsēšanas sistēmas (AEBS) brīdinājuma lampiņa 4-48, 4-180 |
| AEBS OFF | AEBS OFF indikators 4-49, 4-180 |
|  | HDC ON indikators/brīdinājuma lampiņa 4-49, 4-166, 4-174 |
|  | Novirzes no joslas indikators/brīdinājuma lampiņa 4-49, , 4-197 |
|  | Apgaismojuma ON indikators 4-50 |
|  | Priekšējo miglas lukturu ON indikators 4-50 |
|  | HBA indikators 3-45, 4-50 |

| Attēls | Nozīme/Attiecīgās lappuses numurs |
|---|--|
|  | Tālo gaismu indikators 4-51 |
|  | Virzienrādītāju/avārijas signāla lampiņa 4-51 |
| WINTER | Ziemas režīma indikators .. 4-52 |
| SPORT | SPORT režīma indikators .. 4-52 |
|  | Galvenais simbols 4-42 |
|  | Viedās aizmugures durvis 3-33, 4-42 |
| SMART | |
|  | No stūres noņemtu roku brīdinājuma indikators 4-52 |
|  | ISG indikators/brīdinājuma lampiņa 4-54, 4-144 |
|  | ISG OFF indikators 4-54, 4-145 |

| Attēls | Nozīme/Attiecīgās lappuses numurs |
|---|---|
| KEY IN/OUT | Viedatslēgas pārbaudes indikators 4-53 |
| AUTO CRUISE | Automātiskās kruīza kontroles indikators 4-53 |
| READY | Automātiskās kruīza gatavības indikators 4-53 |
| 120 km/h | Ātruma pārsniegšanas brīdinājuma signāls (120 km/h) (GCC only) 4-36, 4-54 |
|  | Aizmugurējo miglas lukturu ON indikators 4-50 |
| ESCL | ESCL (Elektroniskā stūres kolonnas bloķētāja brīdinājuma lampiņa) 4-53 |
| POWER | Jaudas režīma indikators (tikai GSL) 4-52 |
| ECO | ECO (GSL only) |

1. Transportlīdzekļa informācija un drošības pasākumi

Varat pārbaudīt noderīgu informāciju drošai un ērtai transportlīdzekļa vadīšanai.

Tiek sniegta informācija par transportlīdzekļa identifikāciju, specifikācijām, pārbaudēm pirms braukšanas, drošības pasākumiem braukšanas laikā un transportlīdzekļa apkopes metodēm.

ADR (Negadījuma informācijas ierakstītāja) uzstādīšana un informācijas sniegšana

Šim transportlīdzeklim ir ADR (Accident Data Recorder).

ADR (Accident Data Recorder) ir ierīce, kas var ierakstīt un pārbaudīt transportlīdzekļa braukšanas informāciju (transportlīdzekļa ātrumu, bremžu pedāļa un akselerācijas pedāļa darbības stāvokli u.c.) noteiktā laika periodā pirms un pēc negadījuma, piemēram, autoavārijas.

ADR (Accident Data Recorder) palīdz labāk izprast negadījuma situāciju.



Izmantojot potenciāli bīstamas ar drošības jostām saistītas preces, pasažieru drošība tiks nopietni apdraudēta. Nekad neizmantojiet šīs preces.

Neizmantojiet mēlīti, lai atspējotu drošības jostas skaņas brīdinājumu



Kad šī mēlīte tiek ievietota drošības jostas sprādzē, drošības josta tiek noteikta kā piesprādzēta, tāpēc drošības jostas brīdinājuma lampiņa un brīdinājuma signāls netiek aktivizēts.

Tā rezultātā netiek piesprādzēta drošības josta, kas ir ļoti bīstami, ja notiek negadījums.

Neizmantojiet drošības jostas ievilkšanas apturētāju



Kad tas ir uzstādīts uz drošības jostas, tas kavē normālu spriegotāja automātiskās bloķēšanas funkciju un samazina drošības jostas veiktspēju.

Neizmantojiet rotaļu paklājiņu



Kad tas ir uzstādīts aizmugurējā sēdekļī, tas neļaus piesprādzēt drošības jostas un automašīnas sēdekļus, un tas ir ļoti bīstami, ja notiek negadījums.

Piesardzības pasākumi, lai samazinātu negadījumu gadījumu skaitu, kas nav saistīti ar avārijām



Atverot un aizverot durvis, pastāv risks ķermeņa daļas iespiešanas vai sasišanas risks, tādējādi gūstot ievainojumus. Esiet uzmanīgi.



- Atverot un aizverot durvis, kāda ķermeņa daļa, piemēram, pirksts vai galva, var tikt iespiesta vai sasista un gūt nopietnas traumas. Atveriet un aizveriet durvis, pārlicinoties, ka neviena ķermeņa daļa nav iespiesta vai tuvumā.



- Atverot vai aizverot bagāžnieku (aizmugurējās durvis), kāda ķermeņa daļa, piemēram, pirksts vai galva, var tikt iespiesta vai sasista un gūt nopietnas traumas. Pēc pārlicināšanās par drošību atveriet vai aizveriet bagāžnieku.
- Bagāžnieks (aizmugurējās durvis) tiek automātiski pacelts vai nolaists zem vai virs noteikta līmeņa. Vienmēr esiet piesardzīgs, lai nesasistu seju vai galvu, kā arī no rokas iespiešanas.



- Aizveriet logus pēc tam, kad esat pārbaudījis, ka citu pasažieru rokas vai galvas neatrodas tuvumā logiem. Tas ir īpaši svarīgi bērniem, kuri var gūt nopietnus savainojumus, piemēram, nosmakt, ja viņu galva ir iestrēgusi.
- Nepārtraukti turot slēdzi, lai paceltu logu līdz pozīcijai, kur kaut kas tiek iespiests, pretiespiešanas funkcija nedarbosies, ja neaizvērsiet logu ar vienu pieskārienu.
- Ja kāda bērna ķermeņa daļa atrodas uz loga, logam netiek pielikts noteikts spēks (pretestība), tāpēc pretiespiešanas funkcija var nedarboties. Pirms logu aizvēšanas noteikti veiciet pārbaudi.

KG Mobility Corporation ar vidi saistītās politikas mērķis ir visaptveroša vides aizsardzība. Tas ir arī veids, kā ietaupīt dabas resursus, kas kļūst par cilvēka izdzīvošanas pamatu uz zemes, kā arī gūt harmoniju starp dabas un cilvēka prasībām.

Jūs varat sniegt savu ieguldījumu vides aizsardzībā, ekspluatējot mūsu transportlīdzekli videi draudzīgā veidā.

Degvielas patēriņu, dzinēja apgriezienus, transmisijas kontroli un bremžu un riepju nodilumu ietekmē braukšanas apstākļi un paradumi.

Ievērojiet turpmāko un piedalieties vides aizsardzībā.

Braukšanas apstākļi

- Izvairieties no tīsiem braucieniem, jo tas relatīvi palielina degvielas patēriņu.
- Vienmēr pārbaudiet, vai riepju spiediens ir atbilstošs.
- Izkraujiet no bagāžas nodalījuma nevajadzīgos priekšmetus.
- Vienmēr pārbaudiet degvielas efektivitāti.
- Periodiski pārbaudiet savu transportlīdzekli.



Braukšanas paradumi

- Iedarbinot dzinēju, nespiediet akceleratora pedāli.
- Uzsāciet braukšanu lēnām.
- Ievērojiet drošu distanci ar priekšā braucošo transportlīdzekli un brauciet uzmanīgi.
- Izvairieties no biežas paātrināšanās vai palēnināšanās.
- Izvairieties no pēkšņa paātrinājuma, palēninājuma vai apstāšanās.
- Manuālajā režīmā pareizi pārslēdziet pārnesumus un nepārsniedziet 2/3 no maksimālā dzinēja apgriezienu skaita katrā pārnesumā.
- Kad automašīna ir apturēta, izvairieties no tās uzsildīšanas.
- Apturot transportlīdzekli uz ilgu laiku, izslēdziet dzinēju.

Pārstrāde

- Informāciju par videi draudzīgu produktu izstrādi un transportlīdzekļu pārstrādi var atrast KG Mobility Corporation tīmekļa vietnē www.kg-mobility.com/en

1. RIEPU SPIEDIENA BRĪDINĀJUMA SISTĒMA

| | | |
|-------|---|---------|
| CE | Ar šo KG Mobility paziņo, ka transportlīdzeklī uzstādītās radiosistēmas atbilst direktīvas 1999/5/EK būtiskajām prasībām un citiem attiecīgajiem noteikumiem. | EU |
| FCC | <p>Modelis: TSSSG4G5 and TSSRE4Db FCC ID: OYGTSSRE4DB ORD. Nr: 14778/DFRS19614/F-50 Šī ierīce atbilst Federālās sakaru komisijas (FCC) noteikumu 15. daļai. Darbība ir pakļauta šādiem diviem nosacījumiem:</p> <p>(1) šī ierīce nedrīkst radīt kaitīgus traucējumus un (2) šai ierīcei jāatpazīst jebkādi saņemtie traucējumi, ieskaitot traucējumus, ko izraisisjušas nevēlamas darbības.</p> <div data-bbox="197 509 1077 638" style="border: 1px solid black; background-color: #f4b084; padding: 5px;"> <p style="text-align: center;"> Brīdinājums</p> <ul style="list-style-type: none"> • Izmaiņas vai pārveides, ko nav apstiprinājusi par saderību atbildīgā puse, var neļaut lietotājiem darbināt aprīkojumu. </div> | AMERICA |
| CU TR | <p>LOGO</p> <div data-bbox="197 688 462 778" style="text-align: center;">  </div> <p>Sertifikāts lietošanas pamācībā sakarā ar produkta izmēru Riepu spiediena uzraudzības sistēma Modelis: TSSRE4Db Ierīcei nokārtotas visas atbilstības novērtējuma procedūras atbilstoši CU TR,</p> <div data-bbox="197 935 247 980" style="text-align: center;">  </div> <p>EAC marķējums lietošanas pamācībā sakarā ar produkta izmēru.</p> | CIS |



2. FOB/NOLOCĪŠANA

| | | |
|------------|---|----------------|
| <p>FCC</p> | <p>FCC ID: DEO-MT-FLIP01</p> <p>Šī ierīce atbilst Federālās sakaru komisijas (FCC) noteikumu 15. daļai.</p> <p>Darbība ir pakļauta šādiem diviem nosacījumiem:</p> <p>(1) Šī ierīce nedrīkst radīt kaitīgus traucējumus un</p> <p>(2) šai ierīcei jāatpazīst jebkādi saņemtie traucējumi, ieskaitot traucējumus, ko izraisījušas nevēlamas darbības.</p> <div data-bbox="199 482 624 661" style="border: 1px solid black; padding: 5px;"> <p style="text-align: center;">⚠ Brīdinājums</p> <ul style="list-style-type: none"> Izmaiņas vai pārveides, ko nav apstiprinājuši par saderību atbildīgā puse, var neļaut lietotājiem darbināt aprīkojumu. </div> | <p>AMERICA</p> |
| <p>TR</p> | <p>LOGO</p>  <p>Sertifikāts lietošanas pamācībā sakarā ar produkta izmēru</p> | <p>CIS</p> |

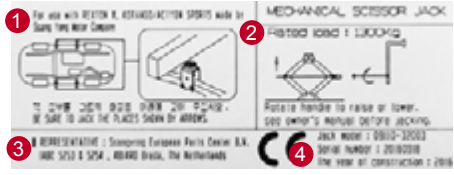
3. DOMKRATA UZLĪME

| | | |
|-----------|--|-----------|
| <p>CE</p> | <div data-bbox="946 180 1401 352" style="border: 1px solid black; padding: 5px;">  </div> <div data-bbox="946 364 1300 492" style="border: 1px solid black; padding: 5px;"> <ol style="list-style-type: none"> Modeļa nosaukums Maksimālā pieļaujamā celtspēja Pārstāvošais uzņēmums un adrese Izgatavošanas datums </div> <div data-bbox="946 509 1401 960" style="border: 1px solid black; padding: 5px;"> <p style="text-align: center;">⚠ Uzmanību</p> <ul style="list-style-type: none"> Izmantojot domkratu, ieslēdziet stāvbremzes. Izmantojot domkratu, izslēdziet motoru. Nestrādājiet zem automašīnas, ja to balsta domkrats. Īpaši norādītās vietas zem rāmja Balstot automobili, domkrata pamatnei jāatrodas vertikāli zem celšanas punkta. Ieslēdziet atpakaļgaitu automobiļos ar manuālo pānesumkārbu vai iestatiet pārslēga sviru stāvoklī P transportlīdzekļos ar automātisko pānesumkārbu. Domkrats jāizmanto uz cietas, līdzenas virsmas. </div> | <p>EU</p> |
|-----------|--|-----------|

4. Kompresors, dromkrats

| | | |
|-------------|---|---------------|
| CE | LOGO  (1) Apraksta modelis: CE sertificētās daļas (2) Pārstāvošais uzņēmums: KG Mobility European Parts Center B.V. (3) Adrese: IABC 5253&5254, 4814RD Breda, Nīderlande | EU |
| UKCA | LOGO  (1) Apraksta modelis: UKCA sertificētās daļas (2) Importētājs: KG Mobility UK Ltd (3) Adrese: G Offices, Parsonage Road, Stratton St. Margaret, Swindon, Wiltshire SN3 4RN | Lielbritānija |

Transportlīdzekļa identifikācija

Identifikācijas numuri, tostarp transportlīdzekļa identifikācijas numurs un dzinēja numurs, ir unikāla informācija par transportlīdzekli. Ja jums ir zināma šī informācija, to iespējams ērti izmantot, veicot pieprasījumus par transportlīdzekli vai pasūtīt detaļu vai piederumu.

Sertifikācijas uzlīme

Sertifikācijas uzlīmē ir iekļauta informācija, tostarp transportlīdzekļa identifikācijas numurs, riepu gaisa spiediens, transportlīdzekļa svars un krāsa, kas nepieciešama transportlīdzekļa pareizai apkopei.

A TIPS

| KG MOBILITY | |
|---|----|
| 1- | kg |
| 2- | kg |
| BODY PAINT COLOR | |
| DATE OF MANUFACTURE | |
| <small>KG Mobility European Parts Centre B.V. Contact address: PBC-0203 & 0204, 4014RD Breda, The Netherlands</small> | |

B tips

| KG MOBILITY | |
|-------------------------|----|
| UNLEADED VEHICLE | KG |
| UNLEADED VEHICLE WEIGHT | KG |
| FRONT AXLE LOAD | KG |
| REAR AXLE LOAD | KG |
| WEIGHT DISTRIBUTION | KG |
| BODY PAINT COLOR | |
| DATE OF MANUFACTURE | |

C TIPS

| SsangYong Motor Co., Ltd. | |
|---|----|
| 1- | kg |
| 2- | kg |
| BODY PAINT COLOR | |
| DATE OF MANUFACTURE | |
| <small>SsangYong European Parts Centre B.V. Contact address: PBC-0203 & 0204, 4014RD Breda, The Netherlands</small> | |

D TIPS

| SsangYong Motor Co., Ltd. | |
|---------------------------|----|
| UNLEADED VEHICLE | KG |
| UNLEADED VEHICLE WEIGHT | KG |
| FRONT AXLE LOAD | KG |
| REAR AXLE LOAD | KG |
| WEIGHT DISTRIBUTION | KG |
| BODY PAINT COLOR | |
| DATE OF MANUFACTURE | |

Sertifikācijas uzlīmē ir piestiprināta pie vadītāja durvju sliekšņa (B statņa).

Transportlīdzekļa identifikācijas numurs (VIN)

Transportlīdzekļa identifikācijas numurs (VIN) ir identifikācijas numurs, kas ietver transportlīdzekļa modeli, ražošanas valsti un ražošanas gadu.

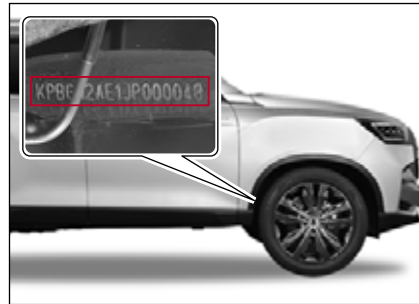

VIN etiķete

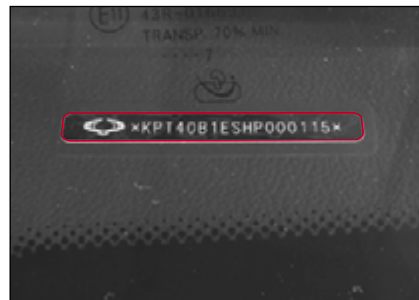

VIN ir iespiests mērinstrumentu paneļa augšpusē.

Dzinēja numurs

Dzinēja numurs ir identifikācijas numurs, kas iekļauj degvielas veidu, dzinēja tipu un darba tilpumu utt.

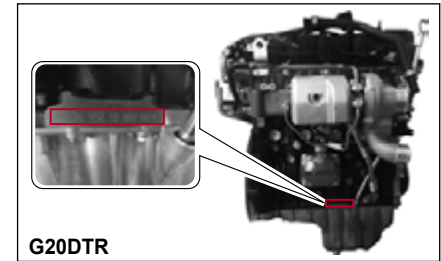

G20DTR

Benzīna dzinējs: Motora numurs ir iespiests cilindru bloka apakšējā daļā, ielplūdes kolektora pusē.

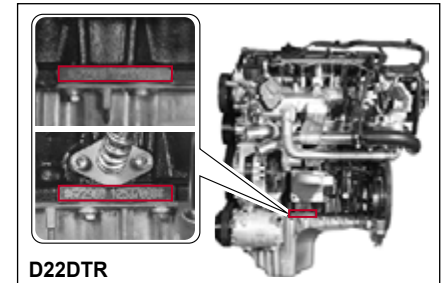

D22DTR

Dīzeļdzinējs: Motora numurs ir iespiests cilindru bloka apakšējā daļā, izplūdes kolektora pusē.

Priekšpuse



Augšpuse



Aizmugure



Sāni

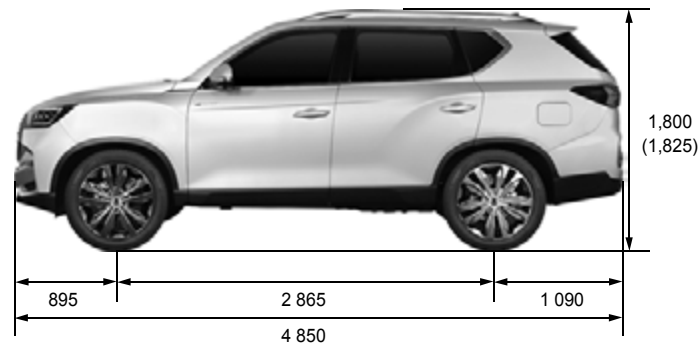

* (): Izmēri

Specifikācijas (I)

< >: GEN,* (): IZvēles, []: 2WD
D22DTR: Dīzēlis, G20DTR Benzīns

| Apraksti | | | D22DTR | G20DTR | |
|----------------------------------|-----------------------------------|-----|---------------|---------------------------------|---------------|
| Vispārēji | Kopējais garums (mm) | | 4 850 | ← | |
| | Kopējais platums (mm) | | 1 960 | ← | |
| | Kopējais augstums (mm) | | 1 800 (1 825) | ← | |
| | Transportlīdzekļa pilna masa (kg) | A/T | 5 sēdvietas | 2,800 [2,670] / <2,860 [2,750]> | 2,840 [2,730] |
| | | | 7 sēdvietas | 2 950 [2 820] / <2 960 [2 850]> | 2 940 [2 830] |
| | | M/T | 5 sēdvietas | - | [2,730] |
| | | | 7 sēdvietas | - | [2 830] |
| | Transportlīdzekļa pašmasa (kg) | A/T | 5 sēdvietas | 2 206 [2 096] / <2 275 [2 175]> | 2 223 [2 123] |
| | | | 7 sēdvietas | 2 241 [2 116] / <2 300 [2 200]> | 2 248 [2 148] |
| | | M/T | 5 sēdvietas | - | [2 104] |
| | | | 7 sēdvietas | - | [2 129] |
| | Degviela | | | Dīzeļdegviela | Benzīns |
| Degvielas tvertnes ietilpība (ℓ) | | | 70L | ← | |
| Minimālais pagriezienu rādiuss | | | 5.5m | ← | |

* () IZvēles aprīkojums, automobiļa svārs un kopīgā masa aprēķināti no maksimālajiem lielumiem un tie atkarīgi no automobiļa specifikācijām.

Specifikācijas (II)

* (): Izvēles

| Apraksti | | D22DTR | G20DTR | |
|--|--------------------------------------|-------------------------------------|---|---|
| Dzinējs | Cilindru skaits / Kompresijas pakāpe | 4 / 15.5:1 | 4 / 9.6:1 | |
| | Kopējais darba cilindru tilpums (cc) | 2 157 | 1 998 | |
| | Kloķvārpstas izvietojums | DOHC | ← | |
| | Maks. jauda | A/T | 148.6 kW / 3,800 rpm (202 ps / 3,800 rpm) | 165 kW / 5,500 rpm (225 ps / 5,500 rpm) |
| | | M/T | - | |
| | Maks. griezes moments | A/T | 441 Nm / 1,600 ~ 2,600 rpm | 350 Nm / 1 500 ~ 4 500 rpm |
| | | M/T | - | |
| | Brīvgaitas apgriezieni | | 720 ± 50 rpm | 750 ± 50 rpm |
| | Dzesēšanas sistēma | | Ūdens dzesēšana / piespiedu cirkulācija | ← |
| | Dzesēšanas šķidrums ietilpība (ℓ) | | 10,2 | 11,0 |
| | Eļļošanas tips | | Pārnēsumu sūkņi, piespiedu cirkulācija | ← |
| Maks. eļļas ietilpība (ℓ) (piegādes brīdī) | | 6,0 | 5,0 | |
| Turbokompresora un dzesēšanas tips | | Turbokompresors, ar ūdens dzesēšanu | ← | |
| Manuāla transmisija | Darbības veids | - | Grīdas maiņas tips | |
| | Pārnēsuma attiecība | 1. | - | 4,489 |
| | | 2. | - | 2,337 |
| | | 3. | - | 1,350 |
| | | 4. | - | 1,000 |
| | | 5. | - | 0,784 |
| | | 6. | - | 0,679 |
| Atpakaļgaita | - | 4,253 | | |

Specifikācijas (III)

* (): Izvēles

| Apraksti | | D22DTR | G20DTR | |
|--------------------------------|---------------------|-------------------------------|---|-------|
| Automātiskā transmisija | Modelis | Elektroniska, 8 pārnēsumi | Elektroniska, 6 pārnēsumi | |
| | Darbības veids | Grīdas maiņas tips | ← | |
| | Pārnēsuma attiecība | 1. | 3,665 | 3,600 |
| | | 2. | 2,396 | 2,090 |
| | | 3. | 1,610 | 1,488 |
| | | 4. | 1,190 | 1,000 |
| | | 5. | 1,000 | 0,687 |
| | | 6. | 0,826 | 0,580 |
| | | 7. | 0,643 | - |
| | | 7. | 0,556 | - |
| Atpakaļgaita | 2,273 | 3,732 | | |
| Diapazons | 6,591 | - | | |
| Sadales kārba | Modelis | Ar pieslēdzamu pilnpiedziņu | Ar pieslēdzamu pilnpiedziņu (tikai A/T) | |
| | Tips | Planetārais pārvada tips | ← | |
| | Pārnēsuma attiecība | Augsts (4H) | 1.000 : 1 | ← |
| | | Zems (4L) | 2.483 : 1 | ← |
| Sajūgs (M/T) | Darbības veids | Hidrauliska tipa | ← | |
| | Diska tipa | Sauss, vienas diafragmas tipa | ← | |

1

Specifikācijas (IV)

* (): Izvēles

| Apraksti | | | D22DTR | G20DTR |
|-----------------------|-------------------------------------|---------------------|---|----------|
| Stūres pastiprinātājs | Tips | | Plaukts un zobrats | ← |
| | Stūrēšanas leņķis | Iekšējais | 39,61° | ← |
| | | Ārējais | 33,65° | ← |
| Priekšējā ass | Piedziņas vārpstas tips | | Lodveida savienojuma tips | ← |
| | Ass korpusa tips | | Uzkrājuma tipa | ← |
| Aizmugurējā ass | Piedziņas vārpstas tips | | Puspeldoša tips (Lodveida savienojuma tips) | ← |
| | Ass korpusa tips | | Uzkrājuma tipa (IRS tipa) | ← |
| Bremzes | Galvenā cilindra tips | | Tandēma tips | ← |
| | Pastiprinātāja tips | | Vakuuma pastiprinātāja tips | ← |
| | Bremžu tips | Priekšējie riteņi | Diska tipa | ← |
| | | Aizmugurējie riteņi | Diska tipa | ← |
| | Stāvbremze | | EPB | ← |
| Piekare | Priekšējā piekare | | Dubulta - dakša + ar atsperēm | ← |
| | Aizmugurējā piekare | | 5 saites + atsperē (multilink + atsperē) | ← |
| Gaisa kondicionētājs | Dzesētājs (letilpība) | A tips | R-1234yf / 520 ± 30g (R-1234yf / 800 ± 30g) | ← |
| | | B tips | R-134a / 550 ± 30g (R-134a / 850 ± 30g) | ← |
| Elektroaprīkojums | Akumulatora tips / letilpība (V-AH) | | MF / 12 - 90 (AGM 12 - 80) | ← |
| | Startera kapacitāte (V-KW) | | 12 - 2.2 (2.0) | 12 - 1.4 |
| | Ģenerators kapacitāte (V-A) | | 14 - 160 | 14 - 140 |

Brīdinājumi par transportlīdzekļa pārveidošanu un konstrukcijas izmaiņām



Brīdinājums

Neatļaut transportlīdzekļa pārveidošana, strukturālu izmaiņu veikšana un detaļu uzstādīšana var izraisīt traucējumus automašīnas darbībā vai negadījumu ar letālām sekām. Preces darbības traucējumu gadījumā garantijas remonts netiks nodrošināts.

- Jūsu iegādātais transportlīdzeklis ir izgatavots no daudzām precīzām detaļām, kas ir pārbaudītas daudzos pētījumos un testos, un šīs daļas ir savstarpēji saistītas un darbojas sistemātiski.
- Jebkuras daļas patvaļīga pārveidošana vai maiņa, vai nesankcionētas ierīces uzstādīšana var izraisīt traucējumus automašīnas darbībā un ietekmēt transportlīdzekļa veiktspēju, izturību un drošību. Tas var izraisīt negadījumu ar letālām sekām.
- Tāpat garantijas remonts netiks nodrošināts modificētai detaļai, kā arī problēmai, kas radusies modifikācijas dēļ pat garantijas laikā.

Neuzstādiet transportlīdzekļa vadības ierīcei atsevišķu piederumu vai palīgierīci patvaļīgi.

- Patvaļīga pārnēsumu sviras pagarināšana vai tirgū pieejamo akseleratora pedāļa vai bremžu pedāļa kluču uzstādīšana var izraisīt darbības traucējumus transportlīdzekļa darbības spēka izmaiņu dēļ. Šādā gadījumā var rasties transportlīdzekļa bojājumi, kā arī negadījums ar letālām sekām.

Nepārveidojiet dzinēju, vadības un izplūdes sistēmas.

- Neregulējiet iepriekš iestatīto vērtību degvielas padeves sistēmā, ieplūdes, izplūdes un elektriskajās sistēmās, kā arī neaizvietojiet vai nepievienojiet nestandarta detaļu, lai palielinātu dzinēja jaudu vai pielāgotu izplūdes skaņu. Šādi rīkojoties, var rasties nopietnas problēmas ar transportlīdzekļa izturību. Tas ir arī pretlikumīgi.
- Turklāt SNG transportlīdzekļa pārveidošana var negatīvi ietekmēt transportlīdzekļa veiktspēju un izturību. Dzinēja sistēma, kā arī transmisija un riteņu savirze ir netiek iekļauta garantijā.

Nepārveidojiet audio sistēmu un neuzstādiet papildu elektroniskas ierīces, piemēram, bezvadu sakaru iekārtas, atpakaļskata kameru, televizoru un tālvadības palaišanas ierīces.

- Šī transportlīdzekļa elektriskā sistēma sastāv no elektrības vadiem un drošinātājiem standarta elektronisko ierīču uzstādīšanai.
- Vairāku elektrisko vadu pievienošana esošajam vadam dažādu papildu elektronikas uzstādīšanai var izraisīt pārslodzi, kā rezultātā var tikt bojātas elektroniskās ierīces, turklāt pastāv arī aizdegšanās risks.
- Turklāt urbuma veikšana antenas uzstādīšanai var izraisīt transportlīdzekļa rūšēšanu.

Neuzstādiet nestandarta riepas vai ar riteņiem saistītas detaļas.

- Ja uzstādāt platākas vai lielākas riepas, nekā norādīts transportlīdzekļa specifikācijās, riepas un blakus esošās daļas var saskarties viena ar otru un izraisīt nodilumu un spēka piedziņas sistēmas bojājumus, kad izmantojat stūri vai braucat pa nelīdzenu ceļu.
- Turklāt braukšanas veiktspēja var pasliktināties, palielinoties degvielas patēriņam un bremzēšanas ceļam, transportlīdzekļa virsbūves vibrācijai un pasliktinātai stūres vadāmībai, kā arī var būt jūtama raustīšanās, pārslēdzot pārnēsumus ar automātisko pārnēsukārību.
- Turklāt tas var ietekmēt spidometru un odometru, tiem parādot nepareizu braukšanas ātrumu vai braukšanas attālumu, kas pārsniedz faktisko braukšanas distanci.
- Ja uzstādāt riteņu putekļu aizsargus, lai uzlabotu riepu izskatu, berzes izraisītais siltums, kas rodas bremzēšanas laikā, netiek izkliedēts vienmērīgi, veicinot to nodilumu vai nobloķējot tvaikus. Tas var izraisīt bremzēšanas veiktspējas pasliktināšanos un izraisīt nopietnus darbības traucējumus.

Neuzstādiet mazumtirdzniecībā pieejamas jumta lūkas vai nemainiet tās stiklu pret tonētu paša spēkiem.

- Nogriežot transportlīdzekļa jumtu un uzstādot jumta lūku, nogrieztā daļa var sākt rūsēt vai laist cauri mitrumu.
- Tonētu stiklu uzstādīšana, lai uzlabotu izskatu un bloķētu UV starus pēc transportlīdzekļa piegādes, var izraisīt ūdens noplūdi. Netonējiet stiklus.

Nepārveidojiet transportlīdzekļa grīdu patvaļīgi.

- Neuzstādiet uz salona grīdas papildu priekšmetus, piemēram, grīdas segumus, lai uzlabotu amortizāciju vai padarītu tās tīrīšanu ērtāku. Šādi rīkojoties, var tikt bojātas dažādu elektronisko sistēmu darbības ierīces un elektriskie vadi, kā arī var tikt traucēta sēdekļa slīdes darbība, kas pārvieto sēdekli uz priekšu un atpakaļ.
- Arī sēdekļu stāvokļa fiksēšanas sistēma var sākt darboties nepareizi. Tādā gadījumā sēdekļi var pārvietoties uz priekšu vai atpakaļ, braucot pa lejupceļu vai kalnu ceļu, tādējādi izraisot negadījumu.

Nemainiet sēdekli pret jaunu, kam ir citas funkcijas, un neuzstādiet atsevišķu sēdekļa pārvalku.

- Ir dažādi sēdekļu veidi atbilstoši funkcijai un lomai pat vienam un tam pašam transportlīdzekļa tipam, un attiecīgi ir pielietota elektroinstalācija.
- Neņemiet un neizmantojiet vai nepārveidojiet blakus esošo elektrības vadu, lai nomainītu sēdekli pret jaunu ar dažādām funkcijām. Šādā gadījumā tas var sabojāt elektroniskās ierīces un radīt aizdegšanās risku pārslodzes dēļ.
- Nepareizi nomainot sēdekļa pārvalku, var tikt bojātas elektriskās ierīces īssavienojuma vai atvienošanās dēļ, kā arī slihta ventilācija, aizdegšanās un neparasti trokšņi.

Neuzstādiet pēcpārdošanā pieejamos bufera aizsargus.

- Ja patvaļīgi uzstādāt bufera aizsargus vai citus aksesuārus, rodas problēmas, piemēram, apgrūtināta novietošana stāvvietā un apstāšanās, palielinoties transportlīdzekļa kopējam garumam, kā arī palielina degvielas izmaksas, sakarā ar palielinātu transportlīdzekļa masu un rada rūsēšanas risku aizsargaprīkojuma stiprināšanas vietās. Turklāt sadursmes negadījuma gadījumā var gūt nopietnākus savainojumus, jo bufera aizsargā nav amortizatora.

Nepievienojiet funkcionālus izstrādājumus, kas var samazināt braukšanas pretestību, piemēram, uzlīmes, moldingus, restes vai vēja necaurlaidīgus izstrādājumus.

- Uzlīmju līmes var sabojāt transportlīdzekļa pārklāto virsmu. Veicot urbšanu transportlīdzeklim, lai piestiprinātu veidni un citas funkcionālas daļas, urbtā vieta var sarūsēt vai braukšanas laikā var rasties neparasti trokšņi.
- Īpaši tad, ja šādas daļas nav stingri piestiprinātas, tās braukšanas laikā var nokrist, izraisot transportlīdzekļa bojājumus, kā arī potenciāli letālu negadījumu.

Pārbaude pirms braukšanas

Ikdienas pārbaude



- Pārbaudiet transportlīdzekli reizi dienā pirms braukšanas.
- Pārbaudiet, vai motora dzesēšanas šķidrumā, motoreļļā, bremžu šķidrumā, mazgāšanas šķidrumā un siksnās nav nekādu izmaiņu.
- Pārbaudiet, vai nav noplūdes no akumulatora un radiatora.
- Pārbaudiet transportlīdzekļa apakšdaļu, lai redzētu, vai tajā nav eļļas vai šķidruma noplūdes.
- Notīriet priekšējo un aizmugurējo vējstiklu, aizmugurējos stiklus, sānu spoguļus un salona spoguļi.
- Pārbaudiet lukturu darbības stāvokli.
- Pārliecinieties, vai nav nekādu šķēršļu, kas varētu traucēt braucienu ar transportlīdzekli.

Dzinēja telpas pārbaude

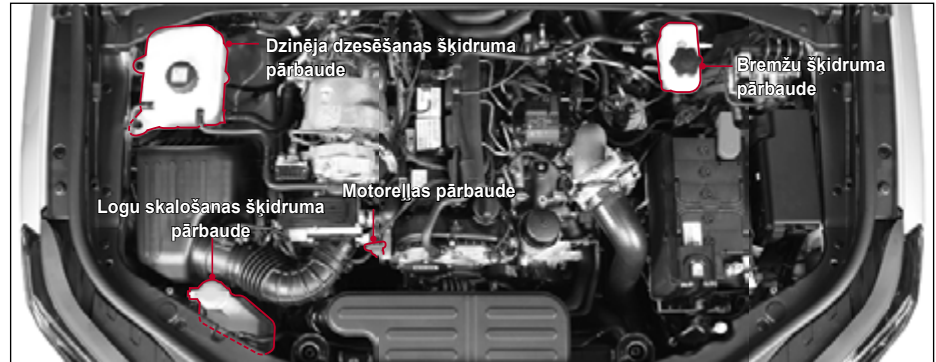

Dzinēja dzesēšanas šķidruma pārbaude

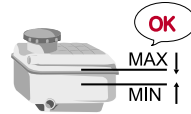

- Pārbaudiet dzinēja dzesēšanas šķidrumu pēc dzinēja atdzesēšanas uz līdzenas virsmas.
- Pārbaudiet, vai dzesēšanas šķidruma līmenis ir starp atzīmi "MAX" un "MIN" uz dzesēšanas šķidruma rezervuāra virsmas. Ja līmenis ir tuvu vai zem "MIN" atzīmes, nekavējoties pieļaujiet dzesēšanas šķidrumu.

Motoreļļas pārbaude



- Pārbaudiet motoreļļu pēc dzinēja apturēšanas uz līdzenas zemes un stāvēšanas ilgāk par 5 minūtēm.
- Pārbaudiet, vai eļļas līmenis ir starp atzīmi "MAX" un "MIN" uz eļļas līmeņa rādītāja. Ja līmenis ir tuvu vai zem "MIN" atzīmes, nekavējoties pieļaujiet motoreļļu.

Bremžu šķidrums pārbaude

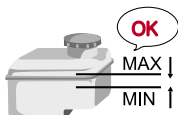

Pārbaudiet, vai bremžu šķidrums līmenis ir starp atzīmi "MAX" un "MIN". Ja līmenis ir tuvu vai zem "MIN" atzīmes, nekavējoties pielejiet bremžu šķidrums.

Stūres pastiprinātāja eļļas pārbaude



- Pārbaudiet stūres pastiprinātāja eļļu uz līdzēnas virsmas.
- Pārbaudiet, vai stūres pastiprinātāja eļļas līmenis ir starp atzīmi "MAX" un "MIN" uz rezervuāra virsmas. Ja līmenis ir tuvu vai zem "MIN" atzīmes, nekavējoties pielejiet eļļu.

Logu skalošanas šķidrums pārbaude

Pārbaudiet skalošanas šķidrums līmeni uz skalošanas šķidrums tvertnes un pēc vajadzības pievienojiet.



Uzmanību

- Ja dzinēja dzesēšanas šķidrums un dažādu eļļu līmenis nokrītas zem atzīmes "MIN", pārbaudiet savu transportlīdzekli KG Mobility autorizētajos servisa centros.

Siksnu pārbaude

Iedarbiniet dzinēju un pārbaudiet, vai nav dzirdami neparasti trokšņi.

Lūdziet pārbaudīt siksnas mūsu servisa centrā saskaņā ar periodisko pārbaudes un nomaiņas intervālu grafiku.

Riepu pārbaude



Brīdinājums

- Uzturiet riepu spiedienu pareizā līmenī. Braucot ar automašīnu lielā ātrumā ar zemu spiedienu riepās, stāvoša viļņa efekta dēļ riepās var pārsprāgt, radot apgāšanās risku.
- Pārbaudiet, vai riteņu uzgriežņi (skrūves) ir pievilkti. Nepareizi pievilkti riteņu uzgriežņi (skrūves) var izraisīt negadījumu.
- Citu izmēru riteņu un riepu izmantošana var pasliktināt transportlīdzekļa vadības īpašības, izraisot nopietnu negadījumu.
- Citu izmēru, nevis norādīto izmēru riepu izmantošana var izraisīt neparastu stūres rata darbību, palielināt degvielas patēriņu, palielināt bremzēšanas ceļu, vibrāciju, nepareizu ABS/ESP darbību vai nevienmērīgu riepu nodilumu. Tas var arī sabojāt transportlīdzekļa spēka pārvadu.
- Visiem riteņiem izmantojiet tikai viena ražotāja riepās. Pretējā gadījumā pastāv risks sabojāt spēka pārvadu.

- Vienmēr pārbaudiet riepu protektoru un sānus, lai redzētu, vai nav nodiluma, plaisu vai bojājumu pazīmes.
- Ja nepieciešams, pārbaudiet pagaidu (rezerves) riepas stāvokli un spiedienu un vienmēr turiet to gatavībā. Pagaidu riepa pēc iespējas ātrāk jānomaina pret normālu.
- Pārbaudiet riepu remkomplekta stāvokli. Gaisa kompresoram un hermētiķa tvertnei jābūt pieejamai jebkurā laikā.
- Katru dienu pārbaudiet riepu spiedienu un nodilumu un, ja nepieciešams, nomainiet tās.



Kas ir stāvošā viļņa fenomens?

Stāvoša viļņa parādība ir viļņveida krokas parādīšanās uz riepas ar nepietiekamu spiedienu, braucot lielā ātrumā.

Braukšanas laikā riepa ar normālu spiedienu atkārti kompresiju un atjaunošanos, bet, riepai ar nepietiekamu spiedienu ripojot pa ceļu ar lielu ātrumu, riepa tiks ievērojami saspiesta un tā atkal saskaras ar ceļa virsmu, pirms tā pilnībā atjaunota. Ja šāda situācija atkārtojas, parādīsies stāvošā viļņa parādība.

Ja stāvošā viļņa parādība turpinās, uz riepas virsmas rodas ievērojams siltuma daudzums, un riepa var eksplodēt.

Instrumentu bloka pārbaude



Pārbaudiet, vai visi indikatori un brīdinājuma lampas ir pareizi attēlotas instrumentu panelī, kad aizdedzes slēdzis ir ON stāvoklī.

Tāpat pārbaudiet, vai visi mērinstrumenti (degvielas mērītājs, transportlīdzekļa ātruma mērītājs, dzinēja apgriezienu skaita mērītājs utt.) darbojas pareizi.

Stāvbremzes pārbaude

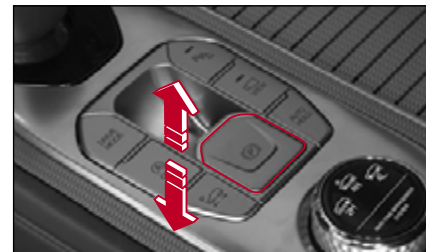

Izmantojiet EPB (elektriskās stāvbremzes) slēdzi un pārbaudiet darbības skaņu un darbības statusu.

Ja stāvbremze nav iedarbināta, pārbaudiet un salabojiet transportlīdzekli tuvējā KG Mobility pilnvarotā servisa centrā.

Pedāļu pārbaude

Pārbaudiet bremžu pedāļa, sajūga pedāļa un akceleratora pedāļa darbības stāvokli.

Ja pedāļa darbība nav normāla, salīdzinot ar parasto stāvokli, pārbaudiet un salaboļiet to KG Mobility pilnvarotajos servisa centros.

Zonas tīrīšana ap vadītāja sēdekli

Uzturiet zonu ap vadītāja sēdekli tīru. Nekad neatstājiet priekšmetus, kas traucē braukšanai.

Vienmēr iztīriet zonu ap vadītāja sēdekli pirms brauciena uzsākšanas.



Brīdinājums

- **Tukša pudele vai priekšmets zem pedāļa kavē pedāļa darbību un var izraisīt negadījumu.**
- **Ja grīdas paklājs nav nostiprināts vai ir pārāk biezs, tas var traucēt pedāļa darbību un izraisīt negadījumu.**

Ieteicamā braukšanas pozīcija



Saglabājiet ieteicamo pozīciju drošai un ērtai braukšanai.

- Apsēdieties taisni uz vadītāja sēdekļa ar gurniem pret sēdekļa spilvenu.
- Noregulējiet vadītāja sēdekļa stāvokli un augstumu tā, lai bremžu pedāli (sajūga pedāli) varētu ērti nospiegt līdz galam.
- Turot muguru pret sēdekļa atzveltni, noregulējiet sēdekļa atzveltnes un stūres rata stāvokli un augstumu tā, lai plaukstu locītavas varētu balstīties uz stūres rata augšdaļas.
- Noregulējiet galvas balsta augstumu tā, lai galvas balsta centrs atrastos jūsu acu līmenī.



Brīdinājums

- **Nevelciet apavus, piemēram, čības vai augstpapēžu kurpes, kas var traucēt braukšanai. Šādas kurpes var traucēt akceleratora vai bremžu pedāļa darbībai un izraisīt negadījumu.**

Sēdekļa, galvas balsta, stūres un spoguļu regulēšana

- Pirms braukšanas ar transportlīdzekli noregulējiet sēdekli, galvas balstu, stūri un spoguļus.
- Ja jūsu stūre ir regulējama, noregulējiet to atbilstošā augstumā un leņķī, kas atbilst jūsu ķermenim, un tikai tad vadiet transportlīdzekli.
- Noregulējiet aizmugurējos stiklus, sānu spoguļus un salona spoguļi tādā leņķī, lai labi redzētu atpakaļskatu.



Brīdinājums

- **Ja braukšanas laikā ir nepieciešama papildu regulēšana, noteikti apturiet transportlīdzekli drošā vietā un veiciet regulēšanu. Regulēšana braukšanas laikā var traucēt braukšanai, izraisot negadījumu.**

Pareiza drošības jostas uzlikšana



- Pārliecinieties, vai visi automašīnā esošie pasažieri ir piesprādzējušies ar drošības jostām.
- Uzlieciet drošības jostu tā, lai ķermenis būtu cieši piespiests sēdekļa spilvenam.
- Bērnam, kurš nevar piesprādzēties, jāsež aizmugurējā sēdekļī, izmantojot bērnu sēdekļīti.
- Transportlīdzeklī, kuram ir nodrošināta regulējama augšējā plecu siksnas stiprinājuma ierīce, uzlieciet drošības jostu, pielāgojot plecu siksnas vadības ierīci savai ķermeņa uzbūvei.



Brīdinājums

- Nelieciet drošības jostu zem rokas.



- Katra drošības josta ir paredzēta vienai personai. Divas vai vairākas personas nedrīkst piesprādzēties kopā ar vienu drošības jostu.



- Nefiksējiet drošības jostu ar klipsi vai skavu.



- Ievietojiet drošības jostas fiksatoru tikai attiecīgajā sprādzē.



Drošība un piesardzība braukšanas laikā



Bīstami

Nebrauciet narkotiku vai alkohola iespaidā, esot neuzmanīgam vai miegainam



- Izvairieties no braukšanas narkotisku vielu iespaidā. Tā ir pretlikumīga rīcība, kas atkarībā no narkotiku veida un devas var būt bīstamāka par braukšanu dzērumā.
- Izvairieties no braukšanas dzērumā. Alkohola reibumā pasliktinās spriestspēja, padarot drošu braukšanu neiespējamu. Tas ir arī pārkāpums, kas apdraud citos transportlīdzekļos braucošo dzīvību.

- Izvairieties no izklaidīgas braukšanas. Mobilā tālruņa vai navigācijas sistēmas izmantošana, DMB skatīšanās vai ēšana braukšanas laikā var samazināt jūsu koncentrēšanās spēju, palielinot negadījuma risku. Jo īpaši mobilā tālruņa lietošana vai DMB skatīšanās braukšanas laikā ir sodāms pārkāpums, kas traucē drošai braukšanai. Ja tas ir nepieciešams, apturiet vai novietojiet transportlīdzekli drošā vietā un izmantojiet atbilstošo ierīci.
- Izvairieties no braukšanas, esot miegainam. Ilgstoša braukšana bez atpūtas novedīs pie miegainas braukšanas, kas var izraisīt negadījumu. Drošības nolūkos atpūties vismaz ik pēc 2 stundām.



Brīdinājums

Brīdinājumi par drošības spilvenu

- Drošības spilvenu sistēma ir papildu drošības ierīce. Pareiza drošības jostas lietošana var samazināt savainojumus.
- Nesitiet drošības spilvena zonai ar rokām vai citiem priekšmetiem. Tas var izraisīt drošības spilvena atvēršanos.
- Novietojiet uz drošības spilvena atvēršanās vietas nekādus priekšmetus. Izvēršanas laikā šie objekti var jūs savainot.

- Pasažierim, kas ir mazāks par 140 cm, jāsežē aizmugurējā sēdekļi. Pretējā gadījumā pasažieris var tikt ievainots spilvenu atvēršanās laikā.
- Aizmugurējā 1. rindā jāuzstāda drošības ierīce zīdaiņiem un bērniem. Tā uzstādīšana uz priekšējā sēdekļa var izraisīt nopietnus savainojumus vai nāvi, ja drošības spilvens ir atvērts.
- Mājdzīvnieks jānostiprina aizmugurējā sēdekļi, izmantojot īpašu drošības ierīci. Mājdzīvnieks, kas atrodas priekšējā sēdekļi, var gūt savainojumus, ja tiek atvērts drošības spilvens.
- Kad drošības spilvens ir atvērts, attiecīgās sastāvdaļas var būt karstas.
- Atvērtu drošības spilvenu nevar izmantot atkārtoti. Lūdzu, nomainiet to.
- Drošības spilvenu sistēma ir jāpārbauda vai jānomaina pēc 10 gadiem pēc tās uzstādīšanas, pat ja sistēmā nav bojājumu. Drošības spilvenu sistēma ir jāpārbauda vai jānomaina profesionālam tehnikam KG Mobility pilnvarotajos servisa centros.
- Nepārveidojiet nevienu drošības spilvenu sistēmas daļu patvaļīgi. Nepievienojiet drošības spilvenu sistēmai nekādas citas elektriskās ierīces.

 Brīdinājums

Piesardzības pasākumi zīdaiņiem, bērniem, veciem cilvēkiem vai grūtniecēm



- Nekad neatstājiet transportlīdzeklī bez uzraudzības zīdaiņi, mazu bērnu vai vecu cilvēku. Tie var pieskarties kādai ierīcei transportlīdzekļa salonā, izraisot negadījumu. Kad durvis ir aizslēgtas un logi vasarā ir aizvērti, transportlīdzekļa iekšpusē paaugstinās temperatūra, radot nosmakšanas risku.
- Neļaujiet bērniem bez atļaujas izmantot aizdedzes atslēgu, dažādus slēdžus vai pogas, un papildu ierīces. Pretējā gadījumā var rasties problēmas ar automašīnu vai pat negadījums. Viņu ķermenis var iespiesties durvīs, logā vai jumta lūkā un gūt savainojumus.
- Neļaujiet zīdaiņim, bērnam vai vecam cilvēkam sēdēt priekšējā sēdekļī. Trieciens no drošības spilvena izplešanās var izraisīt nopietnus savainojumus vai nāvi. Zīdaiņis vai mazs bērns ir jāpiesprādzē ar drošības jostu vai aizsargaprīkojumu aizmugurējā sēdekļī pieaugušā pavadībā.

 Brīdinājums

Zīdaiņis vai mazs bērns ir jāsēdina aizmugurējā sēdekļī ar aizsargaprīkojumu



- Zīdaiņis vai mazs bērns jāsēdina aizmugurējā sēdekļī kopā ar pieaugušo.
- Zīdaiņim vai mazam bērnam jābūt piesprādzētam ar drošības jostu vai piemērotiem aizsarglīdzekļiem. Ja tas netiek darīts, pēkšņas bremsēšanas vai sadursmes negadījuma gadījumā var rasties nopietnas traumas vai nāve.
- Iestatiet bērnu drošības slēdzenes uz aizmugurējām durvīm, lai bērni aizmugurējās sēdekļos nevarētu atvērt aizmugurējās durvis.
 Skatīt “Bērnu drošības durvju slēdzene” (I.3-4)

 Brīdinājums

Aizvērtā transportlīdzeklī nedrīkst gulēt



- Nekad neguliet stāvošā automašīnā ar aizvērtiem logiem. Jo īpaši, ja guljat ar ieslēgtu gaisa kondicionieri vai sildītāju, skābekļa trūkuma dēļ varat nosmakt līdz nāvei.
- Ja guljat slēgtā telpā ar ieslēgtu dzinēju, tajā var iekļūst izplūdes gāzes, radot nosmakšanas risku.
- Miega laikā jūs varat nejauši pieskarties pārnesumu pārslēgšanas svirai vai akceleratora pedālim un izraisīt negadījumu.
- Ja miega laikā nepārtraukti spiežat uz akceleratora pedāļa, dzinējs un izplūdes sistēma var pārkarst, izraisot ugunsgrēku.



Brīdinājums

Nebrauciet ar atvērtām durvīm vai bagāžas nodalījuma durvīm



- **Nebrauciet ar atvērtām durvīm.** Pasažieris var izkrist no transportlīdzekļa un gūt nopietnus savainojumus.
- Ja braukšanas laikā nejauši nospiežat durvju sviru un durvis tiek atvērtas, tas var izraisīt nopietnas avārijas risku. Jo īpaši neļaujiet mazam bērnam pieskarties durvju svirai braukšanas laikā.
- Izvairieties no braukšanas ar automašīnu ar atvērtām bagāžas nodalījuma durvīm. Izplūdes gāzes var ieplūst telpās, radot saindēšanās risku ar gāzi.
- Ja braucat ar automašīnu ar atvērtām bagāžas nodalījuma durvīm, kāds priekšmets no transportlīdzekļa iekšpuses var izkrist, izraisot negadījumu.



Brīdinājums

Neturiet ķermeņa daļu ārpus loga vai jumta lūkas



- **Braukšanas vai apstāšanās laikā nelieciet kādu ķermeņa daļu, piemēram, roku vai galvu, ārā pa logu vai jumta lūku.** Jūs varat gūt savainojumus no garāmbraucoša transportlīdzekļa vai šķēršļa.
- **Neļaujiet bērnam vai mājdzīvniekam turēt roku vai galvu pa logu.**



Brīdinājums

Uzmanieties, lai neiespiestu ķermeņa daļu, izmantojot elektrisko logu



- **Izmantojiet elektrisko logu tikai pēc tam, kad esat pārbaudījis, vai visi pasažieri ir drošībā.**
- **Pirms loga aizvēršanas pārbaudiet, vai kāda pasažiera ķermeņa daļa, piemēram, roka vai galva, netiek turēta ārpus loga, un paziņojiet, ka aizvērsiet logu.**
- **Ja aizmugurējā sēdekļī sēž mazs bērns, nospiediet logu bloķēšanas slēdzi, lai aizmugures loga slēdži nedarbotos.**
 Skatīt "Aizmugurējā sēdekļa logu bloķēšanas funkcija" (I.3-24)



Brīdinājums

Izkāpjot pārbaudiet, vai garām nebrauc transportlīdzekļi vai tuvumā nav cilvēku



- Izkāpjot noteikti pārbaudiet transportlīdzekļa aizmuguri un priekšpusi, lai redzētu, vai garām nebrauc kāds transportlīdzeklis vai tuvumā nav persona. Durvju atvēršana, nepārbaudot, vai no aizmugures netuvojas kāds transportlīdzeklis, var izraisīt transportlīdzekļa bojājumus, kā arī traumas.
- Brīdiniet citus pasažierus, lai viņi pirms durvju atvēršanas veic šo pārbaudi.



Brīdinājums

Droša stāvēšana un apstāšanās

- Nekad neatstājiet zīdaiņi vai bērnu bez uzraudzības automašīnā ar aizslēgtām durvīm un logiem pēc transportlīdzekļa novietošanas vai apturēšanas. Transportlīdzekļa salonā var paaugstināties temperatūra, izraisot nosmakšanu vai negadījumu.
- Vienmēr ieslēdziet stāvbremzi stāvēšanas vai apstāšanās laikā. Pat šķietami līdzena vieta var būt slīpa. Novietojiet pārnesumu sviru P (stāvvietas) pozīcijā un vienmēr iedarbiniet stāvbremzi.
- Neapstājieties un novietojiet automašīnu stāvēšanai uz stāva ceļa. Bremžu sistēma var beigt darboties, izraisot transportlīdzekļa kustību.
- Kad novietojat automašīnu uz kalna nogāzes, noteikti iedarbiniet stāvbremzi un novietojiet klučus zem riteņiem vai noregulējiet riteņus, lai tie būtu vērsti pret apmali.
- Šajā laikā pārnesumu sviru novietojiet P (stāvēšanas) pozīcijā transportlīdzekļiem ar automātisko pārnesumkārbu un 1. pārnesuma (augšup) vai R (lejup) pozīcijā manuālās pārnesumkārbas transportlīdzekļiem.
- Ja transportlīdzeklis ir aprīkots ar automātisko pārnesumkārbu, neizmantojiet P (stāvvietas) pozīciju kā alternatīvu stāvbremzei, pārliecinieties, vai stāvbremze ir stingri nospiesta stāvēšanas laikā.
- Novietojiet automašīnu vai neapstājieties vietā, kur ir viegli uzliesmojoši materiāli. Sakarsis izpūtējs var izraisīt ugunsgrēku.

- Ja transportlīdzekļa aizmugure ir pārāk tuvu sienai, ilgstoši uzsildot transportlīdzekli vai dzinēja darbināšana ar lielu ātrumu tukšgaitā, var siena var zaudēt krāsu vai aizdegties izplūdes gāzu karstuma dēļ. Ieturiet atbilstošu distanci.
- Ja iespējams, novietojiet automašīnu mitrā vai slikti vēdinātā vietā.



Brīdinājums

Pareiza dzinēja uzsildīšana

- Brauciet pēc dzinēja pareizas uzsildīšanas. Braukšana uzreiz pēc dzinēja iedarbināšanas var samazināt dzinēja paredzamo kalpošanas laiku.
- Uzsildiet dzinēju, līdz dzesēšanas šķidruma temperatūras mērītājs sāk celties. Uzsildīšanas periods var atšķirties atkarībā no āra temperatūras.
- Iesildīšanas periodā nospiediet akseleratora pedāli un strauji nepalieliniet dzinēja apgriezienus. Šādi rīkojoties, var sabojāt dzinēju.
- Nesildiet dzinēju ilgi. Tas palielina degvielas patēriņu un gaisa piesārņojumu.
- Nesildiet dzinēju slēgtā telpā. Izplūdes gāzes var ieplūst telpās, radot saindēšanās risku ar gāzi.



Brīdinājums

Neapstādiniet dzinēju braukšanas laikā.

- Neapstādiniet dzinēju braukšanas laikā. Tas var padarīt stūri smagāku un samazināt bremžu veikspēju, radot bīstamības risku.

Tomēr, ja jums ir nepieciešams apturēt dzinēju avārijas situācijā braukšanas laikā negadījuma vai transportlīdzekļa bojājuma dēļ, skatiet tālāk sniegto informāciju.

📖 Skatīt “Motora apturēšana braukšanas laikā (avārijas gadījumā)” (I.4-12)



Brīdinājums

Neuzsāciet strauju kustību, neveiciet strauju paātrināšanos vai bremzēšanu

- Neuzsāciet braukšanu, nepaātrinieties vai nebremzējiet pēkšņi. Tas var palielināt degvielas patēriņu vai izraisīt negadījumu.
- Dariet to vienmērīgi.



Brīdinājums

Braukšana pa neasfaltētiem un kalnu ceļiem

- Pirms braukšanas pārbaudiet ceļa apstākļus, lai redzētu, vai ceļš pēkšņi beidzas, vai ir pietiekami daudz vietas, lai ārkārtas situācijās veiktu apgrīšanas pretējā virzienā.
- Uz smilšainiem vai zemes ceļiem transportlīdzeklis var viegli saslīdēt. Saglabājiet savu ātrumu zemu un vienmērīgu.
- Brauciet uzmanīgi pa kalnu ceļiem, jo ceļa ārējā puse var nobrukt.
- Braucot lejup, samaziniet pārnēsumu un brauciet lēnām, piemērojot dzinēja bremzi.



Brīdinājums

Augstu kalnu apvidū

- Dīzeļdzinēja darbības stabilitāte netiek garantēta augstos kalnos virs 2500 metriem. Īss brauciens, piemēram, cauri tunelim šajā apgabalā ir pieņemams. Tomēr neturpiniet braukt uz turieni ilgu laiku. Ja ilgstoši braucat ar automašīnu ļoti lielā augstumā, dzinējs var tikt bojāts. Dzinēja jauda, kāpšanas spēja un emisijas ir atkarīgas no augstuma.



Brīdinājums

Braukšana pa apsnigušu vai apledojušu ceļu

- Ja iespējams, brauciet lēnām.
- Tā kā bremzēšanas ceļš ir garāks nekā parasti, ievērojiet atbilstošu distanci no priekšā braucošās automašīnas.
- Pēkšņa paātrinājuma vai bremzēšanas rezultātā automašīna var slīdēt, izraisot negadījumu.
- Braucot pa apledojušu vai slidenu ceļu, pēc pareizas ātruma samazināšanas izmantojiet dzinēja bremzi. Pēkšņi piemērojot dzinēja bremzi, automašīna var slīdēt, izraisot negadījumu.
- Pēc pareizas transportlīdzekļa ātruma samazināšanas, izmantojot dzinēja bremzi, iedarbiniet bremzes.
- Izmantojiet ziemas riepas drošākai braukšanai, braucot pa apsnigušiem vai apledojušiem ceļiem.



Brīdinājums

Braukšana pa smilšainu vai dubļainu ceļu

- Saglabājiet savu ātrumu pēc iespējas mazāku un vienmērīgāku.
- Paātrinoties vai pēkšņi apstājoties braukšanas laikā, transportlīdzeklis var ierakties smiltīs vai dubļos.
- Ja transportlīdzeklis ir iekļuvis smiltīs vai dubļos, novietojiet akmeni vai koka plāksni zem riteņiem un izbrauciet no smiltīm vai dubļiem. Vai arī lēnām nospiediet akceleratora pedāli un brauciet, izmantojot inerci, atkārtoti virzoties uz priekšu un atpakaļgaitā.
- Ja pārmērīgi nospiežat akceleratora pedāli, lai nobrauktu no smiltīm vai dubļiem, riepas var izslīdēt, izraisot transmisijas un attiecīgo braukšanas sistēmu bojājumus. Ja iespējams, izvelciet savu automašīnu ar citu transportlīdzekli.



Brīdinājums

Braukšana pa kalnu ceļu un lejupceļu

- Pārslēdziet pārnesumu uz leju atbilstoši ceļa apstākļiem.
- Ja pēkšņi izmantojat dzinēja bremzi, braucot pa kalna nogāzi vai lejupceļu, dzinējs var tikt bojāts. Samaziniet transportlīdzekļa ātrumu un pārslēdziet uz zemāku pārnesumu.
- Lietojiet bremžu pedāli un dzinēja bremzi kopā, braucot lejup. Nepārtraukti nospiežot bremžu pedāli, braucot lejup, var pārkarsēt bremžu sistēmu, samazinot bremzēšanas veiktspēju un izraisot negadījumu.



Brīdinājums

Braukšana pa applūdušu ceļu vai upi

- Ja iespējams, izvairieties šķērsot applūdušu ceļu vai upi. Ja ūdens nokļūst dzinējā vai elektriskajās sistēmās, tas var nopietni sabojāt jūsu transportlīdzekli.
- Ja nevarat no šāda ceļa izvairīties, izvēlieties seklāko vietu, kur izplūdes caurule netiks iegremdēta zem ūdens, un šķērsojiet to lēni ar nemainīgu ātrumu.
- Pirms šķērsojat upi, izkāpiet no transportlīdzekļa un pārbaudiet upes dziļumu. Nešķērsojiet vietu, kur gultne ir smilšaina vai klāta ar lieliem akmeņiem.
- Ja upi šķērso vairāki transportlīdzekļi kopā, ceļš, pa kuru šķērsojīs priekšā braucošais transportlīdzeklis, var būt iegrimis. Ja iespējams, šķērsojiet citu ceļu.

Brīdinājumi par šķērsošanu

- Ja dzinējs apstājas, šķērsojot applūdušu ceļu vai upi, neiedarbiniet to no jauna un lieciet automašīnu vilkt.
- Ievērojiet īpašu piesardzību, lai caur gaisa tīrītāju dzinējā neiekļūtu ūdens.
- Nekad nepārslēdziet pārnesumus, šķērsojot applūdušu ceļu vai upi.

Transportlīdzekļa pārbaude pēc krustojuma

- Ja ūdens nokļūst ar bremzēm saistītās iekārtās, bremžu veiktspēja tiks pazemināta. Šķērsojot applūdušu ceļu vai upi, brauciet lēnām un vairākas reizes nedaudz nospiediet bremžu pedāli. Brauciet normāli pēc bremžu disku izžūšanas ar berzes siltumu un bremžu veiktspējas pārbaudes.
- Pārbaudiet detaļas transportlīdzekļa apakšā, kur tiek iesmidzināta eļļa un šķidrums. Ja atklājat kādas problēmas, nekavējoties pārbaudiet savu transportlīdzekli.
- Pārbaudiet lampas un citas elektriskās ierīces un, ja nepieciešams, nomainiet tās.
- Pārbaudiet, vai transportlīdzekļa virsbūvei vai apakšā nav bojājumu. Ja atklājat kādas problēmas, nekavējoties veiciet sava transportlīdzekļa pārbaudi.
- Ja jūsu automašīna ir ļoti netīra, nomazgājiet to, lai aizsargātu automašīnas virsbūvi.



Brīdinājums

Braukšanas laikā neizmantojiet mobilo tālruni un neskatieties DMB, tostarp DVD

- Mobilā tālruņa lietošana vai DMB (tostarp DVD) skatīšanās braukšanas laikā novērsīs jūsu uzmanību un var izraisīt negadījumu. Ja nepieciešams, droši apturiet transportlīdzekli, lai izmantotu mobilo tālruni.



Brīdinājums

Braukšana pa ātrgaitas šoseju

- Pirms braukšanas pārbaudiet informāciju par laikapstākļiem un pārbaudiet degvielas līmeni, bremžu sistēmu, dzesēšanas sistēmu, riepu nodiluma līmeni un spiedienu, kā arī rūpīgi veiciet transportlīdzekļa apkopi.
- Ja iespējams, pēc iedarbināšanas brauciet lēnām 2 km.
- Vienmēr ievērojiet ātruma ierobežojumu un nebrauciet pārāk ātri.
- Ievērojiet drošu attālumu no priekšā braucošā transportlīdzekļa.
- Sliktu laikapstākļu gadījumā ievērojiet vairāk nekā divas reizes lielāku drošu distanci no priekšā braucošā transportlīdzekļa nekā parasti, un samaziniet ātrumu vairāk nekā uz pusi.
- Nepiekraujiet transportlīdzekli ar nevajadzīgiem priekšmetiem.
- Periodiski pārbaudiet un apkopiet transportlīdzekli, lai uzturētu labāko transportlīdzekļa stāvokli.



Brīdinājums

Krustojuma vai dzelzceļa pārbrauktuves šķērsošana

- Šķērsojot krustojumu vai dzelzceļa pārbrauktuvi, vispirms apstājieties, pārbaudiet drošību un pēc tam nekavējoties šķērsojiet to, izmantojot zemāku pārnese un nepārslēdzot to, ja iespējams.
- Ja dzinējs apstājas krustojuma vai dzelzceļa pārbrauktuves vidū, nekavējoties pārvietojiet transportlīdzekli uz drošu vietu. Ja nepieciešams, lūdziet palīdzību apkārtējiem cilvēkiem.



Brīdinājums

Nemanevrējiet stūri strauji

- Ja pēkšņi manevrējat ar stūri, transportlīdzekļa braukšanas stāvoklis var kļūt nestabils, izraisot negadījuma risku.



Brīdinājums

Neuzsildiet dzinēju un nepārbaudiet transportlīdzekli slēgtā telpā

- Neuzsildiet dzinēju un nepārbaudiet transportlīdzekli slēgtā vai slikti vēdinātā telpā. Automašīnas izplūdes gāzes var izraisīt saindēšanos ar gāzi.



Brīdinājums

Neievietojiet bīstamus materiālus

- Transportlīdzekļa iekšpusē neuzglabāriet uzliesmojošus materiālus, piemēram, benzīnu, butāna gāzi vai vienreizējās lietošanas gāzes šķiltavas, vai sprādzienbīstamus materiālus. Ja iekštelpu temperatūra paaugstinās, tvertne var uzsprāgt, izraisot ugunsgrēku.



Brīdinājums

Dzinēja bremžu izmantošana

- Braucot pa garu ceļu lejup, vienlaikus izmantojiet dzinēja bremzi un bremžu pedāli. Pārslēdzot zemāku pārnesumu atbilstoši braukšanas apstākļiem, darbosies dzinēja bremze.
- Pārmērīga bremžu pedāļa izmantošana un sistēmas pārkarsēšana var izraisīt nodilumu vai tvaiku bloķēšanu, kas samazina bremzēšanas veikspēju.

Kas ir bremžu spēka zuduma fenomens?

Zuduma fenomens ir bremzēšanas spēka samazināšanās. Tas rodas, samazinoties berzei un paaugstinoties temperatūrai uz berzes virsmas, kad bremze tiek pārmērīgi darbināta, braucot pa kalnu ceļiem.

Kas ir tvaika bloķēšanas fenomens?

Tvaika bloķēšanas fenomens ir stāvoklis, kad uz leņķu ceļiem pārmērīgi nospiežot bremzes, bremžu šķidrumā hidrauliskās bremzes riteņa cilindrā vai bremžu caurulē veidojas burbuļi, tādējādi nevarot pārnest pareizu hidraulisko spiedienu, izraisot bremžu sistēmas darbības traucējumus, pat ja pedālis ir nospiests.



Brīdinājums

Īpaši piesardzības pasākumi, pārbaudot dzesēšanas šķidrumu

- Nekad neatveriet dzinēja dzesēšanas šķidruma tvertnes vāciņu, ja dzinējs ir karsts. To darot, var izplūst karsts tvaiks vai dzesēšanas šķidrums, izraisot ķermeņa daļu, tostarp roku vai sejas, apdegumus.



Brīdinājums



Nemēģiniet ņemt nost dzesēšanas šķidruma vāku, kamēr radiators un dzinējs ir karsti. Dzesēšanas sistēma var izsmidzināt karstu dzesēšanas šķidrumu, ja tiek noņemts vāciņš, izraisot nopietnus savainojumus.



Brīdinājums

Piesardzība, uzstādot aksesuārus

- Nepievienojiet piederumus vai nevajadzīgus priekšmetus pie transportlīdzekļa logiem. Tie var traucēt braukšanu, un, ja pievienotie piederumi darbojas kā lēca (palielināmais stikls), var izcelties ugunsgrēks vai pēkšņš negadījums.



Uzmanību

Brīdinājumi par transportlīdzekļa ventilāciju

- Jaunam transportlīdzeklim pirmā gada laikā pēc iegādes salonā var izdalīties cilvēka ķermenim kaitīgi gaistošie organiskie savienojumi (GOS). Jo īpaši, braucot ar transportlīdzekli, kas ilgstoši pakļauts tiešiem saules stariem vai bez atbilstošas ventilācijas, var rasties galvassāpes, reibonis vai slikta dūša.
- Iedarbiniet svaiga gaisa iepūdes režīmu vai periodiski atveriet logus, lai izvēdinātu gaisu automašīnā, rūpējoties par pasažieru veselību un patīkamu vidi salonā.



Uzmanību

Sistēmas aizsardzības funkcija (aizkavēta akseleatora pedāļa reakcija)

- Nespiediet bremžu pedāli, braucot ar nospiestu akseleatoru pedāli. Šādi rīkojoties, var tikt ietekmēta transportlīdzekļa braukšanas sistēma, un akseleatoru pedāļa reakcija var tikt aizkavēta.
- Tā ir drošības funkcija, lai aizsargātu transportlīdzekļa sistēmu. Šī parādība izzudīs, ja vienreiz nospiedīsiet un atlaidīsiet akseleatoru pedāli, kamēr bremžu pedālis nav nospiests.



Uzmanību

Ugunsdzēsības aparāta novietošana

- Ugunsdzēsamais aparāts ir būtisks priekšmets agrīnai dzēšanai ugunsgrēka gadījumā. Ieteicams to iegādāties ugunsdzēsības ierīču veikalā un ievietot transportlīdzeklī.

KG Mobility autorizētie servisa centri un apkopes partneri

KG Mobility autorizētie servisa centri vai apkopes partneri transportlīdzekļa pārbaudei un remontam. Ja izmantojat citus servisa centrus vai apkopes veikalus, garantijas remonts nebūs pieejams un garantija netiks sniegta jebkādām no tā izrietošām problēmām.

Brīdinājumi par akumulatora izlādēšanos, pievienojot nepārtrauktās barošanas avotu melnās kastes sistēmai

Ja transportlīdzeklis ilgu laiku netiek darbināts ar nepārtrauktās barošanas avotu, kas ir pievienots melnās kastes sistēmai, transportlīdzekļa akumulators var būt izlādējies.

Izslēdziet melnās kastes sistēmu, ja nevadīsiet transportlīdzekli ilgu laiku.

Pareiza jauna transportlīdzekļa iebraukšana

Jaunam transportlīdzeklim iebraukšana nav nepieciešama. Tomēr braukšanas apstākļi pirmajos 1000 km būtiski ietekmē transportlīdzekļa kalpošanas laiku un veiktspēju. Braucot šajā periodā, pievērsiet uzmanību turpmāk minētajam.

- Pirms braukšanas ļaujiet dzinējam sasniegt normālu darba temperatūru.
- Nepārsniedziet ātrumu, nepaātrinieties, nebremzējiet pēkšņi un nedarbiniet dzinēju pārmērīgi tukšgaitā.
- Pārslēdziet pārnesumus atbilstoši braukšanas ātrumam.
- Nepārslogojiet dzinēju, braucot pa stāvu ceļu.
- Pirmo 1000 km laikā nevelciet piekabi.
- Pirmajos 1000 km, velkot piekabi, nebrauciet ar ātrumu virs 80 km/h vai ar pilnu paātrinājumu. Šādi rīkojoties, pārslodzes dēļ var tikt bojāts dzinējs un citas komponentes.
- Pirmajos 5000 km periodiski pārbaudiet dzinēja eļļas līmeni un pievienojiet to pēc nepieciešamības.

Oriģinālu detaļu izmantošana

Vienmēr izmantojiet oriģinālās detaļas, lai saglabātu drošību un vislabāko automašīnas veiktspēju. Garantijas remonts netiks nodrošināts, ja automašīna radusies, izmantojot neoriģinālo daļu.

Oriģinālo daļu varat pārbaudīt pēc tās hologrammas un uzlīmes ar produkta numuru.



Uzmanību

- **Garantija neattiecas uz problēmām, kas radušās, izmantojot ne KG Mobility oriģinālās detaļas.**
- **Jūs varat atšķirt autentisku KG Mobility oriģinālo daļu pēc tās hologrammas.**

Transportlīdzekļa mazgāšana

Pēc braukšanas pa piekrastes ceļu (sāļo ceļu), ceļu, kur izkaisīts kalcija hlorīds, vietu ar pārmērīgu dūmu vai akmeņogļu darvu, vai dubļainu vai puteklainu vietu, vai ja transportlīdzeklis ir notraipīts ar koku sulām vai kukaiņiem vai putniem izkārnījumiem, nekavējoties nomazgājiet automašīnu, jo uz automašīnas virsbūves var rasties korozija.

- Izvairieties no tiešiem saules stariem un mazgājiet automašīnu ēnā. Ja jūsu automašīna ir novietota tiešos saules staros, pirms mazgāšanas ļaujiet tai kārtīgi atdzist.
- Noskalojiet automašīnu ar aukstu ūdeni.
- Sajauciet aukstu ūdeni ar mazgāšanas līdzekli spainī un nomazgājiet transportlīdzekli no augšas uz leju, izmantojot mīkstu suku, sūkli vai drānu.
- Nomazgājiet visus svešķermeņus no automašīnas virsbūves, nesabojājot krāsoto virsmu.
- Jebkura saskrāpēta vai bojāta krāsota virsma izraisa koroziju, tāpēc nokrāsojiet šīs vietas.
- Noslaukiet mitrumu, izmantojot sausu un mīkstu drānu.
- Pēc mazgāšanas brauciet ar transportlīdzekli kā parasti, braucot ar to lēni un pārbaudot bremžu darbības stāvokli.



Uzmanību

- Uzmanieties, lai nesabojātu gaisa spoileri, mazgājot transportlīdzekli automātiskajā automazgātavā.
- Mazgājot transportlīdzekļa apakšu vai izpūtēju ar ūdeni (arī augstspiediena mazgāšanu), uzmanieties, lai nesabojātu sensorus vai savienotājus, kas savienoti ar izpūtēju, un nepieļautu ūdens iekļūšanu. Mūsu garantija nav spēkā šādiem bojājumiem.
- Izvairieties no mazgāšanas ar ūdeni, kad bremžu diski ir karsti. Karsti bremžu diski var deformēties vai tikt bojāti, ja tie nonāk saskarē ar ūdeni.
- Ja iespējams, izvairieties no augstspiediena mazgāšanas, lai uzturētu un pārvaldītu transportlīdzekļa veiktspēju.
- Augstspiediena mazgāšana var sabojāt detaļas un sensorus, kas uzstādīti transportlīdzekļa ārpusē, un paneļu krāsoto virsmu. Īpaši uzmanieties, lai ūdens nenokļūtu elektriskās ierīcēs un sensoros transportlīdzekļa apakšā.
- Ja izmantojat augstspiediena mazgāšanu, ievērojiet atbilstošu attālumu starp augstspiediena ūdens sprauslu un transportlīdzekli. Ja attālums ir pārāk tuvs, var rasties darbības traucējumi uz bufera esošajiem sensoriem vai lielā ūdens spiediena dēļ var tikt bojāta paneļu krāsotā virsma.



- Neizmantojiet abrazīvu vasku un spēcīgus tīrīšanas materiālus, piemēram, dzelzs švammī, kas saskrāpēs automašīnas virsbūvi un buferi.
- Nemazgājiet motora nodalījumu, izmantojot šķidrums materiālus, piemēram, ūdeni vai vasku. Ja šķidrie materiāli nokļūst dzinēja iekšpusē caur elektriskajām ierīcēm (sensoriem) vai gaisa vadiem, kas atrodas motora nodalījumā, var rasties dažādu elektrisko ierīču darbības traucējumi vai transportlīdzekļa darbība var nebūt iespējama.

Bufera mazgāšana

- Notīriet svešķermeņus, izmantojot mīkstu sūkli.
- Ja buferis ir piesārņots ar motoreļļu vai smērvielām, nomazgājiet to ar ziepjūdeni.



Uzmanību

- **Bufera vai transportlīdzekļa virsbūves noslaučīšanai neizmantojiet abrazīvu vasku vai suku. Šādi rīkojoties, var tikt bojāts buferis vai transportlīdzekļa virsbūves virsma (krāsota virsma).**

Riteņu mazgāšana

Notīriet riteņus pēc braukšanas pa ceļu, kas kaisīts ar sāli, lai novērstu riteņu koroziju.



Uzmanību

- **Neizmantojiet abrazīvus tīrīšanas līdzekļus, pulēšanas līdzekļus, šķīdinātājus, stieņu suku un rotējošas mazgāšanas suku, jo tās var sabojāt riteņa virsmu.**
- **Skābu vai sārmu mazgāšanas līdzekļu izmantošana var sabojāt riteņa virsmu (krāsoto virsmu), tāpēc riteņu tīrīšanai izmantojiet neitrālus mazgāšanas līdzekļus.**
- **Izmantojot kodīgus tīrīšanas līdzekļus, riteņa virsma var mainīties. Noteikti izmantojiet dabiskos tīrīšanas līdzekļus. Neuzmanības dēļ rītenim, kas mainījies krāsu, bezmaksas garantijas remonts neattiecas.**

Brīdinājumi par transportlīdzekļa pulēšanu

- Pirms vaskošanas notīriet no transportlīdzekļa putekļus vai mitrumu.
- Uzklājiet nelielu daudzumu vaska uz mīkstas drānas, vienmērīgi uzklājiet to uz visa transportlīdzekļa virsbūves un notīriet plašu laukumu tajā pašā virzienā, lai pulētu.
- Pēc vaskošanas pilnībā noņemiet vaska atlikumus no automašīnas virsbūves.



Uzmanību

- **Nepulējiet un nemazgājiet transportlīdzekļa virsbūvi, izmantojot vasku saturošus abrazīvus līdzekļus. Šādi rīkojoties, var tikt bojāta transportlīdzekļa virsbūves virsma (krāsotā virsma).**

Stiklu tīršana un apkope

- Notīriet stikla logu iekšpusi un āra pusi, izmantojot stikla tīrītāju un mitru drāniņu.
- Tīrot stikla logus, uzmanieties, lai nesabojātu elektrisko pretsvīduma elementu.
- Lietojot automātisko automašīnu mazgāšanu, tīršanas šķīdumos esošā pārklājuma (vaska) viela var pielipt stikla virsmai un to, iespējams, nebūs viegli noslaucīt, kad tā ir nožuvusi. Izsmidziniet mazgāšanas šķīdumu un divas vai trīs reizes iedarbiniet tīrītājus, lai noņemtu pārklājuma (vaska) vielas, izmantojot mazgāšanas šķīdumā iekļautās tīršanas vielas.
- Neslaukiet stikla virsmu ar dvieli, kas notraipīts ar eļļu vai vasku. Šādi rīkojoties, tīrītāju darbības laikā var rasties vibrācijas un neparastas skaņas, un lietus laikā priekšējais un aizmugurējais vējstikls var netikt pareizi notīrīts. Arī gaisma var atstaroties naktī, radot sliktu redzamību un ietekmējot drošu braukšanu.

Brīdinājumi par logu tonēšanu

- Visiem mūsu rūpnīcas transportlīdzekļiem ir tonēti vējstikli un aizmugurējie logi, kas atbilst norādītajam redzamās gaismas caurlaidības procentam (VLT). Neetonējiet logus. Šādi rīkojoties, VLT tiks pazemināts, kas ir pretrunā ar likumdošanu.
- Pārmērīga vējstikla un aizmugurējā stikla tonēšana var pasliktināt priekšējo un aizmugurējo redzamību naktī vai lietus gadījumā, radot neparedzētu risku.
- Tonējot vējstiklu un aizmugurējo logu, neļaujiet šķīdumiem iekļūt elektriskās un elektroniskās ierīcēs. Pretējā gadījumā var rasties elektrisko un elektronisko ierīču darbības traucējumi vai kļūmes.
- Ja vējstikls un aizmugurējais stikls tiek patvaļīgi pārveidots vai tonēts, elektriskā pretsvīduma elements var sabojāt nazis vai instruments vai elektriskās strāvas trieciens.
- Ja vējstikls un aizmugurējais stikls ir pārklāts vai tonēts (metāla tonēšanas plēve), Hi-Pass sistēma, lietus sensors un radio var nedarboties normāli.
- Neetonējiet priekšējās kameras sensora daļu. Pretējā gadījumā attiecīgā sistēma var darboties nepareizi.

Salona kopšana un tīršana

- Normālai tīršanai izmantojiet sausu dvieli.
- Sintētiskos sveķus, piemēram, plastmasu, notīriet ar remdenu ūdeni un ziepēm un noslaukiet ar mitru dvieli bez ziepēm.
- Nosusiniet virsmas, izmantojot sausu dvieli.
- No sēdekļiem un paklājiņiem notīriet putekļus, izmantojot putekļu sūcēju.
- Ja paklāji ir stipri notraipīti, izsmidziniet uz tiem tīršanas līdzekli un noslaukiet ar drānu.



Uzmanību

- **Izmantojot ķīmikālijas salona tīršanai, salona krāsa vai forma var mainīties.**
- **Salona tīršanai neizmantojiet ķīmiskus produktus, piemēram, acetonu, šķīdinātāju un balinātāju.**
- **Ādas sēdekļu apkope ir nepieciešama reizi ceturksnī, izmantojot īpašu ādas pienu vai krēmu, lai barotu ādu un izvairītos no plaisām uz sēdekļiem un saglabātu sēdekļa sākotnējo izskatu un komfortu.**



Brīdinājums

- Lai izvairītos no apdegumiem un elektriskās strāvas trieciena, pirms automašīnas salona tīrīšanas izslēdziet salona apgaismojumu.

Drošības jostu apkope

- Turiet jostas tīras un sausas.
- Tīriet drošības jostas tikai ar maigām ziepēm un remdenu ūdeni.
- Nebaliniet un nekrāsojiet jostas, jo tas var padarīt tās trauslas.

Brīdinājumi par transportlīdzekļa atslēgas lietošanu

- Esiet uzmanīgi, lai nepazaudētu atslēgu.
- Ja atslēga ir pazaudēta vai nozagta, nomainiet visu atslēgu komplektu, lai novērstu automašīnas zādzību.
- Nemetiet un nenometiet atslēgu. To darot, tiks sabojāta atslēga. Nemetiet atslēgu ūdenī.
- Atslēgai izmantojiet tikai standarta bateriju un nejauciet polus, mainot bateriju.

Aizsardzība pret koroziju

Jūsu automašīna tika izstrādāta tā, lai tā būtu izturīga pret koroziju. Kad tā tika būvēta, lielākajā daļā jūsu automašīnas daļu tika izmantota īpaša un aizsargājoša apdare, lai palīdzētu saglabāt labu izskatu, izturību un uzticamu darbību. Dažas daļas, kas parasti nav redzamas (piemēram, noteiktas daļas, kas atrodas motora nodalījumā un transportlīdzekļa apakšā), ir tādas, ka virsmas rūsa neietekmēs to uzticamību. Tādēļ aizsardzība pret koroziju šīm daļām nav nepieciešama vai netiek izmantota.

Lokšņu metāla bojājumi

Ja jūsu automašīna ir bojāta un ir nepieciešams virsbūves paneļa remonts vai nomaiņa, pārliecinieties, vai virsbūves remontdarbnīca remontētajām vai nomainītajām detaļām uzklāj atbilstošu pretkorozijas materiālu, lai tiktu atjaunota aizsardzība pret koroziju. (Skatiet arī nākamajā lappusē esošo sadaļu "Virsbūves bojājumi").

Svešķermeņu nogulsnes

Kalcija hlorīds un citi sāļi, ledus atkausēšanas līdzekļi, ceļu eļļa un darva, koku sulas, putnu izkārnījumi, ķīmikālijas no rūpnieciskajiem skursteņiem un citi svešķermeņi var sabojāt transportlīdzekļa apdari, ja tie tiek atstāti uz krāsotas virsmas. Rūpīga mazgāšana var pilnībā noņemt visus šos nosēdumus. Var būt nepieciešami citi tīrīšanas līdzekļi. Izmantojot ķīmiskos tīrīšanas līdzekļus, pārliecinieties, ka tie ir droši lietošanai uz krāsotām virsmām.

Virsbūves bojājumi

Jebkuras akmens šķembas, sasitumi vai dziļi skrāpējumi krāsojumā ir nekavējoties jānovērš. Neapstrādāts metāls ātri sarūsēs, palielinot remonta izdevumus. Nelielas skaidas un skrāpējumus var salabot ar pielabošanas materiāliem. Lielākus apdares bojājumu laukumus var labot izplatītāja virsbūves un krāsu darbnīcā.

Apakšdaļas apkope

Kodīgi materiāli, ko izmanto ledus un sniega tīrīšanai un putekļu kontrolei, var uzkrāties uz korpusa apakšas. Ja šīs vielas netiek notīrītas, uz korpusa apakšdaļas daļām, piemēram, degvielas padeves caurulēm, rāmja, grīdas paliktņa un izplūdes sistēmas, var rasties paātrināta korozija (rūsā), lai gan tās ir apstrādātas ar pretkorozijas vielām. Vismaz katru pavasari noskalojiet šos materiālus no apakšas ar tīru ūdeni. Rūpīgi notīriet visas vietas, kur var uzkrāties dubļi un citi gruži.

Nosēdumi, kas iepakoti rāmja slēgtajās zonās, pirms skalošanas ir jānotīra. Ja vēlaties, jūsu KG mobilitātes izplatītājs var veikt šo pakalpojumu jūsu vietā.



Uzmanību

- **Mazgājot dzinēju, tiek nomazgāti degvielas, smērvielas vai eļļas atlikumi. Tādēļ jums vajadzētu izmantot tikai degvielas uzpildes staciju vai KG Mobility Distributor, kuram ir eļļas separatora aprīkojums automazgātavas nodalījumā.**
- **Izlietotā dzinēja eļļa, bremžu šķidrums, transmisijas šķidrums, antifrīzs, akumulatori un riepas ir jāutilizē, izmantojot vietējās pilnvarotās atkritumu savākšanas iekārtas, vai arī tās jāutilizē pārdevējam, kuram ir likumā noteiktais pienākums tos nomaiņīt.**
- **Nevienu no šiem priekšmetiem nedrīkst ievietot sadzīves atkritumu tvertnēs vai ielej notekūdeņu sistēmā.**
- **Izkvienam ir jā rūpējas par vides aizsardzību.**
- **Uzņemieties par to atbildību arī jūs.**
- **Ja krāsotās virsbūves virsmas, sānu spoguļu, vējstikla, plastmasas līstes vai ādas tīrīšanai tiek izmantots spēcīgs universāls, skābs vai sārmains mazgāšanas līdzeklis, var rasties izmaiņas, krāsas izbalēšana vai rūšēšana.**

- **Tīrot vējstiklu ar eļļu saturošu vai vaskotu dvieļi, tīrītāju darbības laikā uz vējstikla virsmas var rasties divainas skaņas un vibrācijas. Var rasties arī pasliktināta redzamība, atspīdums naktī vai slikta ūdens noņemšana no vējstikla. Netīriet vējstiklu ar eļļu saturošu vai vaskotu dvieļi.**
- **Abrazīvs mazgāšanas līdzeklis var sabojāt transportlīdzekļa krāsoto virsmu, tostarp buferi. Nepulējiet un nepulējiet automašīnu ar abrazīvu mazgāšanas līdzekli.**
- **Skābs vai sārmains mazgāšanas līdzeklis var sabojāt alumīnija vai vieglmetāla disku krāsoto virsmu.**
- **Ja salona tīrīšanai izmanto ķīmiskus produktus, ķīmiskie produkti var mainīt dažas krāsas vai izkropļot dažu iekšējo daļu formu.**
- **Tīrot salona daļas, neizmantojiet ķīmiskus produktus, piemēram, acetonu, šķīdinātāju vai balinātāju.**

Sistēmas drošības režīms

Aizsardzības pasākumi, tostarp dzinēja brīdinājuma lampiņas iedegšana un samazināta dzinēja jauda (sliktākajā gadījumā dzinējs tiek izslēgts), tiek veikti, ja sistēmā ir kritiska kļūme vai galvenās elektriskās vai degvielas sistēmas darbības traucējumi. Tas norāda, ka sistēma pāriet drošības režīmā, lai aizsargātu transportlīdzekļa piedziņas sistēmu.



Bīstami

- Ja ir aktivizēts drošības režīms, nekavējoties apstājieties un apturiet transportlīdzekli drošā vietā un sazinieties ar savu KG Mobility izplatītāju. Pēc tam brauciet lēnām vai nogādājiet transportlīdzekli KG Mobility izplatītājā vai KG Mobility pilnvarotajā servisa centrā saskaņā ar izplatītāja norādījumiem un lieciet mehāniķim pārbaudīt savu transportlīdzekli.
- Ja turpināsiet braukt šādā stāvoklī, normāla braukšana netiek uzturēta fiksēto dzinēja apgriezienu skaita dēļ un dzinējs var apstāties. Bet vēl svarīgāk ir tas, ka, turpinot braukt šādā stāvoklī, var tikt bojāta piedziņas sistēma.

Transportlīdzekļa uzpilde no mucām vai kannām

Drošības apsvērumu dēļ (īpaši, ja tiek izmantotas nekomerciālas degvielas padeves sistēmas) degvielas tvertnes, sūkņi un šļūtenes ir pareizi jāieņem.

Noteiktos atmosfēras un degvielas plūsmas apstākļos var veidoties statiskā elektrība, ja degvielas padeves sūkņim ir piestiprinātas neiezemētas šļūtenes, īpaši plastmasas.

Tāpēc ir ieteicams izmantot iezemētus sūkņus ar iezemētām šļūtenēm un glabāšanas tvertnes pareizi iezemēt visu nekomerciālo degvielas uzpildes darbību laikā.

Ieteicamā degviela

Piemērotas ir komerciāli pieejamas augstas kvalitātes degvielas. Degvielas kvalitātei ir izšķiroša ietekme uz dzinēja jaudu, vadāmību un kalpošanas laiku. Šajā sakarā svarīga loma ir degvielā esošajām piedevām. Tāpēc izmantojiet tikai augstas kvalitātes degvielu.

Dīzeļdzinējs

Izmantojiet dīzeļdegvielu ar cetānskaitli 50 vai augstāku.

Benzīna dzinējs

Degviela ar pārāk zemu oktānskaitli var izraisīt priekšzaudēģānos (detonāciju). KG Mobility neuzņemas atbildību par radītajiem bojājumiem.

Ieteicamā degviela

Tips

Bezsvina benzīns
(Oktānskaitlis 95 vai augstāks)



Uzmanību

- Lai uzzinātu par pareizu oktānskaitļa iestatījumu un cita benzīna lietošanu (piem. ar svinu), konsultējieties ar savu KG Mobility izplatītāju.



Uzmanību

Tihs bojāts dzinējs un izplūdes sistēma.

- Neizmantojiet svinu saturošu degvielu transportlīdzeklī, kurā jālieto bezsvina degviela.
- Izmantojiet degvielu ar noteiktu vai augstāku oktānskaitli, ko jūsu valstī ieteicis KG Mobility.

Uz to neattiecas garantija.

Nelietojiet metanolu

Jūsu Rexton nedrīkst izmantot degvielu, kas satur metanolu (koksnes spirtu), kas neatbilst EN228 un EN590 standartiem. Šāda veida degviela var samazināt transportlīdzekļa veiktspēju un sabojāt degvielas sistēmas sastāvdaļas.

Garantijas politika nesedz degvielas sistēmas bojājumus un darbības problēmas, kas radušās metanola vai metanolu saturošas degvielas lietošanas dēļ.

Izmantojot biodīzeļdegvielu un zemas kvalitātes degvielu

Common rail tiešās iesmidzināšanas dzinēja degvielas sistēma ir precīzi apstrādāta sastāvdaļa. Zemas kvalitātes degvielas un pārmērīgas biodīzeļdegvielas izmantošana var izraisīt nopietnus dzinēja bojājumus degvielā esošā ūdens, piemaisījumu vai suspendēto daļiņu dēļ.

Lietojot degvielu, kas sajaukta ar pārāk daudz biodīzeļdegvielas, var rasties degvielas filtra aizsērēšana, jaudas zudums, dzinēja tukšgaitas problēmas, dzinēja apstāšanās, grūtības ar dzinēja iedarbināšanu aukstā laikā, kā arī dzinēja un degvielas sistēmas bojājumi, ko izraisa dabiski radītās daļiņas.

Šobrīd KG Mobility transportlīdzeklis ir veidots tā, lai drošībai varētu izmantot tikai biodīzeļdegvielas un dīzeļdegvielas jaukto degvielu ar maisījuma attiecību noteiktajā diapazonā. Ja tiek izmantots kāds produkts, kurā biodīzeļdegviela pārsniedz kopējo degvielas daudzumu vai parastajai degvielai tiek pievienota pēcpārdošanas biodīzeļdegviela, tas var izraisīt transportlīdzekļa darbības traucējumus, un uz to garantija neattiecas.

Kas ir “biodīzelis”?

Biodīzeļdegviela ir iegūta, spirtam reaģējot ar augu eļļu, kas iegūta no pupiņām rapšu sēklām un rīsu klijām. To var izmantot dīzeļdzinējos tīrā veidā vai sajaukt ar dīzeļdegvielu, jo tās fizikālās un ķīmiskās īpašības ir līdzīgas dīzeļdegvielas īpašībām. Mūsdienās to uzskata par alternatīvu enerģiju dīzeļdegvielai.

Dzinēja pārbaudes indikators

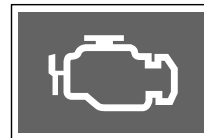

Dzinēja pārbaudes indikators instrumentu panelī ieslēdzas, ja dzinēja degvielas sistēma vai galvenās elektriskās sistēmas nedarbojas pareizi. Šajā laikā dzinēja jauda var samazināties vai dzinējs var izslēgties.

Ja tā notiek, veiciet savu transportlīdzekļa pārbaudi un apkopi mūsu servisa centrā.

Citi apkopes darbi

Pēc braukšanas pa ceļu, kas pārklāts ar kalcija hlorīdu (sāli), pēc iespējas ātrāk nomazgājiet transportlīdzekļa apakšu, lai izvairītos no rūsas.

Novietojot automašīnu uz apsniguša ceļa, uz bremžu sistēmas var sākt veidoties ledus. Ledus samazinās jūsu transportlīdzekļa bremzēšanas spēju. Ja tā notiek, brauciet ar mazu ātrumu un bieži izmantojiet bremzes, lai noņemtu ledu. Pēc bremzēšanas spējas atgūšanas brauciet ar savu automašīnu ar normālu ātrumu.



Brīdinājums

- Ja uz stikla tīrītāju slotiņām ir ledus, tīrītāju slēdža ieslēgšana var radīt papildu slogu tīrītāja motoram un to sabojāt. Neizmantojiet tīrītājus, ja uz slotiņām ir ledus.
- Braucot pa apsnigušu ceļu, zem katras riteņu arkas var uzkrāties liels sniega daudzums. Šis slānis neļauj stūrei brīvi kustēties. Tāpēc bieži notīriet sniegu zem arkām.

Dīzeļdegviela ziemā

Ārkārtīgi aukstā dienā parafīns, viena no dīzeļdegvielā esošajām ķīmiskajām vielām, var atdalīties no dīzeļdegvielas. Šī atdalīšana apgrūtina dzinēja iedarbināšanu. Ziemas sezonā dažos tirgos dīzeļdegvielai pievieno petroleju, lai novērstu parafīna atdalīšanos un nodrošinātu stabilu degvielas plūsmu caur degvielas filtru. Dīzeļdegvielai pievienotās petrolejas daudzums var atšķirties atkarībā no atrašanās vietas un vidējās ziemas temperatūras. Tāpēc, lai nodrošinātu vieglu iedarbināšanu aukstā dienā, novietojiet savu transportlīdzekli garāžā. Ja iespējams, uzpildiet degvielas tvertni pēc katras braukšanas, lai novērstu ledus veidošanos degvielas sistēmas iekšpusē.



Uzmanību

- Mainiet motoreļļu un degvielas filtru kā paredzēts. Piesārņota motoreļļa zaudēs savu viskozitāti, aizsērēs degvielas filtru un eļļas filtru un radīs grūtības iedarbināt dzinēju.
- Nepievienojiet citas piedevas, izņemot oriģinālo degvielu, lai dzinēja iedarbināšana būtu sekmīga. Piedeva var samazināt iekšējās degvielas sistēmas eļļošanas spēju; piedevai var būt atšķirīgs uzliesmošanas punkts. Tas sabojās degvielas sistēmu vai radīs pārmērīgu izplūdes gāzu daudzumu.

2. Drošības aprīkojums

Varat pārbaudīt informāciju par aprīkojumu, kas ļauj droši vadīt transportlīdzekli, un to, kā lietot šādas ierīces.

Sniegts skaidrojums par drošības jostām, bērnu autokrēsliņu vai paliktņi, drošības spilveniem, pretzādzības un brīdinājuma sistēmu.

Drošības jostas

Drošības josta ir vissvarīgākā drošības ierīce, kas aizsargā pasažieri un novērš vai samazina ievainojumus negadījuma brīdī.

Nepiesprādzējot vai nepareizi piesprādzējot drošības jostu, drošības josta nedarbojas pareizi, un jūs varat gūt savainojumus no drošības jostas.

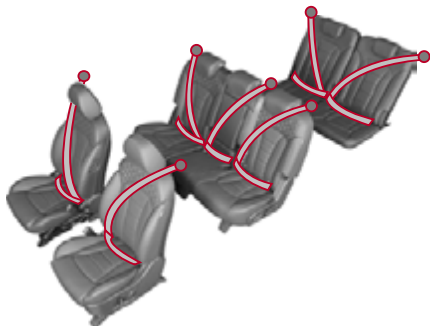

Brīdinājums

- Visiem pasažieriem ir jāpiesprādzējas pirms braukšanas. Pretējā gadījumā potenciāla negadījuma vai straujas bremsēšanas sekas var būt letālas.
- Drošības spilvens var garantēt drošību tikai tad, ja drošības josta ir piesprādzēta pareizi. Ja drošības spilvens atveras, nepiesprādzējot vai nepareizi piesprādzējot drošības jostu, jūs varat gūt savainojumus no piepūstā gaisa spilvena.

Drošības jostu brīdinājums

Ja vadītāja sēdekļī un priekšējā pasažiera sēdekļī sēdošie nepiesprādzē drošības jostas, instrumentu panelā brīdinājuma lampiņa mirgo kopā ar brīdinājuma skaņas signālu.

Aizmugurējā sēdekļa (aizmugurējā 1., aizmugurējā 2.) atgādinājums iedegas brīdinājuma lampiņa vai atskan skaņas signāls atkarībā no transportlīdzekļa apstākļiem un no tā, vai sēdekļis ir aizņemts vai nē.



- 1 Brīdinājuma lampiņa vadītājam un priekšējam pasažierim
- 2 Priekšējā pasažiera brīdinājuma lampiņa (iedegas vienlaikus ar instrumentu panela brīdinājuma gaismu)
- 3 Aizmugurējā 1. rindas sēdekļa (kreisā, vidējā un labā) brīdinājuma lampiņa
- 4 Aizmugurējā 2. rindas sēdekļa (kreisā un labā) brīdinājuma lampiņa

Priekšējā sēdekļa (vadītāja / pasažiera) drošības jostas atgādinājums

- Drošības jostas atgādinājuma signāllampīņa un skaņas signāls iedegas tikai tad, kad tiek ieslēgts aizdedzes slēdzis vai iedarbināts dzinējs.
- Ja ieslēdzat aizdedzes slēdzi vai iedarbināt dzinēju ar nepiesprādzētu drošības jostu, atskan brīdinājuma skaņas signāls un mirgo brīdinājuma lampīņa aptuveni 6 sekundes. Šajā laikā, kad drošības josta ir piesprādzēta, brīdinājuma skaņas signāls tiek pārtraukts un brīdinājuma lampīņa mirgo visu atlikušo laiku.
- Ja ieslēdzat aizdedzes slēdzi vai iedarbināt dzinēju ar piesprādzētu drošības jostu, aptuveni 6 sekundes mirgo tikai brīdinājuma lampīņa.
- Ja piesprādzējat un pēc tam atsprādzējat vadītāja drošības jostu, atskan brīdinājuma skaņas signāls, kamēr brīdinājuma lampīņa mirgo apmēram 6 sekundes. Taču pasažiera sēdekļi brīdinājuma lampīņa un skaņas signāls nedarbojas pat tad, ja drošības josta ir piesprādzēta un pēc tam atsprādzēta.
- Braucot ar automašīnu ar ātrumu aptuveni 10 km/h vai lielāku ar nepiesprādzētu drošības jostu, brīdinājuma lampīņa iedegas apmēram 100 sekundes un atskan brīdinājuma skaņas signāls. Pēc 100 sekundēm brīdinājuma signāls izslēdzas un deg tikai brīdinājuma lampīņa.

Aizmugurējā sēdekļa (kreisais/ centrālais/labais) jostas atgādinājums*

- Aizmugurējās drošības jostas atgādinājuma signāllampīņa iedegas uz 70 sekundēm, kad tiek ieslēgts aizdedzes slēdzis, neatkarīgi no tā, vai sēdekļi ir aizņemti vai nav, un brīdinājuma skaņas signāls neatskan.
- Aizmugurējā sēdekļa aizņemības sensors atpazīst, ka atbilstošais (aizmugurējā 1. rinda un aizmugurējā 2. rinda) sēdekļi ir aizņemti, kad aizmugurējā drošības josta ir piesprādzēta un pēc tam atsprādzēta ar ieslēgtu aizdedzes slēdzi.
- Ja drošības josta ir piesprādzēta, kad brīdinājuma lampīņa iedegas uz 70 sekundēm, pagriežot aizdedzes atslēgu, atbilstošā brīdinājuma lampīņa nodzies.
- Ja aizmugurējā drošības josta tiek piesprādzēta un pēc tam atsprādzēta ar automašīnas ātrumu 10 km/h vai mazāk, attiecīgā brīdinājuma lampīņa deg līdz brīdim, kad drošības josta ir piesprādzēta. Šajā laikā brīdinājuma skaņas signāls neatskan.
- Ja aizmugurējā drošības josta tiek piesprādzēta un pēc tam atsprādzēta, braucot ar ātrumu 10 km/h vai vairāk, attiecīgā brīdinājuma lampīņa turpina mirgot, līdz drošības josta ir piesprādzēta un 70 sekundes atskan brīdinājuma skaņas signāls.
- Aizņemta aizmugurējā sēdekļa statuss tiek atiestatīts, ja: aizmugurējās durvis ir atvērtas un aizvērtas, automašīnai stāvēt (ātrums 0 km/h) un ieslēgtu aizdedzi.



Uzmanību

- Pasažiera drošības jostas brīdinājuma signāls darbojas tikai tad, ja tiek konstatēts pasažieris priekšējā pasažiera sēdekļī. Ja pasažieris uz priekšējā pasažiera sēdekļa ir novietots neatbilstoši vai ir pārāk mazs, pasažieris var netikt konstatēts.
- Kad priekšmets ir novietots uz priekšējā pasažiera sēdekļa, var darboties pasažieru noteikšanas sensors un var darboties pasažiera drošības jostas brīdinājums.
- Ja brīdinājuma lampīņa vai brīdinājuma skaņas signāls turpina darboties pēc drošības jostas piesprādzēšanas, pārbaudiet un veiciet automašīnas apkopi KG Mobility Corporation pilnvarotā servisa centrā.

Piezīme

- Brīdinājums par drošības jostu var saglabāties, līdz drošības josta ir piesprādzēta atkarībā no transportlīdzekļa stāvokļa.
- Ja pārnese pārslēgšanas svira tiek turēta R (atpakaļgaitas) pozīcijā 1,5 sekundes vai ilgāk, drošības jostas brīdinājums (atgādinājums) nedarbojas.

Drošības jostas piesprādzēšana

- 1 Apsēdieties taisni uz sēdekļa ar gurniem pret sēdekļa spilvenu.
- 2 Turiet drošības jostas fiksatoru un lēnām velciet to sprādzes virzienā.

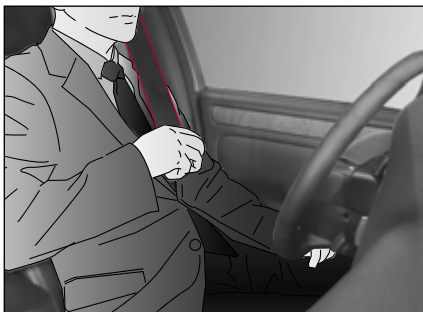

! Brīdinājums

- Piesprādzējiet drošības jostu tā, lai tā nav savērpusies. Ja drošības josta ir savērpusies, tā nespēj vienmērīgi sadalīt spēku negadījuma brīdī.

Piezīme

- Ja drošības josta ir nobloķējusies un nekustas, padariet to brīvāku un lēnām vai strauji pavelciet to. Dažos gadījumos drošības jostu jāvelc stingri vismaz 2 - 3 sekundes, lai tā izkustētos.

- 3 Kad plecu jostas siksnas ir novietota pāri krūtīm un klēpja jostas siksnas atrodas pāri gurniem, ievietojiet jostas mēlīti sprādzē, līdz tā noklikšķ.



! Brīdinājums

- Piesprādzējiet drošības jostu tā, lai plecu jostas siksnas būtu novietota pāri krūtīm. Ja plecu jostas siksnas ir novietota pāri kaklam, negadījuma gadījumā josta var radīt nopietnu savainojumu.
- Novietojiet gurnu jostas siksnu pēc iespējas zemāk pāri vēdera zonai. Ja klēpja jostas siksnas ir novietota pāri vēdera zonai, negadījuma gadījumā var rasties trieciens, kas var izraisīt nopietnus savainojumus.
- Pavelciet jostas fiksatoru, lai pārliecinātos, ka tas ir droši nofiksēts sprādzē.

- 4 Ja nepieciešams, noregulējiet plecu jostas siksnas augstumu, izmantojot drošības jostas augstuma regulatoru.
- 5 Noregulējiet jostas siksnu uz krūtīm un gurniem, lai tā nebūtu vaļīga.



! Brīdinājums

- Nepiesprādzējiet drošības jostu augstāk par ķermeni vai pārāk brīvi. Šādi rīkojoties, sadursmes gadījumā ķermenis var noslidēt zem drošības jostas, izraisot traumas.

Drošības jostas atsprādzēšana

- 1 Lai atsprādzētu drošības jostu, nospiediet sarkano pogu uz sprādzes un atdaliet jostas mēlīti no tās.



- 2 Turiet jostas mēlīti un ļaujiet drošības jostai lēnām ievilkties.

Drošības jostas pārvaldība

Priekšējo sēdekļu augstuma regulēšana

Varat regulēt plecu jostas stiprinājuma augstumu, lai novērstu drošības jostas novietošanos pāri kaklam.



Brīdinājums

- Pielāgojiet drošības jostas augstumu pirms braukšanas.

- 1 Nospiežot drošības jostas augstuma regulatora augšdaļu, paceliet vai nolaidiet drošības jostas turētāju.



- 2 Atlaidiet to vēlamajā pozīcijā. Drošības jostas turētājs ir nostiprināts.

Aizmugurējās 1. rindas drošības jostas nolikšana

Ja neizmantojat aizmugurējās drošības jostas vai vēlaties nolocīt aizmugurējā sēdekļa atzveltni, ievietojiet drošības jostu pie sienas uzstādītajā siksnas fiksatorā, kā parādīts attēlā.

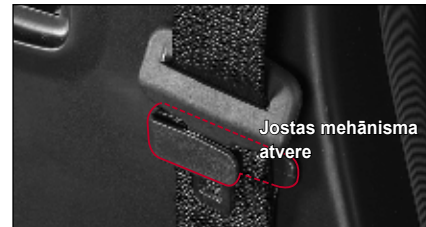

Uzmanību

- Vispirms izņemiet no siksnas fiksatora, ja vēlaties izmantot drošības jostu. Velkot drošības jostu ar ievietotu siksnas fiksatoru, var tikt bojāta siksnas fiksators vai drošības josta.

Aizmugurējās 1. rindas sprādzes nolikšana

Ja neizmantojat aizmugurējās drošības jostas, ievietojiet sprādzi sprādzes glabātuvē, kā parādīts attēlā.



Aizmugurējās 1. rindas centrālās drošības jostas nolikšana

Ja neizmantojat aizmugurējo centrālo drošības jostu, vienmēr ievietojiet papildu fiksatoru papildu sprādzē.



Aizmugurējās 1. rindas centrālās drošības jostas atlaišana

1 Nospiediet papildu sprādzes atveri (1), izmantojot rezerves atslēgu.



2 Turiet papildu fiksatoru (2) un ļaujiet drošības jostai lēnām iztīties.



Brīdinājums

- Ja papildu fiksators ievelkas lielā ātrumā, blakus esošais pasažieris var gūt savainojumus.
- Neļaujiet bērnam atkārtoti vilkt un atbrīvot papildu fiksatoru.

Kā piesprādzēt drošības jostas (2 punktu) aizmugurējā 1.rindas sēdekļi

1 Izvelciet fiksatora plāksni sēdekļa priekšgalā.

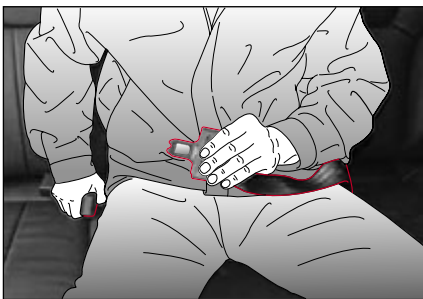

⚠ Brīdinājums

- Novietojiet gurnu jostu pēc iespējas zemāk pāri gurniem. Nelieciet to pāri viduklim. Negadījuma gadījumā josta var radīt spiedienu uz jūsu vēderu. Tas var izraisīt nopietnas iekšējas traumas.

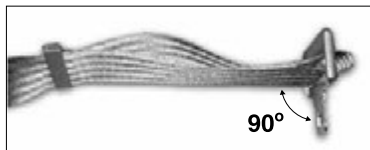

Lai pagarinātu, turiet metāla mēlīti taisnā leņķī pret jostu un velciet jostu. Lai to saīsinātu, pavelciet jostas brīvo galu prom no fiksatora plāksnes, pēc tam pavelciet jostas klipsi, lai atbrīvotu to.

2 Ievietojiet metāla mēlīti sprādzē, līdz atskan klikšķis. Novietojiet jostu pēc iespējas zemāk pāri gurniem, nevis pāri vēderam.

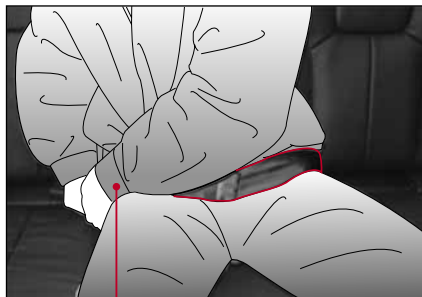

3 Ja josta ir pārāk cieša vai vaļīga, noregulējiet jostu.

4 Lai atsprādzētu drošības jostu, nospiediet sarkano pogu uz sprādzes.

Kā piesprādzēt drošības jostu (3 punktu) aizmugurējās 1.rindas sēdekļi

1 Izvelciet fiksatora plāksni no spriegotāja. Ja drošības josta bloķējas, to izvelkot, pilnībā ietiniet to spriegotājā un pēc tam izvelciet to līdz vajadzīgajam garumam.



2 Ievietojiet mēlīti kreisajā mini sprādzē, līdz dzirdams klikšķis.

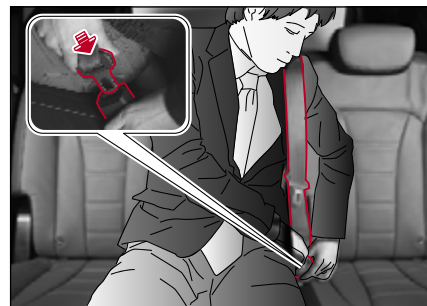

- 3 Novietojiet plecu jostu pāri ķermenim un klēpja jostu pēc iespējas zemāk pāri gurniem. Ievietojiet mēlīti sprādzē, līdz atskan klikšķis.
- 4 Pavelciet to, lai pārlielinātos, ka tā ir droši nofiksēta. Valīga josta ievērojami samazina lietotāja aizsardzību.
- 5 Lai atsprādzētu drošības jostu, nospiediet sarkano pogu uz sprādzes.



Brīdinājums

- Noteikti piesprādzējiet drošības jostu atbilstoši aprakstītajai secībai, lai tā darbotos pareizi.
- Lai novērstu drošības jostas atsitienu pret aizmugurējo stiklu, atsprādzējiet drošības jostu, turot to.
- Šī drošības josta ir paredzēta tikai pasažierim, kas sēž uz aizmugurējā sēdekļa vidējās daļas.
- Pavelciet drošības jostu, lai pārlielinātos, ka fiksatora plāksne ir droši nofiksēta.
- Pārliicinieties, ka drošības josta nav savērpusies.
- Nepareiza drošības jostu piesprādzēšana palielina traumu vai nāves iespējamību sadursmes gadījumā.
- Novietojiet drošības jostu tālāk no kakla un vēdera.



Uzmanību

- Novietojiet drošības jostu konsolē, kad tā netiek lietota.

Drošības jostu spriegotājs un slodzes ierobežotājs

Drošības jostu spriegotājs un slodzes ierobežotājs ir vienības, kas darbojas vienlaikus, kad darbojas vadītāja un priekšējā pasažiera drošības spilveni, palielinot drošības jostas un spilvena drošības efektu.

Spriegotājs

Drošības jostu spriegotājs ir aizsargierīce, kas acumirkli pievelk drošības jostu uz pasažiera krūtīm un gurniem un nostiprina pasažieri pie sēdekļa, lai neļautu pasažierim atsīties uz priekšu spēcīgas priekšējās sadursmes gadījumā.

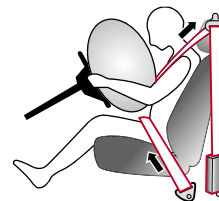

Bīstami

- Drošības jostu spriegotājs ir paredzēts tikai vienreizējai lietošanai. Kad tā reizi ir izmantota, nomainiet drošības jostu.

Slodzes ierobežotājs

Drošības jostas slodzes ierobežotājs ir aizsargierīce, kas atlaiž drošības jostu uzreiz pēc transportlīdzekļa sadursmes, lai novērstu sekundārus savainojumus jostas spēka dēļ.

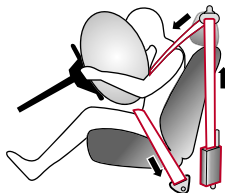

Grūtnieces piesprādzēšana ar drošības jostu

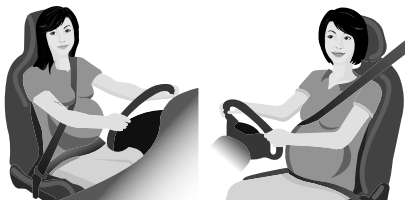

Brīdinājums

- Grūtniecei ir bīstami vadīt transportlīdzekli, tāpēc, ja iespējams, izvairieties no tā. Ja tas ir neizbēgami, konsultējieties ar ārstu par piesardzības pasākumiem un drošības jostas piesprādzēšanas grūtniecības laikā.
- Pirms braukšanas piesprādzējieties ar drošības jostu. Ja notiek negadījums, nepiesprādzējot drošības jostu, tas var būt bīstams gan grūtniecei, gan nedzimušajam bērnam.
- Kad grūtniece piesprādzē drošības jostu, pārliecinieties, ka josta nav novietota pāri viņas vēderam. Ja josta nospiež viņas vēderu, transportlīdzekļa sadursmes gadījumā vai pēkšņas bremzēšanas gadījumā var būt bīstama gan grūtniecei, gan nedzimušajam bērnam.

Brīdinājumi par drošības jostu



Brīdinājums

Zīdaiņiem, maziem bērniem, grūtniecēm vai slimiem cilvēkiem

- Bērnu sēdekļus jāizmanto zīdaiņim vai mazam bērnam. Īpaši ņemiet vērā, ka trīspunktu drošības josta ir paredzēta personai, kas ir garāka par 140 cm.
- Pēkšņas bremzēšanas vai negadījuma gadījumā, kamēr grūtniece ir piesprādzējusies, uz vēderu vai citām ķermeņa daļām var tikt pielietots spēcīgs spēks. Pirms drošības jostas piesprādzēšanas noteikti konsultējieties ar ārstu.

Drošības jostas piesprādzēšanas vieta un metode

- Drošības josta paredzēta tikai vienai personai. Divas vai vairākas personas nedrīkst piesprādzēties kopā ar vienu drošības jostu.
- Ja sēdekļu novietojums ir nepareizs, nav iespējams pareizi piesprādzēt drošības jostu. Vienmēr noregulējiet sēdekļu stāvokli parastajā braukšanas stāvoklī.
- Piesprādzējiet drošības jostu pēc tam, kad sēdekļi ir turēti vertikāli un mugura ir atbalstīta pret sēdekļa atzveltni ar gurniem pret sēdekļa spilvenu. Ja drošības josta ir novietota pārāk augstu vai piesprādzēta pārāk vaļīgi, ķermenis var izslīdēt no plecu jostas siksnas vai klēpja jostas siksnas, izraisot nopietnus savainojumus vai nāvi.

- Ja notiek spēcīgs trieciens, kad drošības josta ir piesprādzēta ar pārāk atliektu sēdekļa atzveltni, ķermenis var noslidēt zem jostas, izraisot jostas karāšanos ap kaklu un nopietnu traumu.
- Ja drošības josta ir novietota pāri kaklam, avārijas gadījumā drošības josta var radīt nopietnus savainojumus. Noteikti valkājiet trīspunktu drošības jostu tā, lai jostu siksnas būtu novietotas pāri krūtīm un gurniem.
- Nelieciet roku pāri plecu jostai. Tas neļauj drošības jostai efektīvi bloķēt ķermeņa atsitienu uz priekšu sadursmes gadījumā. Attiecīgi var rasties galvas vai kakla trauma, un trieciens tiek piemērots ribām, kas ir vājākas par pleca kaulu, izraisot nopietnu traumu.
- Ja plecu jostas sikсна ir novietota pāri vēderam, ķermenis var izslidēt zem jostas vai var tikt piemērots liels trieciens vēderā, izraisot nopietnu ievainojumu, piemēram, zarnu plīsumu.
- Ja jostas fiksators tiek ievietots citā sprādzē, kas nav atbilstošā sprādzē, drošības josta var neatbilst ķermenim un nevar pareizi aizsargāt ķermeni.
- Turklāt, ja divpunktu drošības jostas klēpja jostas sikсна ir pārāk vaļīga vai drošības josta ir piesprādzēta nepareizi, tāpat kā piesprādzējot savērptu drošības jostu, avārijas gadījumā var gūt nāvējošu traumu.

Drošības jostas modifikācijas un nelegālu stiprinājumu piestiprināšana ir aizliegta

- Modificēta drošības josta nevar garantēt drošību. Nekad nepārveidojiet drošības jostu.
- Neatbilstošs darbs pie drošības vienībām var negatīvi ietekmēt vai traucēt vienību darbību. Noteikti veiciet drošības ierīču apkopi KG Mobility Corporation autorizētā servisa centrā, kurā darbiniekiem ir nepieciešamās zināšanas, kompetence un īpaši instrumenti.
- Ja drošības jostai atsevišķi pievienojat papildu ierīci vai piederumu, drošības josta var darboties nepareizi. Nekad nepievienojiet drošības jostai nekādus palīgierīces vai piederumus.
- Nepadariet drošības jostu vaļīgu, nofiksējot to ar klipsi vai skavu. Šādi rīkojoties, sadursmes gadījumā var gūt nāvējošus savainojumus sekundāra trieciena dēļ.

Drošības jostas pārbaude un pārvaldīšana un drošas braukšanas nozīme

- Neļaujiet svešķermeņiem iekļūt drošības jostas sprādzē.
- Ja drošības josta un attiecīgās sastāvdaļas ir bojātas, drošības josta var nedarboties normāli. Bieži pārbaudiet, vai drošības jostai nav bojājumu un normālas darbības statusu, un, ja tiek atklāti bojājumi, nekavējoties nogādājiet drošības jostu labošanai KG Mobility Corporation autorizētā servisa centrā.

- Ja drošības jostai ir nodarīts spēcīgs trieciens negadījuma u.tml. dēļ, noteikti pārbaudiet drošības jostu un pēc vajadzības nomainiet to pret jaunu, pat ja vizuāli nav nekādu bojājumu. Tāpat pārbaudiet un nomainiet spriegotāju un drošības jostas stiprinājumu, ja ir kāda novirze.
- Jāuzmanās, lai drošības josta netiktu piesārņota ar pulēšanas līdzekļiem, eļļām, ķīmiskām vielām un īpaši akumulatora skābi. Tīrīšanas laikā rūpīgi noslaukiet drošības jostu, izmantojot neitrālu mazgāšanas līdzekli un ūdeni. Nomainiet drošības jostu, ja sikсна ir nobružāta, netīra vai bojāta.
- Nenovietojiet cietus vai asus priekšmetus drēbēs vai kabatās, kas saskaras ar drošības jostu.
- Drošības josta var samazināt nopietnus savainojumus. Tomēr tā nevar pilnībā novērst letālus negadījumus un traumas. Paturiet to prātā un ievērojiet drošību braucieni laikā.

Bērnu sēdekļis zīdainim vai bērnam

Zīdainim vai mazam bērnam, kurš nevar piesprādzēties ar trīspunktu drošības jostu, zīdainis vai mazais bērns jāsedina aizmugurējā sēdekļī, izmantojot zīdainim vai mazam bērnam paredzētu sēdekļīti, kura kvalitāti apliecina likumdošana.

Ja zīdainis vai mazs bērns sēž priekšējā pasažiera sēdekļī, zīdainis vai mazs bērns nevar tikt pasargāts no piepūsta gaisa spilvena vai citiem triecieniem transportlīdzekļa sadursmes gadījumā.



Brīdinājums

Zīdaiņa vai maza bērna sēdināšana

- Neļaujiet zīdainim vai mazam bērnam sēdēt priekšējā pasažiera sēdekļī. Šādi rīkojoties, sadursmes negadījuma gadījumā var gūt nopietnus savainojumus vai nāvi.
- Nebrauciet ar zīdaiņu vai mazu bērnu rokās vai sēžot klēpī. Šādi rīkojoties, sadursmes negadījumā var rasties nāvējoši savainojumi zīdainim vai mazam bērnam.
- Ja pasažieris, kurš ir mazāks par 140 cm, lieto trīspunktu drošības jostu, drošības josta nevar pilnībā darboties. Šādā gadījumā uzstādiet un izmantojiet bērnu sēdekļīti, kas atbilst pasažiera fiziskajam stāvoklim.

Bērnu sēdekļa uzstādīšana

- Nekad neizmantojiet uz aizmuguri vērstu bērnu sēdekļīti uz sēdekļa, kura priekšpusē ir AKTĪVAIS DROŠĪBAS SPILVENS, BĒRNAM var iestāties NĀVE vai rasties NOPIETNAS TRAUMAS.
- Lietojiet tādu bērnu sēdekļi zīdainim vai mazam bērnam, kas ir izturējis sertifikāciju un drošības pārbaudi, ko veikusi sertificēta valsts aģentūra. Ievērojiet ražotāja īpašnieka rokasgrāmatas par bērnu sēdekļa uzstādīšanu un piesardzības pasākumiem.
- Ja bērnu sēdekļītis zīdainim vai mazam bērnam ir uzstādīts nepareizi, tas var nenodrošināt atbilstošu aizsardzības funkciju. Šādā gadījumā var rasties nopietns risks, ja notiek negadījums.
- Ja zīdaiņa vai maza bērna sēdekļītis nav pilnībā nostiprināts, sadursmes gadījumā var rasties zīdaiņa vai maza bērna traumas vai iestāties nāve.
- Nekad neuzstādiēt uz aizmuguri vērstu bērnu sēdekļīti priekšējā sēdekļī ar priekšējā pasažiera drošības spilvenu.
- Uzstādiēt bērnu sēdekļīti zīdainim vai mazam bērnam aizmugurējā sēdekļa kreisajā vai labajā pusē, kur ir uzstādīta trīspunktu drošības josta. Ja tas ir uzstādīts uz priekšējā pasažiera sēdekļa, drošības spilvenam atveroties, var gūt nāvējošus savainojumus.
- Uzstādot bērnu sēdekļīti zīdainim vai mazam bērnam transportlīdzekļa aizmugurējā sēdekļī, kur ir uzstādīts drošības aizkars, uzstādiēt to pēc iespējas tālāk no durvīm. To neievērojot, piepūšoties drošības aizkaram, zīdainim vai mazam bērnam var rasties nopietnas traumas vai iestāties nāve.
- Kad zīdaiņa vai maza bērna sēdekļītis ir uzstādīts uz aizmugurējā sēdekļa, kur ir uzstādīta trīspunktu drošības josta, uzmanieties, lai drošības jostu nenovietotu pāri zīdaiņa vai maza bērna kaklam vai sejai.

Bērnu sēdekļa izmantošana

- Lietojot bērnu sēdekļīti zīdainim vai mazam bērnam, ievērojiet ražotāja sniegtos norādījumus. Ja tas netiek darīts, nelaimes gadījumā viņš var gūt nāvējošus savainojumus.
- Pēc bērnu sēdekļa uzstādīšanas zīdainim vai mazam bērnam noteikti pārbaudiet, vai tas ir pareizi nostiprināts.
- Pārliecinieties, vai bērnu sēdekļītis ir pareizi nostiprināts, spiežot vai velkot to dažādos virzienos, pirms ļaujiet zīdainim vai mazam bērnam sēdēt bērnu sēdekļīti.

Bērnu sēdekļa pārvaldība

- Neuzglabājiēt bērnu sēdekļīti zīdainim vai mazam bērnam transportlīdzekļī, ja tas nav uzstādīts vai nostiprināts. Šādi rīkojoties, bērna sēdekļītis var atstāties, radot traumas pasažieriem pēkšņas bremsēšanas vai negadījuma brīdī.



Uzmanību

- Šī informācija palīdz izprast bērnu sēdekļa nepieciešamību un lietošanu zīdainim vai mazam bērnam. Izmantojiet šo informāciju atsaucies nolūkiem.
- Ja tiek izmantota zīdaiņa vai maza bērna sēdekļis, uzstādiēt un izmantojiet to saskaņā ar ražotāja sniegto lietotāja instrukciju.

Zīdaiņu un bērnu drošība

Bērnu sēdekļītis

Bērni, kuri ir pārāk mazi, lai izmantotu drošības jostas, ir pareizi jānostiprina bērnu sēdekļī.



Brīdinājums

- Nekad neuzstādi uz aizmuguri vērsto bērnu sēdekļīti priekšējā pasažiera sēdekļī ar priekšējā pasažiera drošības spilvenu.
- Patāv risks, ka atveroties pasažiera drošības spilvenam, tas var ietriekties uz aizmuguri vērsto bērnu sēdekļīti un nogalināt bērnu.
- Izmantojiet tikai kvalificētus bērnu sēdekļus. Ievērojiet ražotāja norādījumus par bērnu sēdekļa uzstādīšanu un lietošanu.
- Braukšanas laikā neturiet bērnu klēpī. Negadījumā jūs nevarat pretoties trieciena spiedienam. Bērns var tikt saspiests starp jums un transportlīdzekļa daļām.
- Atcerieties, ka bērnu sēdekļītis, kas atstāts slēptā transportlīdzeklī, var uzkarst. Pirms bērna ievietošanas bērnu sēdekļīti pārbaudiet sēdekļa virsmu.
- Kad jūsu bērnu sēdekļītis netiek lietots, izņemiet to no transportlīdzekļa vai turiet to nostiprinātu ar drošības jostu, lai pēkšņas bremzēšanas vai negadījuma brīdī tas netiktu izmests uz priekšu.
- Uzstādot bērnu sēdekļīti, neļaujiet drošības jostām saskarties ar bērna kaklu.

Transportlīdzekļa rokasgrāmatas informācija par bērnu ierobežotāj sistēmu uzstādīšanas piemērotību dažādām sēdvietām



Bērna sēdekļis virzienā uz aizmuguri



Bērna sēdekļis virzienā uz priekšu



A TIPS



B tips

Paliktis

| Svara grupa | Bērnu krēsla apzīmējums | Priekšējais sēdekļis | Aizmugurējā 1.rindas sēdekļa vidus | Aizmugurējā 1.rindas sēdekļa sāni | Transportlīdzekļa uzstādīšanas metode |
|---|--------------------------------------|----------------------|------------------------------------|-----------------------------------|---------------------------------------|
| 0 ~ līdz 10 kg (0 ~ 9 mēneši) | Bērna sēdekļis virzienā uz aizmuguri | X | U | U | 3 punktu josta virzienā uz aizmuguri |
| 0 ~ līdz 13 kg (0 ~ 2 gadi) | Bērna sēdekļis virzienā uz aizmuguri | X | U | U | 3 punktu josta virzienā uz aizmuguri |
| I ~ 9 līdz 18 kg (9 mēneši ~ 4 gadi) | Bērna sēdekļis virzienā uz priekšu | X | U | U | 3 punktu josta |
| II ~ 15 līdz 25 kg (4 gadi ~ 12 gadi) | Paliktis | X | U | U | 3 punktu josta |
| III ~ 22 līdz 36 kg (4 gadi ~ 12 gadi) | Paliktis | X | U | U | 3 punktu josta |

U: Piemērots "universālās" kategorijas sēdekļiem, kas apstiprināti lietošanai svara grupā.

UF: Piemērots uz priekšu vērstiem "universālās" kategorijas sēdekļiem, kas apstiprināti lietošanai svara grupā.

L: Piemērots noteiktiem bērnu sēdekļiem, kas norādīti pievienotajā sarakstā. Šie sēdekļi var atbilst "daļēji universālai" kategorijai.

X: Sēdēšanas pozīcija nav piemērota bērniem svara grupā.

Ar drošības jostu nostiprinātu bērnu sēdekļu uzstādīšana

Uz priekšu vērsts bērnu sēdeklītis



Nostipriniet bērnu sēdeklīti ar drošības jostu, kā parādīts attēlā.



Uzmanību

- Uzstādot bērnu sēdeklīti, ievērojiet ražotāja sniegtos norādījumus.



Brīdinājums

Neizmantojiet automašīnas sēdeklīti, līdz nav izpildīti šādi nosacījumi. Bērnu sēdeklītis var nedarboties, kā paredzēts, kas var izraisīt nopietnus savainojumus.

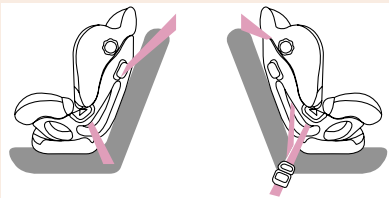

- Pārlicinieties, vai drošības jostas sprādze ir droši nostiprināta.
- Pārlicinieties, vai drošības josta nav vajīga vai savērpusies.
- Pārlicinieties, ka pamatne nekustas vajīguma dēļ visos virzienos.
- Jūs nevarat regulēt atzveltnes leņķi, ja ir uzstādīts bērnu sēdeklītis. Ja jūs mēģināt to darīt, drošības josta kļūs vajīga, kas rada risku. Pirms bērnu sēdeklīša uzstādīšanas vienmēr noregulējiet atzveltnes leņķi.

Uz aizmuguri vērsts bērna sēdeklis

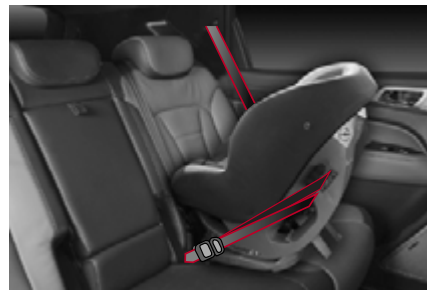

Nostipriniet bērnu sēdeklīti ar drošības jostu, kā parādīts attēlā.



Uzmanību

- Nekad neuzstādiet uz aizmuguri vērstu bērnu sēdeklīti uz priekšējā sēdekļa, nepārlicinoties, ka priekšējais drošības spilvens ir deaktivizēts. KG Mobility Corporation iesaka uzstādīt bērnu sēdeklīti uz aizmugurējā sēdekļa.

Uzstādot bērnu sēdeklīti, noregulējiet sēdekļa atzveltnes leņķi pēc vajadzības.



Brīdinājums

Neizmantojiet bērnu sēdekli, ja vien nav ievēroti šādi nosacījumi.

Bērnu sēdekļi var nedarboties, kā paredzēts, kas var izraisīt nopietnus savainojumus.

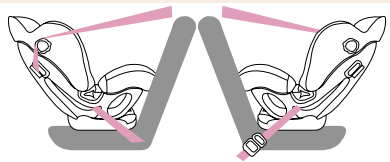

- Pārlicinieties, vai drošības jostas sprādze ir droši nostiprināta.
- Pārlicinieties, vai drošības josta nav vaļīga vai savērpusies.
- Pārbaudiet, vai atzveltnes leņķis ir iestatīts uz 4. pakāpē.
- Pārlicinieties, ka pamatne nekustas vaļīguma dēļ visos virzienos.
- Pārlicinieties, vai drošības josta ir izvilkta cauri uz aizmuguri vērstai jostas ceļam un piesprādzēta.

Bērnu sēdekļu nostiprināšana ar ISOFIX sistēmu

ISOFIX sistēma ir standartizēta bērnu sēdekļu uzstādīšanas metode, kas novērš nepieciešamību izmantot standarta pieaugušo drošības jostu, lai nostiprinātu sēdekli transportlīdzeklī. Tas nodrošina daudz drošāku un pozitīvāku atrašanās vietu, kā arī papildu priekšrocības, ko sniedz vieglāka un ātrāka uzstādīšana.

Kā lietot ISOFIX apakšējā fiksatora enkuru

- ISOFIX apakšējo fiksatoru enkuri atrodas kreisajā un labajā ārējā aizmugurējā sēdvietā. To atrašanās vietas (1) ir norādītas attēlā.
- Ievietojiet bērnu ierobežotājsistēmas piederumus ISOFIX apakšējo fiksatoru enkuros, līdz tas noklikšķ.
- Neizmantojiet drošības jostu ISOFIX bērnu ierobežotājsistēmas uzstādīšanai.
- Centrālajā aizmugurējā sēdvietā nav ISOFIX apakšējā fiksatora.

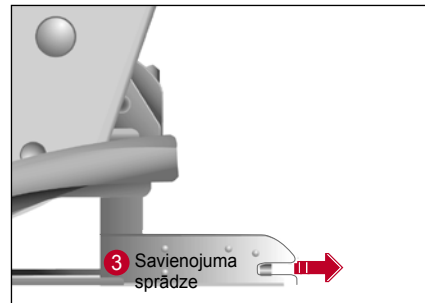



Brīdinājums

- Izmantojot "ISOFIX" apakšējo fiksatoru sistēmu, visām neizmantotajām transportlīdzekļa aizmugurējo drošības jostu metāla fiksatora plāksnēm vai izciļņiem ir jābūt droši nofiksētiem to drošības jostu sprādzēs, un drošības jostu siksnām jābūt ievilkām aiz bērnu ierobežotājsistēmas, lai bērns nevarētu tās paņemt. Nefiksētas metāla fiksatora plāksnes vai izciļņi var ļaut bērnam sasniegt neievilktais drošības jostas, kas var izraisīt bērna nožņaugšanos un nopietnus savainojumus vai nāvi.
- Bērnu ierobežotājsistēmas stiprinājumi ir izstrādāti tā, lai izturētu tikai tās slodzes, ko rada pareizi uzstādītas bērnu sēdekļi. Tos nekādā gadījumā nedrīkst izmantot pieaugušo drošības jostām vai siksnām vai citu priekšmetu vai aprīkojuma piestiprināšanai pie transportlīdzekļa.

Kā lietot aizmugurējo enkuru

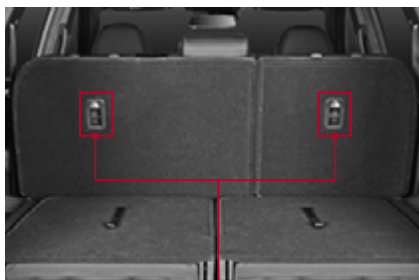

Augšējās saites savienojums

- 1 Noņemiet galvas balstu no otrās rindas sēdekļa.
- 2 Novietojiet bērnu sēdekli uz otrās rindas sēdekļa.
- 3 Savienojiet bērnu ierobežotājsistēmas stiprinājuma savienotāju ar aizmugurējo enkuru. Droši pievelciet bērnu sēdekli, regulējot siksnas savienotāja siksnu.

Brīdinājumi par ISOFIX sēdekli



Uzmanību

- Aizmugurējais enkurs ir papildu ierīce, kas nostiprina bērnu sēdekli tieši pēc tam, kad tā ir nofiksēta ar apakšējiem fiksatoriem. Tāpēc nenostipriniet bērnu sēdekli tikai ar sēdekļa atzveltnes stiprinājumiem. Palielināta slodze var izraisīt āķu vai enkuru lūšanu, izraisot nopietnus savainojumus vai nāvi.
- Ja bērnu sēdekļi nav pareizi nostiprināti pie transportlīdzekļa un bērns nav pareizi nostiprināts bērnu sēdekļī, bērns var tikt nopietni ievainots vai iet bojā ceļu satiksmes negadījumā. Uzstādīšanai vienmēr ievērojiet ražotāja sniegtos norādījumus.
- Pārliecinieties, vai bērnu sēdekļa fiksatori ir piestiprināti pie apakšējiem fiksatoriem. Šajā gadījumā iespējams dzirdēt klikšķi.
- Nepareizi uzstādīta bērnu ierobežotājsistēma var izraisīt pēkšņas miesas bojājumus.

- Bērnu ierobežotājsistēmas stiprinājumi ir izstrādāti tā, lai izturētu tikai tās slodzes, ko rada pareizi uzstādītas bērnu sēdekļi.
- Stiprinājuma siksnas var nedarboties pareizi, ja tā ir piestiprināta citā vietā, nevis atbilstošajā aizmugurējā enkurā.
- Pakratiet uzstādīto bērnu sēdekli, lai pārbaudītu, vai tas ir droši uzstādīts. Skatiet bērnu sēdekļa ražotāja sniegtos norādījumus.
- Neuzstādiet bērnu sēdekli, ja tas traucē priekšējā sēdekļa darbību.
- Visas šeit aprakstītās procedūras ir paredzētas, lai palīdzētu jums izprast bērnu sēdekļa būtību. Izmantojiet to tikai kā atsauci. Uzstādot transportlīdzekļi bērnu sēdekli, ievērojiet uzstādīšanas instrukcijas, kas sniegtas ražotāja sniegtajā rokasgrāmatā.

Transportlīdzekļa rokasgrāmatas informācija par ISOFIX bērnu sēdekļu uzstādīšanas piemērotību dažādām ISOFIX pozīcijām

| Svara grupa | Izmēra klase | Stiprinājums | Transportlīdzekļa ISOFIX pozīcijas | | |
|--------------------|--------------|--------------|------------------------------------|------------------------|------------------------|
| | | | Priekšējais pasažieris | 2.rindas sēdekļa vidus | 2.rindas sēdekļa malas |
| CARRYCOT | F | ISO/L1 | X | X | X |
| | G | ISO/L2 | X | X | X |
| 0.GRUPA LĪDZ 10KG | E | ISO/R1 | X | X | IL |
| 0+ GRUPA LĪDZ 13KG | E | ISO/R1 | X | X | IL |
| | D | ISO/R2 | X | X | IL |
| | C | ISO/R3 | X | X | IL |
| I GRUPA LĪDZ 18KG | D | ISO/R2 | X | X | IL |
| | C | ISO/R3 | X | X | IL |
| | B | ISO/F2 | X | X | IUF |
| | B1 | ISO/F2X | X | X | IUF |
| | A | ISO/F3 | X | X | IUF |

PIEZĪME: Burtu atslēgas jāievieto augstāk esošajā tabulā

IUF: Piemērots ISOFIX uz priekšu vērstiem universālās kategorijas bērnu sēdekļiem, kas apstiprināti lietošanai šajā svara grupā.

IL: Piemērots konkrētiem ISOFIX bērnu sēdekļiem (CRS), kas norādīti pievienotajā sarakstā.

Šie ISOFIX sēdekļi atbilst "specifiskā transportlīdzekļa", "ierobežotās" vai "daļēji universālās" kategorijām.

X: ISOFIX pozīcija nav piemērota ISOFIX bērnu sēdekļiem šajā svara grupā un/vai šai izmēra klasei.

Piemēroto universālo bērnu sēdekļu (CRS) saraksts

Lūdzu, uzmanīgi izlasiet sava bērnu sēdekļa uzstādīšanas rokasgrāmatu

| Svara grupa | | Bērnu sēdekļis | Īpašības |
|-------------|---------------|---------------------|---------------------|
| 0 | < 10 kg | - | - |
| 0+ | < 13 kg | Maxi Cosi CabrioFix | Vērsts uz aizmuguri |
| I | 9 līdz 18 kg | Römer King II LS | Vērsts uz priekšu |
| II | 15 līdz 25 kg | Römer KidFix XP | Vērsts uz priekšu |
| III | 22 līdz 36 kg | Römer KidFix XP | Vērsts uz priekšu |

Saraksts ar piemērotiem ISOFIX bērnu sēdekļiem (CRS)

Lūdzu, rūpīgi izlasiet jūsu bērnu sēdekļa uzstādīšanas instrukcijas

| Svara grupa | | Bērnu sēdekļis | Īpašības |
|-------------|---------------|---------------------------------|--|
| 0 | < 10 kg | - | - |
| 0+ | < 13 kg | Maxi Cosi CabrioFix & FamilyFix | ISOFIX & Support Leg vērsts uz aizmuguri |
| I | 9 līdz 18 kg | Römer Duo+ | ISOFIX & Top Tether vērsts uz priekšu |
| II | 15 līdz 25 kg | Römer KidFix XP | ISOFIX & Belt Vērsts uz priekšu |
| III | 22 līdz 36 kg | Römer KidFix XP | ISOFIX & Belt Vērsts uz priekšu |

Brīdinājums par bērnu sēdekļiem

- **Izmantojiet tikai oficiāli apstiprināto bērnu sēdekli.**
KG Mobility nav atbildīgs par miesas bojājumiem un īpašuma bojājumiem, kas radušies bērnu sēdekļa defekta dēļ.
- **Izmantojiet tikai jūsu mazulim atbilstoša veida un izmēra bērnu sēdekli.**
- **Izmantojiet bērnu sēdekli tikai tam atbilstošā vietā.**
- **Bērnu sēdekļiem ir 5 kategorijas atkarībā no svara:**
0 GRUPA: 0 ~ 10KG
0+ GRUPA: 0 ~ 13KG
I GRUPA 9 ~ 18KG
II GRUPA 15 ~ 25KG
III GRUPA 22 ~ 36KG
- **0 vai 0+ Grupa**
Uz aizmuguri vērsts bērnu sēdekļītis, kas uzstādīts uz aizmugurējā sēdekļa
- **Grupa I**
Uz priekšu vērsts bērnu sēdekļītis, kas uzstādīts uz aizmugurējā sēdekļa
- **II & III Grupa**
Paliktis, kas uzstādīts uz aizmugurējā sēdekļa ar piesprādzētu drošības jostu
Vienmēr ievērojiet paliktņa ražotāja sniegtās uzstādīšanas un lietošanas instrukcijas.



Brīdinājums

- **Pakratiet jostu, lai redzētu, vai ISOFIX bērnu ierobežotājsistēmas jostas āķis ir stingri piestiprināts pie atzveltnes enkura.**
- **Neizmantojiet ISOFIX bērnu sēdekli, kas piestiprināts tikai pie atzveltnes enkura, nostiprinot to pie apakšējā fiksatora. Ja enkurs ir bojāts tam piemērotās palielinātas slodzes dēļ, var rasties dzīvības apdraudējums vai nopietni ievainojumi.**

Drošības spilvens

Drošības spilvens ir papildu drošības vienība, kas uzreiz piepūšas transportlīdzekļa sadursmes gadījumā, pasargājot pasažieri no trieciena.

Drošības spilvenu sistēma sastāv no drošības spilvena trieciena sensora, drošības spilvena vadības moduļa un paša spilvena.

Drošības spilvens darbojas atkarībā no dažādiem faktoriem, tostarp transportlīdzekļa sadursmes stipruma un virziena, sadursmes objekta stipruma, transportlīdzekļa ātruma un pasažiera stāvokļa.

⚠ Brīdinājums

- Drošības spilvens ir palīgierīce, kas papildina drošības jostas aizsardzības funkciju un nevar aizstāt drošības jostu. Braukšanas laikā ir jāpiesprādzē drošības josta.
- Drošības spilvens ietver elektriskos sensorus un vadības moduļus, un tas darbojas tikai tad, kad aizdedzes slēdzis ir ieslēgts vai darbojas dzinējs.
- Drošības spilvens ir uzstādīts tajā zonā, kur tiek rādīts "AIRBAG". Neraidiet triecienu šai zonai, nenovietojiet uz tās priekšmetu un nepievienojiet tai piederumus, kurā ir uzstādīts drošības spilvens. Pretējā gadījumā drošības spilvenam atveroties, var gūt nopietnus savainojumus.
- Kad ir pagājuši 10 gadi pēc drošības spilvena uzstādīšanas, noteikti pārbaudiet to KG Mobility Corporation autorizētā servisa centrā, pat ja drošības spilvenu sistēmā vizuāli nav konstatēti nekādi bojājumi.

Drošības spilvenu brīdinājuma etiķete

Drošības spilvena brīdinājuma etiķete, kas norāda uz sekundāru bojājumu risku, ja drošības spilvens atveras, un drošības informācija ir piestiprināta pasažiera puses saulesargam. Pirms braukšanas izlasiet un iepazīstieties ar drošības informāciju.



⚠ Brīdinājums

- Drošības spilvens ir ierīce, kas detnoē šaujampulvera paveidu ierīcē un acumirkli piepūš drošības spilvenu, lai aizsargātu pasažieri. Tāpēc, drošības spilvenam piepūšoties, šaujampulvera eksplozijas dēļ rodas troksnis, gaisma un dūmi.
- Piepūšoties drošības spilvenam, pasažieris var gūt apdegumus. Dažos gadījumos pasažieris var gūt traumas, piemēram, sasitumus, kaulu lūzumus, nobrāzumus un sitienus pa seju, jo tiek piepūsts drošības spilvens, kā arī var notikt sekundāri bojājumi, piemēram, saplīsis stikls.

Drošības spilvenu brīdinājuma lampiņa

Drošības spilvena brīdinājuma spuldze iedegas, kad ir ieslēgts aizdedzes slēdzis, un izslēdzas, ja drošības spilvenu sistēmā nav nekādu bojājumu.



⚠ Brīdinājums

- Ja drošības spilvena brīdinājuma lampiņa deg nepārtraukti, tas norāda, ka drošības spilvenā vai drošības jostu spriegotāja sistēmā ir radusies kāda kļūme. Nekavējoties pārbaudiet savu transportlīdzekli un veiciet tā apkopi KG Mobility Corporation autorizētā servisa centrā.

Drošības spilvenu trieciena sensors un vadības modulis

Transportlīdzeklis ir aprīkots ar sensoriem, kas spēj noteikt sadursmi, un moduli, kas kontrolē drošības spilvena darbību.



- 1 Drošības spilvena kontroles modulis
- 2 Priekšējā trieciena sensors (G sensora tips)
- 3 Sānu trieciena sensors (spiediena sensora tips)
- 4 Sānu trieciena sensors (G sensora tips)

Drošības spilvena konfigurācija

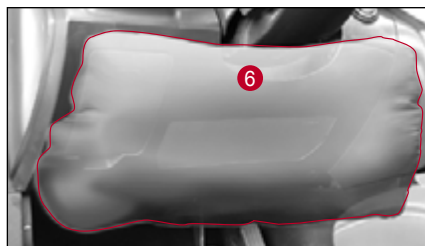

- 1 Vadītāja drošības spilvens
- 2 Priekšējā pasažiera drošības spilvens
- 3 Aizkaru drošības spilvens
- 4 Priekšējā sēdekļa sānu drošības spilvens
- 5 Aizmugurējā sēdekļa sānu drošības spilvens
- 6 Vadītāja ceļgalu drošības spilvens

Pasažiera drošības spilvenu ON/OFF slēdzis



Nostādot pasažiera drošības spilvena ON/OFF slēdzi pozīcijā "OFF", priekšējais pasažiera drošības spilvens ir atspējots (nepiepūšas). Šis slēdzis atrodas instrumentu paneļa labajā pusē, un to var redzēt, atverot priekšējās pasažiera durvis. Lai to darbinātu, nospiediet un pagrieziet šo slēdzi.

Pozīcija "OFF": atspējota (nepiepūšas)

Pozīcija "ON": iespējots (piepūšas)

Vadītāja drošības spilvens

Vadītāja drošības spilvens aizsargā vadītāja galvu priekšējās sadursmes gadījumā.

Vadītāja drošības spilvens ir uzstādīts stūres centrā.



Brīdinājums

- Vadītājam jāsež pēc iespējas tālāk no stūres tādā attālumā, lai tā netraucētu vadītājam vadīt transportlīdzekli. Ja vadītājs sež pārāk tuvu stūrei, drošības spilvenam piepūšoties, var gūt nāvējošus savainojumus.
- Nenovietojiet uz drošības spilvena vāka (stūres pārsega) nekādus priekšmetus un nepievienojiet tam piederumus vai uzlīmes. Tas var traucēt drošības spilvena normālai darbībai un palielināt savainošanās risku, kad drošības spilvens piepūšas.

Vadītāja ceļgalu drošības spilvens

Priekšējās sadursmes gadījumā vadītāja ceļgalu drošības spilvens darbojas vienlaikus ar vadītāja drošības spilvenu, aizsargājot vadītāja ceļgalus.

Vadītāja ceļgala drošības spilvens ir uzstādīts instrumentu panelī zem stūres.



Brīdinājums

- Sēdieties pēc iespējas tālāk no panela, kur ir uzstādīts priekšējā pasažiera drošības spilvens. Ja priekšējais pasažieris sež pārāk tuvu instrumentu panelim, drošības spilvenam piepūšoties, var gūt nāvējošus savainojumus.

Piezīme

- Priekšējā pasažiera drošības spilvens darbojas vienlaikus ar vadītāja drošības spilvenu.

Priekšējā pasažiera drošības spilvens

Priekšējā pasažiera drošības spilvens aizsargā priekšējā pasažiera galvu priekšējās sadursmes gadījumā.

Priekšējā pasažiera drošības spilvens ir uzstādīts instrumentu panela iekšpusē priekšējā pasažiera sēdekļa priekšā.



Priekšējā sēdekļa sānu drošības spilvens

Priekšējā sēdekļa sānu drošības spilvens aizsargā priekšējā sēdekļi sēdošā sānu sānu sadursmes gadījumā, kas atbilst drošības spilvena piepūšanās nosacījumam.

Priekšējā sēdekļa sānu drošības spilvens ir uzstādīts vadītāja sēdekļa atzveltnes sānos un priekšējā pasažiera sēdekļa atzveltnē.



Brīdinājums

- Nekariniet drēbes vai aksesuārus un neizmantojiet sēdekļu pārvalkus uz sēdekļiem, kur ir uzstādīts sānu drošības spilvens.
- Neraidiet triecienu zonā, kur ir uzstādīts sānu drošības spilvena (priekšējā sēdekļa atzveltnes) sadursmes noteikšanas sensors. Tas var izraisīt sānu drošības spilvena darbības traucējumus.

Aizmugurējā sēdekļa sānu drošības spilvens

Aizmugurējā sēdekļa sānu drošības spilvens aizsargā aizmugurē sēdošā sānu sānu sadursmes gadījumā, kas atbilst drošības spilvena piepūšanās nosacījumam.

Aizmugurējā sēdekļa sānu gaisa spilvens ir uzstādīts aizmugurējā sēdekļa atzveltnes sānos.



Brīdinājums

- Nekariniet drēbes vai aksesuārus un neizmantojiet sēdekļu pārvalkus uz sēdekļiem, kur ir uzstādīts sānu drošības spilvens.
- Neraidiet triecienu apgabalā, kur ir uzstādīts sānu drošības spilvena (aizmugurējā sēdekļa atzveltnes) sadursmes noteikšanas sensors. Tas var izraisīt sānu drošības spilvena darbības traucējumus.

Aizkaru drošības spilvens

Drošības aizkaru gaisa spilvens aizsargā priekšējos sēdekļos sēdošo galvu un aizmugurē sēdošos pasažierus sānu sadursmes gadījumā, kas atbilst drošības spilvena piepūšanās nosacījumam.

Aizkaru drošības spilvens ir uzstādīts uz jumta priekšējo un aizmugurējo durvju augšpusē abās pusēs.



Brīdinājums

- Nespiediet uz aizkara drošības spilvena triecienu sensoru (B statņa apakšējā daļa). Tas var izraisīt aizkara drošības spilvena darbības traucējumus. Tā darot var izraisīt sensora disfunkciju.
- Necērtiet durvis. Tā darot var izraisīt drošības spilvenu disfunkciju.

Piezīme

- Sānu drošības spilveni un aizkaru drošības spilveni darbojas vienlaikus sānu sadursmes gadījumā, bet kreisais un labais sānu drošības spilvens un aizkaru drošības spilveni darbojas atsevišķi.

Gadījumi, kad gaisa spilvens neatveras

Ne visos sadursmes gadījumos drošības spilvens atveras. Drošības spilvens nedrīkst atvērties nevienā no šiem gadījumiem:

Nelielas sadursmes gadījumā

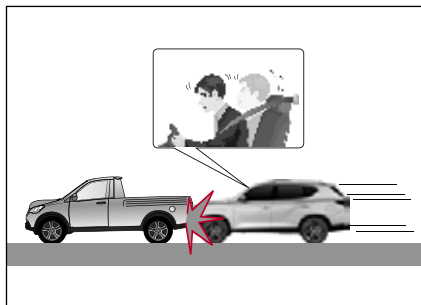

Nelielas sadursmes gadījumā, ko sadursmes noteikšanas sensors nevar noteikt, vai arī ja sadursmes stiprums ir vājš, drošības spilvens var neatvērties.

Šādā gadījumā drošības josta var nodrošināt pietiekamu aizsardzību, un gaisa spilvena darbība var radīt sekundārus bojājumus pasažierim, piemēram, apdegumus vai savainojumus.

Aizmugures trieciena gadījumā

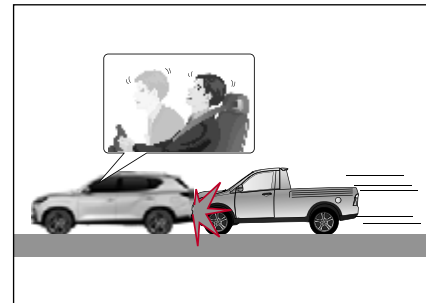

Aizmugures sadursmes gadījumā ar citu transportlīdzekli, pasažieru ķermenis pārvietojas atpakaļ, tāpēc drošības spilvens nevar nodrošināt pietiekamu aizsardzību pat tad, ja tas piepūšas. Šādā gadījumā gaisa spilvens var neatvērties.

Sānu sadursmes gadījumā

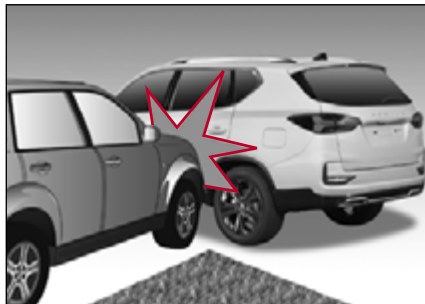

Sānu sadursmes gadījumā pasažierus nevar aizsargāt priekšējie drošības spilveni, tāpēc priekšējie drošības spilveni var neatvērties.

Tomēr aizkaru drošības spilveni un sānu drošības spilveni darbojas atkarībā no trieciena pakāpes sānu sadursmes gadījumā, aizsargājot priekšējos sēdekļos sēdošos.

Diagonālās sadursmes gadījumā

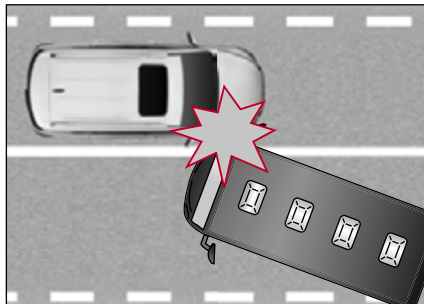

Tā kā sadursmes trieciens pa diagonāli ir vājāks nekā sadursmes trieciens priekšā vai sānu virzienā, gaisa spilvens var neatvērties.

Sadursmes gadījumā ar šauru objektu



Ja notiek sadursme ar šauru objektu, piemēram, ielu apgaismojumu, stabu vai koku, sensoram pieliktā trieciena pakāpe var nebūt pietiekama, tāpēc gaisa spilvens var neatvērties.

Gadījumā, ja transportlīdzeklis pakļūst zem cita transportlīdzekļa

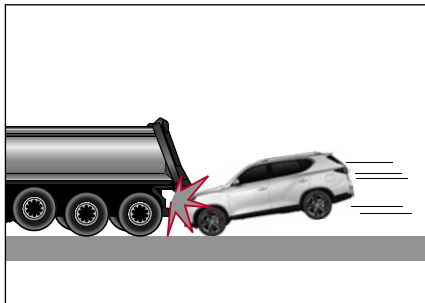

Parasti vairums autovadītāju avārijas gadījumā pēkšņi bremzē, tāpēc transportlīdzekļa priekšējā daļa pazeminās. Tādējādi transportlīdzeklis bieži pakļūst zem pretējā transportlīdzekļa, ja notiek negadījums ar lielu transportlīdzekli, piemēram, autobusu vai kravas automašīnu. Šādā gadījumā gaisa spilvens var neatvērties.

Apgāšanās gadījumā



Ja transportlīdzeklis apgāžas vai kūleņo, pasažieri nevar pilnībā aizsargāt tikai ar drošības spilvenu. Šādā gadījumā gaisa spilvens var neatvērties.

Tomēr aizkaru drošības spilvens vai sānu drošības spilvens var atvērties atkarībā no trieciena pakāpes, kas tiek raidīts uz sāniem, automašīnai apgriežoties.

Sekundārs savainojums drošības spilvena atvēršanās dēļ



Ja drošības spilvena vadības modulis negadījuma laikā konstatē triecienu, tas pārraida signālu, lai atvērtu drošības spilvenu. Šis signāls izraisa drošības spilvena modulī iekļautā pulvera eksploziju, un drošības spilvens izplešas ļoti īsā laikā, lai aizsargātu salonā esošos pasažierus. Kad drošības spilvens piepūšas, būs dzirdams spēcīgs troksnis, gaisma un dūmi. Jūs varat gūt sekundārus savainojumus, ko izraisa piepūsts drošības spilvens, piemēram, nobrāzumu, sasitumu, apdegumu vai savainojumu, ko izraisa salauztas brilles.

Citi gadījumi



Gadījumi, kad vadītāja/priekšējā pasažiera drošības spilveni neatveras

- Kad ir ieslēgta drošības spilvena brīdinājuma lampiņa
- Kad krītošs akmens utt. nokrīt uz dzinēja pārsega.
- Kad transportlīdzeklis iebrauc meliorācijas grāvī vai peļķē

Gadījumi, kad sānu drošības spilveni vai aizkaru gaisa spilveni neatveras

- Kad ir ieslēgta drošības spilvena brīdinājuma lampiņa
- Priekšējās vai aizmugurējās sadursmes gadījumā
- Kad transportlīdzeklis apgāžas vai apgriežas uz sāniem ar mērenu trieciena pakāpi

Brīdinājumi par drošības spilveniem



Brīdinājums

Zīdaini vai maza bērna sēdināšana

- Neļaujiet zīdainim vai mazam bērnam sēdēt priekšējā pasažiera sēdekļī, un nebrauciet ar zīdaini vai mazu bērnu, turot to rokās. Piepūšoties drošības spilvenam, zīdains vai mazs bērns un jūs varat gūt nopietnas traumas vai iet bojā.
- Neuzstādiet bērnu sēdekļīti zīdainim vai mazam bērnam priekšējā pasažiera sēdekļī. Ja drošības spilvens atveras, zīdains vai mazs bērns trieciena rezultātā var gūt nopietnus savainojumus vai iet bojā.
- Uzstādot bērnu sēdekļīti zīdainim vai mazam bērnam transportlīdzekļa aizmugurējā sēdekļī, kur ir uzstādīts drošības aizkars, uzstādiet to pēc iespējas tālāk no durvīm. To neievērojot, piepūšoties drošības aizkaram, zīdainim vai mazam bērnam var rasties nopietnas traumas vai iestāties nāve.

Braukšanas un braukšanas pozīcija

- Braukšanas laikā turiet rokas tikai aiz stūres malas. Tādējādi tiek nodrošināts, ka drošības spilvens darbojas pilnībā.
- Neatbalstieties pret stūri un neturiet rokas "X" formā. Jūs varat gūt nopietnus savainojumus, ja rodas problēmas ar drošības spilvena darbību vai drošības spilvens atveras.
- Nebrauciet, noliecoties uz priekšu pārāk tuvu stūrei. Jūs varat saņemt triecienu ar drošības spilvenu un gūt nopietnus galvas vai kakla savainojumus, kas var būt arī letāli, pirms tas pilnībā atveras.
- Ja drošības jostu esat piesprādzis nepareizi vai esat noliecies uz vienu pusi, drošības spilvens nevar nodrošināt pietiekamu aizsardzību. Jūs pat varat gūt nopietnus savainojumus no drošības spilvena.
- Nenovietojiet kāju vai rokas uz paneļa. Atveroties drošības spilvenam, jūs varat gūt nopietnus savainojumus.
- Neatbalstieties pret durvīm un neizbāziet roku pa logu. Piepūšoties drošības aizkaram, varat gūt nopietnus savainojumus.

Darbošanās ar drošības spilvenu

- Neraidiet triecienu ar drošības spilveniem saistītām ierīcēm, tostarp stūrei, daļai, kurā ir uzstādīts drošības spilvens, vadiem un drošības jostu nospriegošanas sistēmu. Pēkšņi piepūstoties drošības spilvenam, varat gūt nopietnas traumas.
- Neraidiet triecienu sēdekļa atzveltnē, kur ir uzstādīts sānu drošības spilvens. Tas var izraisīt sānu drošības spilvena darbības traucējumus.
- Aizverot durvis, neaizcērtiet tās. Tas var izraisīt aizkara drošības spilvena vai priekšējā gaisa spilvena darbības traucējumus.
- Nenovietojiet nekādus priekšmetus starp drošības spilvenu un pasažieri. Šādi rīkojoties, var tikt traucēta drošības spilvena darbība un jūs varat gūt savainojumus ar šādu priekšmetu, kad drošības spilvens atveras.
- Pēc drošības spilvena un drošības jostu spriegotāja darbības to attiecīgās sastāvdaļas ļoti sakarst. Nekad nepieskarieties šādām sastāvdaļām, kamēr tās nav atdzisušas.

Drošības spilvena darbība

- Drošības spilvens ir vienība, kas pasargā pasažiera dzīvību no pēkšņas avārijas, un tas lielā ātrumā piepūšas ar karstu gāzi. Pasažieris var gūt traumas, piemēram, apdegumus, nobrāzumus vai sasitumus atkarībā no apstākļiem brīdī, kad atveras drošības spilvens.
- Spēcīgs troksnis, putekļi, dūmi vai gāze, kas rodas, kad darbojas drošības spilvens vai drošības jostu spriegotājs, ir normāli.
- Gāze, kas izdalās, darbojoties drošības spilvenam vai drošības jostu spriegotājam, nav toksiska, taču, ja āda, acis vai deguns tiek kairinātas, nomazgājiet ar tīru ūdeni. Ja kairinājums saglabājas, konsultējieties ar savu ārstu.
- Jāievēro piesardzība, ka priekšējā sēdekļa drošības spilvena vai aizkara gaisa spilvena darbības rezultātā var tikt izsists vējstikls vai logu stikli.

Nepārveidojiet drošības spilvenu un nemainiet to konstrukciju

- Nepārveidojiet un nemainiet ar drošības spilveniem saistīto ierīču struktūru, tostarp stūri, daļu, kurā ir uzstādīts drošības spilvens, vai vadus. Nepārbaudiet ar drošības spilvenu saistīto ķēdi ar testerī. Tas var izraisīt drošības spilvenu sistēmas darbības traucējumus vai sabojāšanos, izraisot miesas bojājumus un transportlīdzekļa bojājumus.
- Nenomainiet stūri pret tādu, kas nav KG Mobility Corporation oriģinālā daļa. Pretējā gadījumā stūres rata drošības spilvens var nedarboties normāli.

Riepu spiediena uzraudzības sistēma (TPMS)

Riepu spiediena uzraudzības sistēma (TPMS) ir drošības palīgierīce, kas konstatē, vai riepu spiediens ir neparasti augsts vai zems, un informē par to vadītāju, novēršot negadījumu, kas var notikt riepu spiediena dēļ.

- Vispārējais brīdinājuma indikators (⚠) iedegas, ja spiediens riepās nav normas robežās.
- Turklāt, ja riepu spiediena kontroles sistēmā (ieskaitot sensoru) ir traucējumi, vispārēja brīdinājuma gaisma (⚠) mirgo un paliek ieslēgta.

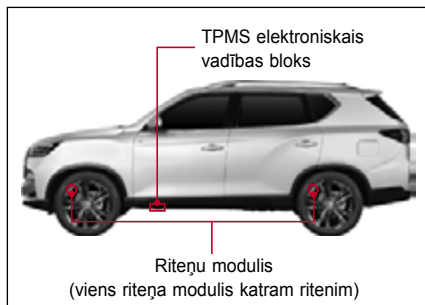

TPMS elektroniskais vadības bloks saņem dažādus datus, tostarp riepu spiedienu un temperatūru, no riteņu moduļa, kas uzstādīts uz katra riteņa, un attēlo šos datus instrumentu panelī.

- Pareizs riepu spiediens: 34 psi, 2,3 bāri
- Pareizais spiediens riepās ir vērtība, kas noteikta istabas temperatūrā (20 °C) transportlīdzeklī, kas ir tukšam, kad riepas ir pienācīgi atdzesētas.

Piezīme

- Ja transportlīdzeklis pēc dzinēja iedarbināšanas brauc ar ātrumu 30 km/h vai ātrāk, spiediens riepās tiek noteikts 5 minūšu laikā, lai gan tas var nedaudz atšķirties atkarībā no sistēmas statusa. Ja spiediens riepās netiek uztverts, tiks parādīts "--".



Uzmanību

- Mērinstrumentu paneļa displejā redzamo riepu spiedienu var mainīt dažādi ārējie faktori, tostarp transportlīdzekļa braukšanas statuss, pasažieru skaits transportlīdzeklī un iepūstā gaisa stāvoklis riepās.
- Kad riepā tiek ievadīts gaiss, tiek sajaukts dažādu temperatūru gaiss, tādējādi riepu spiedienu var mainīt, līdz tiek sasniegts temperatūras līdzsvars.

Riepu spiediena pārbaude

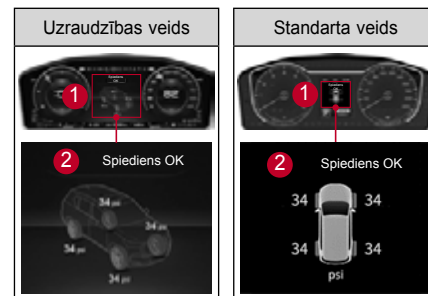

Mērinstrumentu paneļa galvenajā izvēlnē (1) atlasot TPMS statusu, instrumentu paneļa displejā (2) varat pārbaudīt visu riepu spiedienu.

Ja spiediens riepās vai TPMS ir neparasts



Uzraudzības veids



Standarta veids

Ja spiediens riepās vai riepu spiediena kontroles sistēma neatbilst nosrmai, vispārējais brīdinājuma indikators mirgo vai iedegas.

- Neatbilstošs riepu spiediens (zems/augsts/tukšs): Vispārējā brīdinājuma gaisma paliek ieslēgta.
- Neatbilstoša riepu spiediena uzraudzības sistēma (ieskaitot sensoru): Vispārējā brīdinājuma indikators mirgo aptuveni 70 sekundes un paliek ieslēgts.



Brīdinājums





- Ja mērinstrumentu panelī iedegas brīdinājuma gaisma, spiediens riepās ir nepietiekams, pārmērīgs vai nevienmērīgs. Noteikti novietojiet savu automašīnu drošā vietā un pārbaudiet riepu spiedienu.
- Ja vispārējā brīdinājuma gaisma turpina degt pēc riepu spiediena pārbaudes, dzinēja iedarbināšanas un transportlīdzekļa vadīšanas ilgāk par 10 minūtēm ar ātrumu virs 30 km/h, pārbaudiet un apkopiet savu transportlīdzekli KG Mobility Corporation autorizētā servisa centrā.
- Pēkšņs riepas bojājums ārēja faktora, piemēram, naglas u.c. dēļ var netikt konstatēts nekavējoties. Ja transportlīdzeklis braukšanas laikā kļūst nestabils, samaziniet ātrumu, pārvietojiet transportlīdzekli uz drošu vietu un pārbaudiet transportlīdzekli.
- Nepārveidojiet vai nepārbūvējiet savu transportlīdzekli tā, lai tas traucētu TPMS darbību.
- Drošības nolūkos vienmēr izmantojiet oriģinālos riteņus, kas aprīkoti ar riepu spiediena kontroles sensoru.





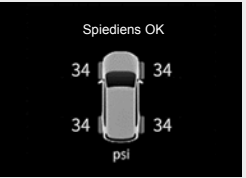

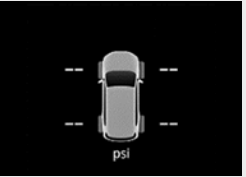
Uzmanību

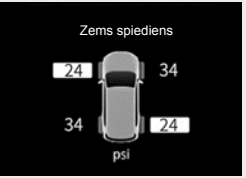
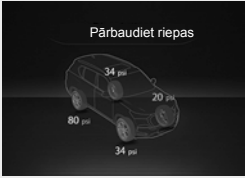
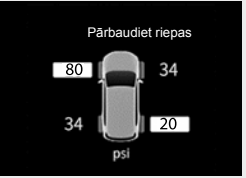
- Noregulējiet spiedienu riepās, kad riepas ir aukstas (2 vai 3 stundas pirms/pēc braukšanas).
- Pat ja spiediens riepās ir noregulēts līdz pareizam gaisa spiedienam, brīdinājuma lampiņa (!) var iedegties iekšējās riepas temperatūras un gaisa temperatūras atšķirības dēļ. Tā ir parādība, ka spiediens riepās samazinās proporcionāli temperatūrai, un tas neliecina par TPMS bojājumiem.
- Ja jums jābrauc, kamēr apkārtējās vides temperatūra strauji paaugstinās vai pazeminās, pirms braukšanas pārbaudiet un noregulējiet riepu spiedienu līdz noteiktajam gaisa spiedienam.
- Lai nodrošinātu drošu braukšanu, regulāri pārbaudiet riepu spiedienu, nepaļaujoties tikai uz TPMS.

TPMS statusa displejs instrumentu panelī

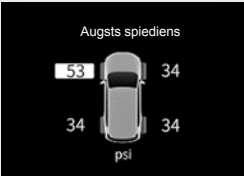
| Vienums | Uzraudzības veids | Standarta veids | Darbības nosacījumi |
|--------------------|---|--|--|
| Riepu spiediens OK |  <p>Spiediens OK</p> |  <p>Spiediens OK</p> <p>34 34</p> <p>34 34</p> <p>psi</p> | <ul style="list-style-type: none"> Tas tiek attēlots, ja riepu spiediens ir normāls. |
| Zems spiediens |  |  <p>psi</p> | <ul style="list-style-type: none"> Lai noteiktu, vai spiediens riepās ir normāls vai nepietiekams, TPMS riteņu modulis ir pareizi jāuzstāda uz katra riteņa. Pēc IGN ON ir nepieciešamas vairākas sekundes, līdz TPMS ECU un TPMS riteņu modulis normāli sazināsies, un šajā laikā tiek parādīts katrs stāvoklis. |
| |  <p>Zems spiediens</p> |  <p>Zems spiediens</p> <p>24 34</p> <p>34 24</p> <p>psi</p> | <ul style="list-style-type: none"> Tas tiek parādīts, ja spiediens riepās ir pārāk zems un tas ir jāpārbauda. Attiecīgās riepas spiediena rādītājs ir apgriezti iekrāsots, un iedegas globālā brīdinājuma gaisma. |
| Pārbaudiet riepas |  <p>Pārbaudiet riepas</p> |  <p>Pārbaudiet riepas</p> <p>80 34</p> <p>34 20</p> <p>psi</p> | <ul style="list-style-type: none"> Tas tiek parādīts, ja spiediens riepā ir pārāk zems, un ir nepieciešams pārbaudīt riepu. Atbilstošās riepas spiediena vērtības displeja laukums ir iekrāsots un iedegas brīdinājuma gaisma. |

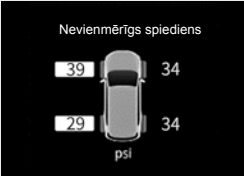
| Vienums | Uzraudzības veids | Standarta veids | Darbības nosacījumi |
|------------------------|---|---|--|
| Bojāta riepa |  |  | <ul style="list-style-type: none"> Tas tiek parādīts, kad spiediens riepā strauji pazeminās vai riepā ir tukša. Attiecīgās riepas spiediena rādītājs ir apgriezti iekrāsots, un iedegas globālā brīdinājuma gaismā. |
| Augsts spiediens |  |  | <ul style="list-style-type: none"> Tas tiek parādīts, ja spiediens riepās ir pārāk augsts. Attiecīgās riepas spiediena rādītājs ir pretēji iekrāsots un mirgo. |
| Nevienmērīgs spiediens |  |  | <ul style="list-style-type: none"> Ja atšķirība starp spiedienu kreisajā un labajā riepā ir 5 psi vai vairāk, attiecīgās riepas spiediena rādītājs ir pretēji iekrāsots un mirgo. |

| | |
|---------|--|
| Piezīme | <p>Ja noteikts riepu spiediens tiek parādīts kā “...”, kamēr citi riepu spiediens tiek rādīts normāli, attiecīgās riepas TPMS riteņu modulis var darboties nepareizi. Nekavējoties pārbaudiet savu transportlīdzekli un veiciet tā apkopi KG Mobility Corporation autorizētā servisa centrā.</p> |
|---------|--|

Kad tiek konstatēts zems riepu spiediens

Kad tiek konstatēta riepa ar ievērojami zemu spiedienu, iedegas brīdinājuma gaisma () un mērinstrumentu panelī tiek parādīta attiecīgās riepas pozīcija ar zemu spiedienu.

Šādā gadījumā samaziniet ātrumu, nogādājiet savu automašīnu KG Mobility Corporation pilnvarotajā servisa centrā un veiciet pārbaudi un apkopi.



Uzmanību

- Ja jūs nepārtraukti braucat ar automašīnu ar zemu spiedienu riepās, var samazināties riepu kalpošanas laiks, transportlīdzekļa darbības jauda, bremzēšanas spēks un transportlīdzekļa degvielas efektivitāte.
- Ja nevarat nogādāt savu automašīnu KG Mobility Corporation pilnvarotā servisa centrā, pievienojiet riepai gaisu, izmantojot riepu remonta servisa komplektu.
 Skatīt "Riepas piepumpēšana" (I.5-15)

Kad esat nobalansējis riepas

Kad esat nobalansējis riepas, TPMS atiestata katras riepas pozīciju.

Ja transportlīdzeklis brauc ar ātrumu 30 km/h vai ātrāk, sistēma parasti pabeidz atiestatīšanu 5 minūšu laikā, lai gan tas var nedaudz atšķirties atkarībā no sistēmas statusa.

 Skatīt "Riepu pozīciju rotācija" (I.6-51)



Brīdinājums

- Ja nomaināt riepu, kurā ir iesmidzināts hermētiķis, noteikti pārbaudiet TPMS sensora ārpusi un TPMS normālu darbību KG Mobility Corporation pilnvarotā servisa centrā.



Uzmanību

- Ja balansējāt riepas vai nomainītāt riteņa moduli, tostarp riepu spiediena noteikšanas sensoru, riepas pozīcija var tikt nepareizi atpazīta braukšanas sākumā, tāpēc var tikt parādīts iepriekšējais riepu spiediens vai iedegties brīdinājuma gaisma (). Šis ir pagaidu rādījums, kas netiek uzskatīts par bojājumu.
- Riepas pozīcijas atiestatīšanai nepieciešamais laiks var atšķirties atkarībā no transportlīdzekļa braukšanas stāvokļa.

Brīdinājumi par TPMS



Uzmanību

- Ja transportlīdzeklim ir uzstādīts ritenis bez riteņu moduļa (riepu spiediena noteikšanas sensors), iedegas brīdinājuma gaisma, un TPMS nedarbojas.
- Nepaļaujieties tikai uz TPMS un noteikti pārbaudiet riepu spiediena stāvokli pirms braukšanas ar transportlīdzekli.
- TPMS darbojas, sazinoties ar riteņa moduli, izmantojot bezvadu savienojumu. Tāpēc, ja transportlīdzeklī ir uzstādīta elektroniska ierīce, piemēram, mobilais ātruma kameru detektors, kas var radīt radio traucējumus, TPMS var nedarboties normāli.
- Teritorijā ar spēcīgu elektromagnētisko lauku (policijas iecirkņi, valdības iestādes, apraides stacijas, militārie objekti, raidīšanas torņi utt.) TPMS var nedarboties, un var iedegties globālā brīdinājuma gaisma (⚠).
- Ja, braucot pa dubļainu vai sniegotu ceļu riepu riteņiem piestiprinātājā raidītājā ieķeras kāds svešķermenis, kas traucē sazināties ar transportlīdzekļa uztvērēju, radiotraucējumi rodas spēcīgu ārējo viļņu dēļ vai metāla priekšmets atrodas netālu no TPMS, riepu spiediens var tikt parādīts ar aizmuri vai var netikt parādīts normāli.

- Braucot ar automašīnu ar uzstādītām sniega ķēdēm, sniega ķēdes var traucēt saziņu starp riteņu moduli un antenu, tādējādi TPMS var nedarboties normāli. Tomēr tas neietekmē transportlīdzekļa darbību.
- Kad riepā tiek ievadīts gaiss, gaisa iepildes ierīcē parādītais riepu spiediens var atšķirties no riepu spiediena, kas tiek parādīts TPMS. Šo atšķirību izraisa tādi faktori kā transportlīdzekļa braukšanas statuss, pasažieru skaits transportlīdzeklī un gaisa iesmidzināšanas stāvoklis riepā, un tas neliecina par TPMS kļūmi.
- Nomainot riepas, uzmanieties, lai nesabojātu riteņa moduli. Ja riepu nomainas laikā riteņa modulis saņem triecienu vai ir bojāts, riepu spiediena noteikšanas funkcija nedarbojas.
- Ja veicat riepu nomaiņu riepu veikalā, kas nav KG Mobility Corporation autorizēts servisa centrs, noteikti informējiet, ka riepām ir uzstādīta TPMS.
- Riepu spiediena noteikšanas sensora (riteņu moduļa) akumulatora darbības laiks var samazināties, ja bieži rodas novirzes, piemēram, riepu spiediena pārbaude, zems spiediens, augsts spiediens un spiediena nelīdzsvarotība.

Pretzādzības un brīdinājuma sistēma

Imobilizatora sistēma

Imobilizatora sistēma ir transportlīdzekļa pret aizdzīšanas sistēma, kas neļauj iedarbināt dzinēju, ja netiek izmantota atļautā atslēga.

Dzinēju var iedarbināt tikai tad, kad viedatslēgā integrētā transpondera kods ir autentificēts, salīdzinot to ar dzinēja vadības bloka kodu.



Uzmanību

- Imobilizatora sistēmu nekādā gadījumā nedrīkst noņemt no transportlīdzekļa. Ja jūs patvaļīgi noņemat vai sabojājat imobilizatora sistēmu, jūs nevarēsiet iedarbināt dzinēju. Nekad neizņemiet, nesabojājat vai nepārveidojat imobilizatora sistēmu.
- Imobilizatora sistēmu drīkst remontēt tikai licencēts tehniķis KG Mobility Corporation pilnvarotā servisa centrā.
- Kad tiek dzēsts transpondera kods vai reģistrēta papildu atslēga, novērojiet procesu klātienē.
- Neuzstādiet metāla piederumus viedatslēgas vai aizdedzes slēdža tuvumā. Šāds piederums maina signālu, kas tiek piegādāts aizdedzes slēdzim, iespējams, neļaujot iedarbināt dzinēju.
- Nenometiet viedatslēgu un nepakļaujiet to triecienam. Tas var sabojāt transponderi.
- Nepārveidojiet transportlīdzekli patvaļīgi, lai uzstādītu tālvadības palaišanas ierīci. Šādi rīkojoties, var rasties problēmas ar dzinēja iedarbināšanu vai letālu negadījumu.

Imobilizatora/viedatslēgas brīdinājuma gaisma

Ja imobilizators vai viedatslēgas sistēma darbojas nepareizi, imobilizatora/viedatslēgas brīdinājuma indikators mirgos. To neievērojot var sabojāt transportlīdzekli.

Uzraudzības veids



Piezīme

- Saziņas laiks starp imobilizatoru/viedatslēgu un dzinēja vadības bloku var atšķirties atkarībā no apstākļiem. Ja šis laiks ir īss, brīdinājuma gaisma var neiedegties.

Ja dzinēju nevar iedarbināt

Dzinēju nevar iedarbināt, ja starp imobilaizeru/ viedatslēgu un dzinēja vadības bloku ir radusies komunikācijas kļūda iekšējas sistēmas kļūdas vai ārējas komunikācijas atteices dēļ.

Šādā gadījumā imobilaizera brīdinājuma gaisma mirgos.

Jūs, iespējams, nevarēsiet iedarbināt dzinēju transportlīdzeklī ar imobilaizera sistēmu nevienā no šiem gadījumiem:

- Kad tiek izmantotas divas vai vairākas viedatslēgas, kas ir tuvumā viena otrai
- Ja viedatslēgas tiek izmantotas tādas ierīces tuvumā, kas sūta vai saņem elektromagnētiskos laukus vai viļņus
- Ja viedatslēgas tiek izmantotas elektrisku vai elektronisku ierīču, piemēram, apgaismes ierīču, drošības atslēgu vai drošības karšu tuvumā
- Ja viedatslēgas tiek izmantotas atslēgu shēmas, magnēta, metāla priekšmeta vai akumulatora tuvumā
- Kad iedarbināt dzinēju, pirms beidzies dzinēja uzsildīšanas laiks



Uzmanību

- **Jūs, iespējams, nevarēsiet iedarbināt dzinēju ārēja faktora (atslēgu shēmas, magnēta utt.) vai priekšlaicīgas palaišanas dēļ pirms dzinēja priekšsildīšanas laika, izraisot sakaru traucējumus ar imobilaizeru. Šādā gadījumā novērsiet cēloni, kas neļauj tai iedarbināt dzinēju, novietojiet viedatslēgu ārpus antenas darbības diapazona uz aptuveni 10 sekundēm vai ilgāk, un iedarbiniet dzinēju vēlreiz.**
- **Ja imobilaizera/viedatslēgas brīdinājuma indikators mirgo nepārtraukti un jūs joprojām nevarat iedarbināt dzinēju pēc ārējā cēloņa novēršanas, pārbaudiet un veiciet automašīnas apkopi KG Mobility pilnvarotā servisa centrā.**

Kad transponderis ir bojāts

Jūs nevarat iedarbināt dzinēju ar atslēgu, kuras transponderis ir bojāts. Šādā gadījumā nomainiet viedatslēgu ar jaunu un reģistrējiet attiecīgo kodu dzinēja vadības blokā.

Kad pazaudējat atslēgu

Kad pazaudējat atslēgu, dzinēja vadības blokā reģistrētais pazaudētās atslēgas transpondera kods ir jāizdzēš.

Lūdziet KG Mobility pilnvarotajiem servisa centriem veikt pasākumus, lai novērstu transportlīdzekļa zādzību ar pazaudētu atslēgu.

Zādzības novēršanas sistēma

Zādzības novēršanas sistēma aktivizē signalizāciju, kad durvis, bagāžas nodalījuma durvis vai motora pārsegs tiek atvērtas citā veidā, neatslēdzot automašīnu, izmantojot tālvadības atslēgu vai viedatslēgu, tādējādi pasargājot automašīnu no zādzības.

Zādzības uzraudzības režīma aktivizēšana

Kad tiek nospiesta tālvadības pults atslēgas vai viedatslēgas durvju aizslēgšanas poga (ieskaitot durvju aizslēgšanas/atslēgšanas pogu priekšējo durvju ārpusē), kad visas durvis, bagāžas nodalījuma durvis un motora pārsegs ir aizvērtas, sistēma pāriet zādzības uzraudzības režīmā.

- Kad sistēma pāriet zādzības uzraudzības režīmā, brīdinājuma indikators mirgo divas reizes un vienu reizi atskan brīdinājuma skaņas signāls.
- **Tālvadības pults atslēga:** Kad zādzības uzraudzības sistēma ir ieslēgta, avārijas gaismas mirgo divas reizes. Tomēr, ja šo pogu nospiežat vēlreiz 4 sekunžu laikā, avārijas signāli iemirgojas divas reizes un atskan skaņas signāls.
- **Viedā atslēga:** Kad zādzības uzraudzības sistēma ir ieslēgta, avārijas gaismas mirgo divas reizes un atskan skaņas signāls.
- Ja pēc durvju atslēgšanas ar tālvadības atslēgu vai viedo atslēgu zādzības uzraudzības režīmā ir pagājušas aptuveni 30 sekundes, neatverot durvis, visas durvis atkal tiek aizslēgtas un sistēma pāriet zādzības uzraudzības režīmā.



Uzmanību

- **Ja jūs ievietojat atslēgu durvju atslēgas atverē un aizslēdzat durvis, tiek aizslēgtas tikai durvis, bet zādzības novēršanas sistēma netiek aktivizēta.**
- **Sistēma pāriet zādzības uzraudzības režīmā tikai tad, kad aizdedzes slēdzis ir izslēgts un visas durvis, bagāžas nodalījuma durvis un motora pārsegs ir pilnībā aizvērtas.**
- **Ja aizdedzes slēdzis ir ieslēgts ACC vai ON pozīcijā vai tiek iedarbināts dzinējs, sistēma nepāriet zādzības uzraudzības režīmā.**

Zādzības signalizācijas aktivizēšana

Zādzības uzraudzības režīmā brīdinājuma gaisma un signalizācija darbojas ar 1 sekundes intervālu 30 sekundes jebkurā no šiem gadījumiem:

- Kad tiek mēģināts atvērt durvis, bagāžas nodalījuma durvis vai motora pārsegu, neizmantojot viedatslēgu
- Kad atslēga ir ievietota atslēgas caurumā, lai atvērtu durvis
- Kad durvju aizslēgšanas svira tiek piespiesta kārtā novietota atbloķēšanas pozīcijā

Kad tiek aktivizēta zādzības novēršanas sistēma, signalizācija izslēdzas jebkurā no šiem gadījumiem: Šajā laikā tiek saglabāts zādzības uzraudzības režīms.

- Kad tiek nospiesta viedatslēgas durvju aizslēgšanas poga vai durvju atslēgšanas poga
- Kad tiek nospiesta durvju aizslēgšanas/atslēgšanas poga priekšējo durvju ārpusē
- Kad aizdedzes slēdzis ir ieslēgts
- Tālvadības pults atslēga: nospiežot tālvadības pults atslēgas pogu "Lock", "Unlock", "Panic" vai pagriežot aizdedzes slēdzi pozīcijā "ON"
- Viedatslēga: nospiežot viedatslēgas pogu "Lock" vai "Unlock", nospiežot pogu "Lock/Unlock" uz ārējā durvju roktura vai pagriežot aizdedzes slēdzi "ON" režīmā, nospiežot to.

Zādzības signalizācijas aizture

Signalizācija neskan un tiek aizturēta šādos gadījumos:

- Kad bagāžas nodalījuma durvis tiek atvērtas, nospiežot atvēršanas pogu uz viedatslēgas
- Kad bagāžas nodalījuma durvis tiek atvērtas, nospiežot atvēršanas pogu bagāžas nodalījuma durvju roktura iekšpusē, kad tiek noteikta viedatslēga

Piezīme

- **Pat ja tiek atvērtas bagāžas nodalījuma durvis, tiek saglabāts durvju vai motora pārsega uzraudzības režīms, un, aizverot bagāžas nodalījuma durvis, arī bagāžas nodalījuma durvis atgriežas uzraudzības režīmā.**

Zādzības uzraudzības režīma atcelšana

Zādzības uzraudzības režīms tiek atcelts, kad durvis tiek pārslēgtas pozīcijā UNLOCK, izmantojot tālvadības atslēgu vai viedatslēgu (ieskaitot durvju aizslēgšanas/atslēgšanas pogu priekšējo durvju ārpusē).

Piezīme

- Kad zādzības uzraudzības režīms ir atcelts, brīdinājuma gaismas mirgo vienu reizi un divreiz atskan brīdinājuma signāls.
- Visas durvis atkal tiek aizslēgtas un sistēma pāriet zādzības uzraudzības režīmā, kad pēc durvju atslēgšanas, izmantojot viedatslēgu zādzības uzraudzības režīmā, ir pagājušas aptuveni 30 sekundes bez durvju atvēršanas.

- **Tālvadības pults atslēga:** Kad zādzību novēršanas sistēma ir deaktivizēta, avārijas gaismas mirgo vienu reizi.
- **Viedatslēga:** Kad zādzību novēršanas sistēma ir izslēgta, avārijas gaismas mirgo vienu reizi un skaņas signāls atskan divas reizes.

3. Ērts aprīkojums

Jūs varat pārbaudīt informāciju par ierīcēm, kas ļauj ērti un lietderīgi vadīt transportlīdzekli un kā šīs ierīces lietot.

Sniegts skaidrojums par durvīm, sēdekļiem, logiem, kā arī dažādu ērtību aprīkojumu, tajā skaitā bagāžas nodalījuma durvīm, dažādām gaismām un lampām, spoguļiem, sildītājiem un A/C, AV navigāciju, glabātuvi un jumta bagāžnieku.

Aizslēgšana, atslēgšana un durvju atvēršana

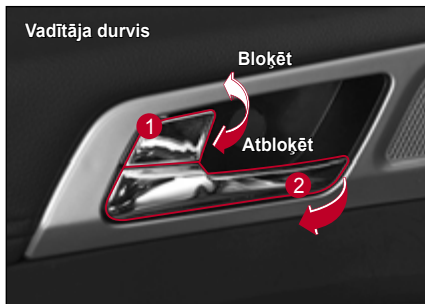

- 1 Durvju aizslēgšanas/atslēgšanas svira
- 2 Durvju atvēršanas svira

Durvju aizslēgšanas/atslēgšanas svira

- Nospiežot vadītāja durvju aizslēgšanas/atslēgšanas sviru (1) bloķēšanas virzienā, visas durvis un bagāžas nodalījuma durvis tiek aizslēgtas.
- Pavelkot vadītāja durvju aizslēgšanas/atslēgšanas sviru (1) atslēgšanas virzienā, visas durvis un bagāžas nodalījuma durvis tiek atslēgtas.

- Nospiežot vai pavelkot aizmugurējo sēdekļu durvju aizslēgšanas/atslēgšanas sviru (1), tiek aizslēgtas vai atslēgtas tikai attiecīgās durvis.

⚠ Uzmanību

- Jūs nevarat aizslēgt durvis, izmantojot durvju aizslēgšanas/atslēgšanas sviru vai viedatslēgu, ja durvis ir atvērtas pat nedaudz.

Durvju atvēršanas svira

- Pavelkot durvju atvēršanas sviru (2), kad durvis ir aizslēgtas, durvis tiek atslēgtas un atvērtas.
- Ja pavelkat durvju atvēršanas sviru (2), kad durvis ir atslēgtas, durvis tiek atvērtas.

⚠ Brīdinājums

- Esiet uzmanīgs un braukšanas laikā nevelciet durvju atvēršanas sviru, lai atvērtu durvis. Ja durvis tiek atvērtas braukšanas laikā, jūs varat pakļaut sevi nopietnam riskam.

Durvju aizslēgšanas/atslēgšanas poga

Katru reizi, kad tiek nospiesta durvju aizslēgšanas/atslēgšanas poga uz vadītāja sēdekļa, visu durvju un bagāžas nodalījuma durvju statuss pārmaiņus tiek mainīts no "aizslēgts" un "atslēgts".



⚠ Uzmanību

- Jūs nevarat aizslēgt durvis, izmantojot durvju aizslēgšanas/atslēgšanas pogu vai viedo atslēgu, ja durvis ir atvērtas pat nedaudz.
- Jūs nevarat atslēgt durvis ar vadītāja durvju aizslēgšanas/atslēgšanas pogu zādzības uzraudzības režīmā.





Brīdinājums

- Pirms braukšanas ar automašīnu aizslēdziet visas durvis no vadītāja sēdekļa, izmantojot durvju aizslēgšanas/atslēgšanas sviru. Ja transportlīdzeklī atrodas bērns, noteikti brauciet ar automašīnu ar aizslēgtām durvīm. Ja durvis tiek pēkšņi atvērtas braukšanas laikā, jūs varat pakļaut sevi nopietnam riskam.
- Pirms izkāpšanas no transportlīdzekļa vispirms pārbaudiet transportlīdzekļa aizmuguri un priekšpusi, lai redzētu, vai garām nebrauc kāds transportlīdzeklis, motocikls, velosipēds vai neiet kāda persona. Jo īpaši durvju atvēršana, nepārbaudot aizmugurējo pusi, var izraisīt negadījumu.

Automātiskā durvju aizslēgšanas funkcija braukšanas laikā

Braucot ar ātrumu, kas lielāks par iestatīto ātrumu ar atslēgtām durvīm, visas durvis un bagāžas nodalījuma durvis tiek automātiski aizslēgtas.

Piezīme

- **Uzraudzības veids**
To var iestatīt sadaļā **Transportlīdzekļa iestatījumi** → **Durvis / Aizmugures durvis** → **Automātiskā aizslēgšana** zem  (lietotāja iestatījumi) instrumentu panelī.
- **Standarta veids**
Šo funkciju varat iespējot mērinstrumentu paneļa sadaļā **Durvis / Bagāžnieka durvis** → **Automātiskā aizslēgšana**  (Lietotāja iestatījumos).

Automātiskā durvju atslēgšanas funkcija sadursmes brīdī

Kad notiek sadursme, kad visas durvis ir aizslēgtas un ir aktivizēts drošības spilvens, visas durvis tiek automātiski atslēgtas.



Brīdinājums

- Ja transportlīdzekļa virsbūve vai durvis ir deformētas negadījuma trieciena dēļ, automātiskās durvju atslēgšanas funkcija var nedarboties normāli.

Bērnu drošības durvju slēdzene

Bērnu drošības durvju slēdzene ir uzstādīta, lai neļautu bērnam atvērt automašīnas durvis, kad bērns atrodas aizmugurējos sēdekļos.

Bērnu drošības durvju slēdzene atrodas aizmugurējo sēdekļu durvju iekšpusē.



Durvju slēdzenes aizslēgšana/atslēgšana

Kad bērnu drošības durvju slēdzene ir aizslēgta, aizmugurējo sēdekļu durvis nevar atvērt ar atvērtu durvju sviru automašīnā, pat ja aizmugurējo sēdekļu durvis ir atslēgtas. Šādā gadījumā aizmugurējo sēdekļu durvis var atvērt tikai no transportlīdzekļa ārpusē.

Bērnu drošības durvju slēdzenes aizslēgšana

Novietojiet bērnu drošības durvju slēdzenes sviru bloķēšanas pozīcijā, griežot to pretēji pulksteņrādītāja virzienam.



Bērnu drošības durvju slēdzenes atslēgšana

Novietojiet bērnu drošības durvju slēdzenes sviru atbloķēšanas pozīcijā, griežot to pulksteņrādītāja virzienā.



Brīdinājums

- Kad transportlīdzeklī atrodas bērns, novietojiet bērnu drošības durvju slēdzenes sviru bloķēšanas pozīcijā, lai bērns nevarētu atvērt automašīnas durvis.

Sēdekļi, vadības slēdži, pogas, sviras un siksnas

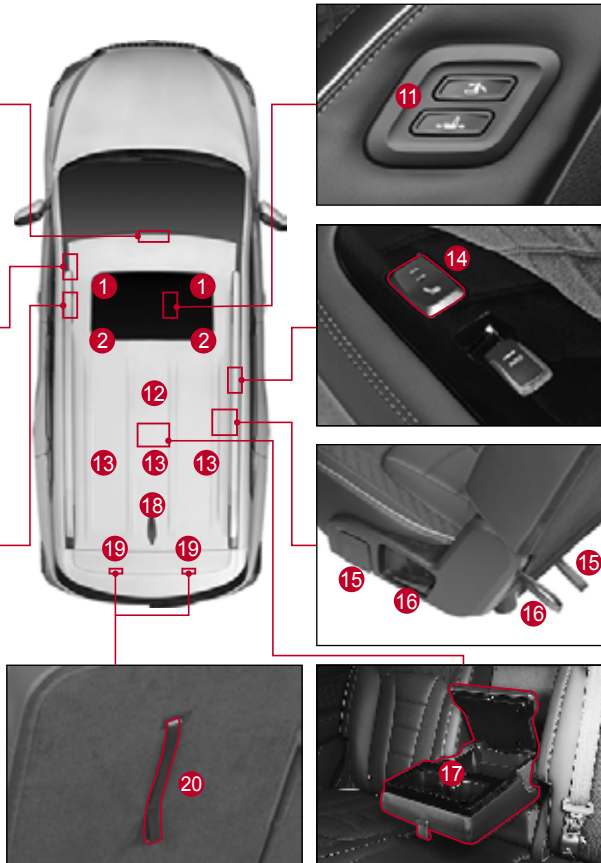
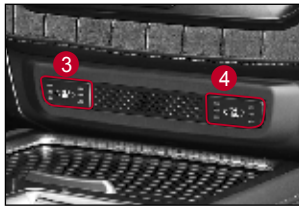

Priekšējais sēdeklis

- 1 Priekšējais sēdeklis
- 2 Bīdāms galvas balsts
- 3 Vadītāja sēdekļa apsildes un ventilācijas poga
- 4 Priekšējā pasažiera sēdekļa apsildes un ventilācijas poga
- 5 Vadītāja sēdekļa pozīcijas atmiņas slēdzis/poga
- 6 Atzveltnes leņķa regulēšanas svira
- 7 Sēdekļa spilvena leņķa regulēšanas svira (vadītāja sēdeklis)
- 8 Sēdekļa augstuma regulēšanas svira
- 9 Sēdekļa priekšējā un aizmugurējā stāvokļa regulēšanas svira
- 10 Jostas balsta vadības poga (vadītāja sēdeklis)
- 11 Priekšējā pasažiera iekāpšanas poga

1.rindas aizmugurējie sēdekļi

- 12 1.rindas aizmugurējie sēdekļi (6:4)
- 13 Galvas balsts
- 14 Aizmugurējā 1.rindas sēdekļa apsildes slēdzis
- 15 Sēdekļu dubulta nolocīšanas svira/siksnas
- 16 Atzveltnes leņķa vadība/nolocīšanas svira/siksnas
- 17 Aizmugurējais roku balsts (krūžu turētājs, konsole)

2.rindas aizmugurējie sēdekļi (7 vietas)

- 18 2.rindas aizmugurējie sēdekļi (5:5)
- 19 Galvas balsts
- 20 Atzveltnes nolocīšanas siksnas

Priekšējais sēdekļis

Galvas balsta pielāgošana

Priekšējo un aizmugurējo leņķu regulēšana

- Spiediet galvas balsta (1) aizmugurējo daļu bultiņas virzienā. Galvas balsta leņķi var regulēt 3 līmeņos.
- Lai atgrieztu galvas balstu sākotnējā stāvoklī, vēlreiz nospiediet to līdz galam bultiņas virzienā un atlaidiet.

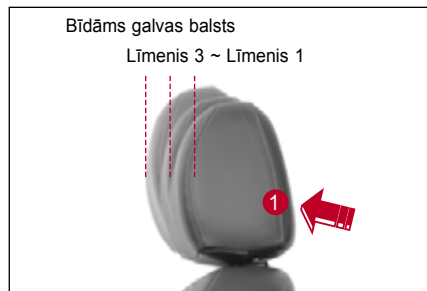

Augstuma regulēšana

- Lai paceltu galvas balstu, turiet un pavelciet galvas balstu uz augšu.
- Lai nolaistu galvas balstu, nospiediet galvas balstu uz leju, nospiežot bloķēšanas pogu (1) bultiņas virzienā.



Piezīme

- Noregulējiet galvas balsta augstumu tā, lai galvas balsta centrs atrastos pasažiera acu līmenī.
- Pasažiera fiziskā stāvokļa dēļ galvas balsta centru var nebūt iespējams pielāgot pasažiera acu līmenim. Šādā gadījumā salāgojiet galvas balsta augstumu ar augstāko pozīciju garam cilvēkam un zemākajam stāvoklim – īsam cilvēkam.



Brīdinājums

- Nevadiet transportlīdzekli ar pārāk nolaistu galvas balstu. Ja notiek negadījums, tas var izraisīt nāvējošus ķermeņa daļu, tostarp galvas, kakla vai mugurkaula savainojumus.

Atdalīšana/uzstādīšana

Galvas balsta noņemšana

- 1 Nolieciet sēdekļa atzveltni, lai nodrošinātu nepieciešamo vietu galvas balsta drošai noņemšanai.
- 2 Nospiežot bloķēšanas pogu (1) bultiņas virzienā, noņemiet galvas balstu, paceļot to līdz galam.



- 3 Atgrieziet sēdekļa atzveltni sākotnējā stāvoklī.



Brīdinājums

- Nekad nevadiet transportlīdzekli ar noņemtu galvas balstu. Šāda rīcība var izraisīt galvas, kakla vai mugurkaula savainojumus.

Galvas balsta uzstādīšana

- 1 Nolieciet sēdekļa atzveltni, lai nodrošinātu nepieciešamo vietu galvas balsta drošai uzstādīšanai.
- 2 Ievietojiet galvas balstu sēdekļa atzveltnes rievā.
- 3 Nospiežot bloķēšanas pogu (1) bultiņas virzienā, pavelciet galvas balstu uz leju vēlamajā pozīcijā.
- 4 Atgrieziet sēdekļa atzveltni sākotnējā stāvoklī.

Elektriski regulējamā sēdekļa regulēšana*

Priekšējās un aizmugurējās pozīcijas regulēšana (vadītāja sēdeklis/priekšējā pasažiera sēdeklis)

Iestatiet sēdekli vēlamajā pozīcijā, velkot vai nospiežot priekšējās un aizmugurējās pozīcijas regulēšanas sviru.



Augstuma regulēšana (vadītāja sēdeklis/priekšējā pasažiera sēdeklis)

Iestatiet vēlamo augstumu, paceļot vai nolaižot augstuma regulēšanas sviru.



Spilvena leņķa regulēšana (vadītāja sēdekļis)

Iestatiet vēlamo leņķi, paceļot vai nolaižot spilvena leņķa regulēšanas sviru.



Atzveltnes leņķa regulēšana (vadītāja sēdekļis/priekšējā pasažiera sēdekļis)

Iestatiet vēlamo leņķi, velkot vai nospiežot atzveltnes leņķa regulēšanas sviru.



Brīdinājums

- Noregulējiet sēdekļa atzveltni pēc iespējas vertikālāk, lai saglabātu ērtu pozīciju. Pārmērīgi noliecot sēdekļa atzveltni, transportlīdzekļa sadursmes vai pēkšņas apstāšanās gadījumā pasažieris var noslidēt zem drošības jostas. Šādā gadījumā pasažieri nevar aizsargāt ar drošības jostu un gaisa spilvenu, tādējādi pasažieris var gūt nopietnus savainojumus vai zaudēt dzīvību.

Jostas balsta regulēšana (vadītāja sēdekļis)

Iestatiet jostasvietas atbalstu vēlamajā pozīcijā, nospiežot jostasvietas atbalsta regulēšanas pogu.

- Nospiežot uz priekšu/atpakaļ regulēšanas pogu (1 / 2), jostas balsts tiek izbīdīts vai ievilkts.
- Nospiežot uz augšu/uz leju regulēšanas pogas (3 / 4), jostas balsts tiek pacelts vai nolaists.

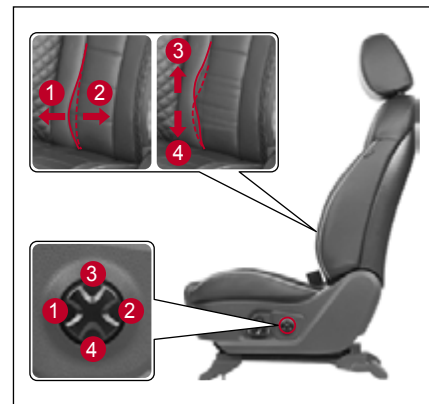



Bīdīnājums

- Nekad neregulējiet sēdekli braukšanas laikā. Ja sēdekļi pēkšņi izkustas, tas var radīt bīstamu situāciju.
- Pēc sēdekļa regulēšanas pārbaudiet, vai sēdekļi ir stingri nostiprināti.
- Ja aizmugurējā sēdekļi atrodas pasažieris, neregulējiet sēdekli, vienlaikus pievēršot uzmanību pasažiera drošībai.
- Ja elektriski regulējams sēdekļis nedarbojas, vadiet transportlīdzekli pēc pārbaudes un atbilstošu darbību veikšanas.



Uzmanību

- Pārmērīga elektriski regulējamā sēdekļa pogu spaidīšana var sabojāt elektriskās ierīces. Izmantojiet tās tikai sēdekļa regulēšanai.
- Vairāku sēdekļu regulēšanas slēdžu vienlaicīga darbība var sabojāt motoru. Pirms citas funkcijas izmantošanas noteikti pabeidziet vienas funkcijas lietošanu.
- Elektriski regulējams sēdekļis darbojas pat tad, ja START/STOP slēdzis ir OFF stāvoklī. Tomēr jāievēro piesardzība, jo pārāk bieža elektriskā sēdekļa izmantošana, kad dzinējs ir izslēgts, var izraisīt akumulatora izlādi.
- Ja sēdekļa un galvas balsta augstums ir augsts, kad priekšējie sēdekļi ir pavilkti uz priekšu, esiet uzmanīgi, noliecot sēdekļa atzveltni uz priekšu. Ja tas netiek darīts, priekšējie sēdekļi, galvas balsts, saulesargs un citas daļas var saskarties viens pret otru, radot bojājumus.
- Ja elektriski regulējams sēdekļis saskaras ar kādu priekšmetu tā, ka tas nepārvietojas vai nedarbojas, nedarbiniet to ar spēku. Pēc ceļoņu novēšanas izmantojiet to vēlreiz. Ja ir konstatētas novirzes, pārbaudiet un veiciet sava transportlīdzekļa apkopi KG Mobility Corporation autorizētā servisa centrā.

Priekšējā pasažiera sēdekļa regulēšana manuāli

Priekšējās un aizmugurējās pozīcijas regulēšana

Kad priekšējā un aizmugurējā stāvokļa regulēšanas svira ir pavilkta uz augšu, novietojiet sēdekli vēlamajā pozīcijā, velkot vai spiežot sēdekli.



3

Atzveltnes leņķa regulēšana

Kad atzveltnes leņķa vadības svira ir pavilkta uz augšu, pārvietojiet un noregulējiet atzveltni vēlamajā leņķī.



Brīdinājums

- Noregulējiet sēdekļa atzveltni pēc iespējas vertikālāk, lai saglabātu ērtu pozīciju. Pārmērīgi noliecot sēdekļa atzveltni, transportlīdzekļa sadursmes vai pēkšņas apstāšanās gadījumā pasažieris var noslidēt zem drošības jostas. Šādā gadījumā pasažieri nevar aizsargāt ar drošības jostu un gaisa spilvenu, tādējādi pasažieris var gūt nopietnus savainojumus vai zaudēt dzīvību.

Priekšējā pasažiera iekāpšanas slēdzis

Priekšējā pasažiera sēdekļa priekšējo un aizmugurējo stāvokli un tā atzveltnes leņķi var regulēt no vadītāja sēdekļa vai aizmugurējiem sēdekļiem, lai uzlabotu pasažieru ērtību līmeni.

Priekšējās un aizmugurējās pozīcijas regulēšana

Iestatiet sēdekli vēlamajā pozīcijā, nospiežot priekšējās un aizmugurējās pozīcijas regulēšanas pogu

(1 / 2).



Brīdinājums

- Noregulējiet sēdekļa atzveltni pēc iespējas vertikālāk, lai saglabātu ērtu pozīciju. Pārmērīgi noliecot sēdekļa atzveltni, transportlīdzekļa sadursmes vai pēkšņas apstāšanās gadījumā pasažieris var noslidēt zem drošības jostas. Šādā gadījumā pasažieri nevar aizsargāt ar drošības jostu un gaisa spilvenu, tādējādi pasažieris var gūt nopietnus savainojumus vai zaudēt dzīvību.

Atzveltnes leņķa regulēšana*

Iestatiet atzveltni vēlamajā leņķī (1 / 2), nospiežot atzveltnes leņķa vadības pogu.





Uzmanību

- Neizmantojiet priekšējā pasažiera iekāpšanas pogu, kad pasažieris sēž priekšējā pasažiera sēdekļī. Šādi rīkojoties, pasažieris var tikt savainots.
- Priekšējā pasažiera iekāpšanas poga darbojas pat tad, ja dzinējs nedarbojas. Tomēr jāievēro piesardzība, jo pārāk bieža priekšējā pasažiera iekāpšanas pogas nospiešana, kad dzinējs ir izslēgts, var izraisīt akumulatora izlādi.

Piezīme

- Vienlaicīgi nospiežot iekāpšanas pogu un elektrisko sēdekļa regulēšanas sviru, elektriskā sēdekļa regulēšanas svira darbojas pirmā.

1.rindas aizmugurējie sēdekļi

Galvas balstu augstuma regulēšana



- Lai paceltu galvas balstu, turiet un pavelciet galvas balstu uz augšu.
- Lai nolaistu galvas balstu, nospiediet galvas balstu uz leju, nospiežot bloķēšanas pogu (1) bultiņas virzienā.

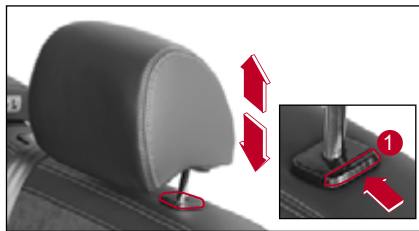

Brīdinājums

- Nevadiet transportlīdzekli ar pārāk nolaistu galvas balstu. Ja notiek negadījums, tas var izraisīt nāvējošus ķermeņa daļu, tostarp galvas, kakla vai mugurkaula savainojumus.

Piezīme

- Noregulējiet galvas balsta augstumu tā, lai galvas balsta centrs atrastos pasažiera acu līmenī.
- Pasažiera fiziskā stāvokļa dēļ galvas balsta centru var nebūt iespējams pielāgot pasažiera acu līmenim. Šādā gadījumā salāgojiet galvas balsta augstumu ar augstāko pozīciju garam cilvēkam un zemākajam stāvoklim – īsam cilvēkam.

Aizmugurējās 1. rindas sēdekļi (centrālais galvas balsts)

Galvas balsta augstuma regulēšana



- Lai paceltu galvas balstu, turiet to un velciet uz augšu.
- Lai nolaistu galvas balstu, nospiediet galvas balstu uz leju, vienlaikus nospiežot bloķēšanas pogu (1) bultiņas norādītajā virzienā.



Brīdinājums



- Noregulējiet galvas balsta augstumu tā, lai galvas balsta centrs atrastos pasažiera acu līmenī.
- Neizmantojiet galvas balstu, kamēr tas ir nolaists.
- Ja aizmugurējos sēdekļos nav neviena pasažiera, aizmugurējiem galvas balstiem jābūt pēc iespējas zemākiem, jo tie var aizsegt skatu uz aizmuguri.

Piezīme

- Pasažiera fiziskā stāvokļa dēļ galvas balsta centrs var neabilst viņa acu līmenim. Šajā gadījumā iestatiet galvas balsta augstumu augstākajā pozīcijā gariem cilvēkiem un zemākajā pozīcijā īsiem cilvēkiem.

Atzveltnes leņķa regulēšana

Kad atzveltnes leņķa vadības svira ir pavilkta uz augšu, pārvietojiet un noregulējiet atzveltni vēlamajā leņķī.



1. rindas aizmugurējie sēdekļi dubultā nolocīšana

Kad 1. rindas aizmugurējie sēdekļi ir nolocīti (dubultā), no 2. rindas aizmugurējiem sēdekļiem ir ērti iekāpt un izkāpt.

- 1 Ietīniet drošības jostu siksnas atpakaļ mehānismā, lai novērstu drošības jostas bojājumus.
- 2 Nolaidiet galvas balstu pēc iespējas zemāk.

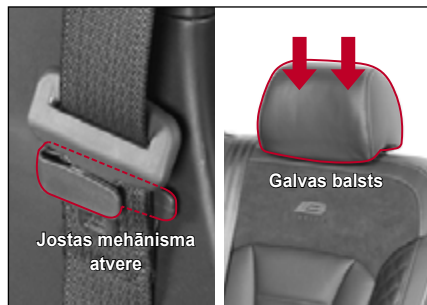

Uzmanību

- Salokot vai atlokot sēdekli, tas var atsisties un sabojāt citas sastāvdaļas. Lai novērstu šādus bojājumus, nolaidiet salokāmā sēdekļa galvas balstu zemākajā pozīcijā un novietojiet sēdekļu atzveltnes nolocīto sēdekļu priekšā.

- 3 Kad atzveltnes leņķa vadības svira (1) ir pavilkta uz augšu, nolokiet atzveltni.

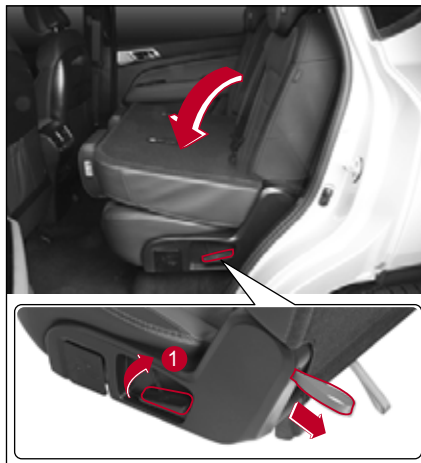

Uzmanību

- Pēc atzveltnes nolocīšanas nospiediet atzveltnes augšdaļu, lai to stingri nostiprinātu.

- 4 Kad sēdekļa dubultā nolokāmā svira (2) ir pavilkta, paceliet sēdekļa atzveltni uz augšu.

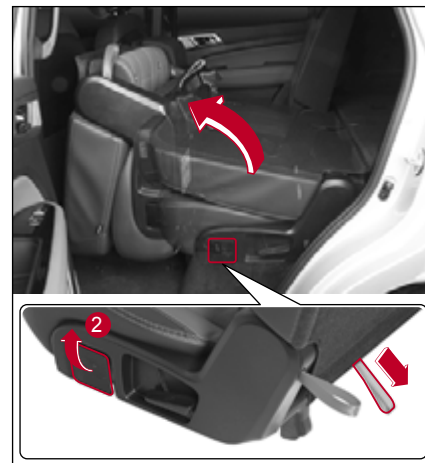

Lai atgrieztu sēdekli sākotnējā stāvoklī, darbiniet to pretējā darbību secībā.



Brīdinājums

- Sēdekļu gāzes pacēlājs



- Neizjauciet sēdekļa gāzes pacēlāju. Tas sastāv no augstspiediena ierīcēm, kas var izraisīt traumas.
- Nesildiet sēdekļa gāzes pacēlāju. To var sabojāt karstums, tādējādi izraisot traumas.
- Lai nomainītu vai demontētu gāzes pacēlāju, lūdzu, apmeklējiet mūsu tuvāko KG Mobility pilnvaroto servisa centru.



Brīdinājums

- Pēc sēdekļa atgriešanas sākotnējā stāvoklī noteikti pārbaudiet, vai sēdekļi ir nostiprināti. Ja tas nav pilnībā nostiprināts, tas var salocīties uz priekšu.

- Esiet piesardzīgs, lai, nolokot sēdekli, jūsu ķermeņa daļas neiespiestos starp sēdekļiem.
- Nesēdiet uz salocīta sēdekļa. Jūs nevar aizsargāt drošības josta un citi drošības elementi, un negadījuma gadījumā varat gūt nopietnus savainojumus.



- Nevadiet transportlīdzekli un nekraujiet nekādu kravu, kamēr aizmugurējā 1. rindas sēdekļi ir vertikālā stāvoklī.



Tas var izraisīt aizmugurējā 2. rindas sēdekļa pasažiera ievainojumus vai bagāžas bojājumus.



- Ja 2. rindas aizmugurējais sēdekļis atrodas pasažieris, noteikti brauciet ar automašīnu pēc tam, kad 1. rindas aizmugurējais sēdekļis ir fiksēti to parastajā stāvoklī.



- Nesēdiet 1. rindas aizmugurējais sēdekļus, novietojot kājas uz atzveltnes.



- Uzmanieties, lai, atgriežot 1. rindas aizmugurējais sēdekļus sākotnējā stāvoklī, nenasistu 2. rindas aizmugurējais sēdekļos sēdošā pasažiera pēda un kājas.



2.rindas aizmugurējie sēdekļi (7 vietas)

Galvas balstu augstuma regulēšana

- Lai paceltu galvas balstu, turiet un pavelciet galvas balstu uz augšu.
- Lai nolaistu galvas balstu, nospiediet galvas balstu uz leju, nospiežot bloķēšanas pogu (1) bultiņas virzienā.



⚠ Brīdinājums



- Noregulējiet galvas balsta augstumu tā, lai galvas balsta centrs atrastos pasažiera acu līmenī.
- Neizmantojiet galvas balstu, kamēr tas ir nolaists.
- Ja aizmugurējos sēdekļos nav neviena pasažiera, aizmugurējiem galvas balstiem jābūt pēc iespējas zemākiem, jo tie var aizsegēt skatu uz aizmuguri.

Piezīme

- Pasažiera fiziskā stāvokļa dēļ galvas balsta centrs var neabilst viņa acu līmenim. Šajā gadījumā iestatiet galvas balsta augstumu augstākajā pozīcijā gariem cilvēkiem un zemākajā pozīcijā īsiem cilvēkiem.

2. rindas aizmugurējo sēdekļu nolocīšana

- 1 Ietiniet drošības jostu siksnas atpakaļ mehānismā, lai novērstu drošības jostas bojājumus.
- 2 Nolaidiet galvas balstu pēc iespējas zemāk.

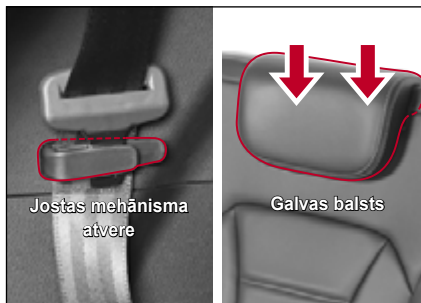

⚠ Uzmanību

- Salokot vai atlokot sēdekli, tas var atsīsties un sabojāt citas sastāvdaļas. Lai novērstu šādus bojājumus, nolaidiet salokāmā sēdekļa galvas balstu zemākajā pozīcijā un novietojiet sēdekļu atzveltnes nolocīto sēdekļu priekšā.

- 3 Kad atzveltnes sikсна ir pavilkta, nolokiet atzveltni.

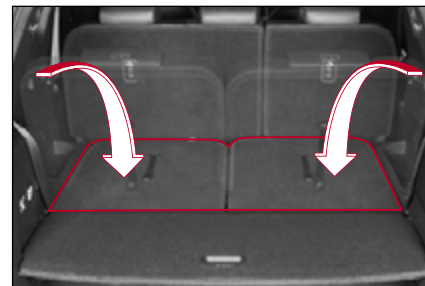
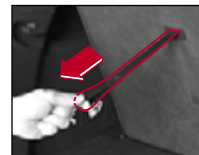



Brīdinājums

- Esiet piesardzīgs, lai, nolokot sēdekli, jūsu ķermeņa daļas neiespiestos starp sēdekļiem.
- Nesēdīet uz salocīta sēdekļa. Jūs nevar aizsargāt drošības josta un citi drošības elementi, un negadījuma gadījumā varat gūt nopietnus savainojumus.
- Novietojot priekšmetu uz salocītā sēdekļa, stingri nostipriniet to, lai tas braukšanas laikā nekustētos. Ja priekšmets pārvietojas, vadītājs un citi pasažieri var gūt savainojumus. Var notikt arī sekundārs negadījums.
- Novietojot priekšmetu virs salocītā sēdekļa, pārliecinieties, ka tas neaizsedz jūsu skatu. Pretējā gadījumā braukšanas laikā var notikt negadījums.
- Nebrauciet un neievietojiet bagāžu, kad 2. rindas aizmugurējie sēdekļi ir nolocīti.



Uzmanību

- Pēc atzveltnes nolocīšanas nospiediet atzveltnes augšdaļu, lai to stingri nostiprinātu.

Sēdekļu ventilācija un apsilde*

Priekšējo sēdekļu ventilācija un apsilde*

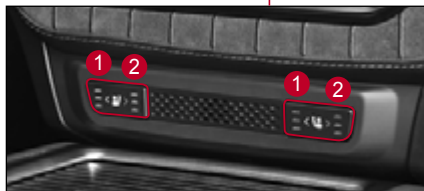
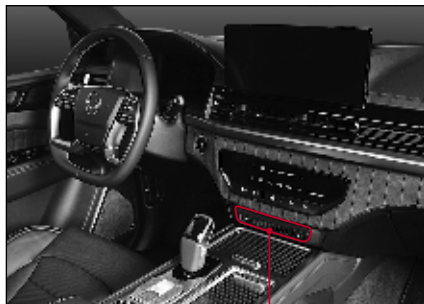

- 1 Priekšējo sēdekļu ventilācijas poga
- 2 Priekšējo sēdekļu apsildes poga

Priekšējo sēdekļu ventilācija

Kad dzinējs ir ieslēgts, nospiediet priekšējā sēdekļa ventilācijas pogu (1).

Darbības indikators (zils) ieslēdzas, un attiecīgajā sēdeklī tiek aktivizēta ventilācijas funkcija.



- Katru reizi, kad tiek nospiesta ventilācijas poga, ventilācijas funkcijas statuss tiek mainīts šādā secībā: IZSLĒGTS → Level 3 → Level 2 → Level 1 → IZSLĒGTS.
- Nospiežot ventilācijas pogu 1 sekundi vai ilgāk, kamēr darbojas ventilācijas funkcija, funkcija tiek deaktivizēta.



Bīdīnājums

- **Nebāziet roku zem sēdekļa spilvena, kamēr darbojas sēdekļa ventilācijas funkcija. To darot, rotējošais ventilācijas ventilators var savainot jūsu roku.**

Piezīme

- Sēdekļa ventilācijas funkcija nedzesē sēdekli, un tā neizpūš aukstu gaisu no gaisa kondicionētāja.
- Tā kā sēdekļu ventilācijas funkcija ievelk gaisu no transportlīdzekļa iekšpuses un veic ventilācijas funkciju, to ir efektīvi izmantot kopā ar gaisa kondicionieri.
- Izslēdzot dzinēju, kamēr darbojas sēdekļa ventilācijas funkcija, izslēdzas arī ventilācijas funkcija. Sēdekļa ventilācijas funkcija neieslēdzas pat tad, ja atkal iedarbināsiet dzinēju.

Priekšējo sēdekļu apsilde

Kad dzinējs ir ieslēgts, nospiediet priekšējo sēdekļu apsildes pogu (2).

Darbības indikators (dzeltens) iedegas un sildīšanas funkcija tiek aktivizēta attiecīgajā sēdekļī.



- Katru reizi, kad tiek nospiesta apsildes poga, sildīšanas funkcijas statuss tiek mainīts šādā secībā: IZSLĒGTS → Level 3 → Level 2 → Level 1 → IZSLĒGTS.
- Nospiežot apsildes pogu uz 1 sekundi vai ilgāk, kamēr darbojas sildīšanas funkcija, funkcija tiek deaktivizēta.

Viedā priekšējo sēdekļu apsildes vadība

Šī funkcija automātiski kontrolē apkures darbības statusu, vienlaikus palīdzot jums droši braukt pareizas temperatūras apstākļos.

- Ja 3. līmeņa statuss tiek uzturēts aptuveni 30 minūtes, sildīšanas funkcijas statuss tiek automātiski nomainīts uz 2. līmeni.
- Pēc statusa maiņas uz 2. līmeni
 - Kad 5 minūšu laikā atkal aktivizējat sildīšanas funkciju 3. līmenī, 3. līmeņa statuss tiek saglabāts aptuveni 8 minūtes un pēc tam automātiski tiek mainīts uz 2. līmeni.
 - Kad pēc 5 minūtēm atkal aktivizējat sildīšanas funkciju 3. līmenī, 3. līmeņa statuss tiek saglabāts aptuveni 30 minūtes un pēc tam automātiski tiek mainīts uz 2. līmeni.
- Ja 2. līmeņa statuss tiek uzturēts aptuveni 60 minūtes, sildīšanas funkcijas statuss tiek automātiski nomainīts uz 1. līmeni.



Brīdinājums

- Pārmērīga sēdekļu apsildes izmantošana vadītāja sēdekļī var izraisīt miegainību un traucēt drošai braukšanai.

Piezīme

- Sēdekļu apsildes funkcija ir paredzēta, lai apturētu tās darbību, kad temperatūra paaugstinās līdz noteiktam līmenim, un atsāktu darbību, kad temperatūra samazinās zem noteikta līmeņa.
- Izslēdzot dzinēju, kamēr darbojas sēdekļu apsildes funkcija, izslēdzas arī apsildes funkcija. Sēdekļu apsildes funkcija neieslēdzas pat tad, ja atkal iedarbināsi dzinēju.

1.rindas aizmugurējo sēdekļu apsilde

Kad dzinējs ir ieslēgts, nospiediet 1. rindas aizmugurējā sēdekļa apsildes pogu.

Darbības indikators (dzeltens) iedegas un sildīšanas funkcija tiek aktivizēta attiecīgajā sēdekļī.



- Katru reizi, kad tiek nospiesta apsildes poga, sildīšanas funkcijas statuss tiek mainīts šādā secībā: IZSLĒGTS → 3. līmenis → 2. līmenis → 1. līmenis → IZSLĒGTS.
- Nospiežot sildīšanas pogu uz 1 sekundi vai ilgāk, kamēr darbojas sildīšanas funkcija, funkcija tiek deaktivizēta.



Brīdinājums

- Ņemiet vērā, ka pārmērīga sēdekļa apsildes funkcijas izmantošana var izraisīt nelielu apdegumu. Īpašu uzmanību pievēršiet zīdaiņiem, mazam bērnam, vecāka gadagājuma cilvēkiem, invalīdiem, cilvēkiem, kas lietojuši miegu veicinošus medikamentus, iereibušam cilvēkam, pārlieku noslogotam cilvēkam vai cilvēkam ar maigu ādu.
- Jāievēro piesardzība, jo, ilgstoši saskaroties ar apsildāmo sēdekli, jūs varat gūt zemas temperatūras apdegumus.
- Lietojot sēdekļu apsildi, nenovietojiet uz sēdekļa segu, spilvenu vai sēdkpaklājiņu, lai novērstu pārkaršanu.
- Pārmērīga sēdekļa apsildes izmantošana var izraisīt pārkaršanu vai aizdegšanos. Iekāpjot transportlīdzeklī un izkāpjot no tā, noteikti pārbaudiet, vai sēdekļu apsilde nedarbojas.
- Ja sēdekļi pastāvīgi kļūst karstāks un to nav iespējams kontrolēt, vispirms izslēdziet sēdekļa apsildes funkciju. Un pārbaudiet savu transportlīdzekli un nekavējoties veiciet tā apkopi KG Mobility Corporation autorizētā servisa centrā.

Piezīme

- Sēdekļu apsildes funkcija ir paredzēta, lai apturētu tās darbību, kad temperatūra paaugstinās līdz noteiktam līmenim, un atsāktu darbību, kad temperatūra samazinās zem noteikta līmeņa.
- Izslēdzot dzinēju, kamēr darbojas sēdekļu apsildes funkcija, izslēdzas arī apsildes funkcija. Sēdekļu apsildes funkcija neieslēdzas pat tad, ja atkal iedarbināšiet dzinēju.

Ērta piekļuve vadītāja sēdeklim*

Ērtā piekļuve vadītāja sēdeklim ir funkcija, kas ļauj automātiski pārvietot vadītāja sēdekli, lai būtu ērti, kad vadītājs iekāpj transportlīdzeklī un izkāpj no tā.

Ērtās piekļuves funkcijas ieslēgšana/izslēgšana

Lai ieslēgtu ērtās piekļuves funkciju, nospiediet ērtās piekļuves ON/OFF slēdzi. Darbības indikators ieslēdzas.

Lai izslēgtu ērtās piekļuves funkciju, vēlreiz nospiediet ērtās piekļuves ON/OFF slēdzi. Darbības indikators izslēdzas.



Ērtās piekļuves funkcijas darbība iekāpšanas un izkāpšanas laikā no transportlīdzekļa

- Iekāpjot transportlīdzeklī: Atverot vadītāja sēdekļa durvis, vadītāja sēdekļi pārvietojas atpakaļ, lai jūs varētu ērti iekāpt automašīnā. Apsēžoties uz vadītāja sēdekļa un aizverot durvis, vadītāja sēdekļi atgriežas sākotnējā stāvoklī.
- Izkāpjot no transportlīdzekļa: Izslēdzot dzinēju un atverot vadītāja sēdekļa durvis, vadītāja sēdekļi tiek pārvietoti atpakaļ, lai jūs varētu ērti izkāpt no transportlīdzekļa.



Brīdinājums

- Neizmantojiet vieglas piekļuves funkciju, ja nav iedarbināta stāvbremze. Šādi rīkojoties, transportlīdzeklis var izkustēties, kas var būt ļoti bīstami.



Uzmanību

- Ja nospiežat citu vadības pogu, kamēr darbojas vieglās piekļuves funkcija, vieglās piekļuves funkcija var nedarboties pareizi.

Piezīme

- Ja vadītāja sēdekļis ir noliecies atpakaļ, sēdekļa pārvietošanās attālums var būt salīdzinoši mazāks.
- Sēdekļa pārvietošanās attālums var nedaudz atšķirties pieļaujamajā diapazonā atkarībā no pasažiera svara un transportlīdzekļa strāvas padeves stāvokļa utt. Tas nav darbības traucējums.

Vadītāja sēdekļa un ārējā atpakaļskata spoguļa atmiņas iestatīšana

Jūs varat saglabāt vadītāja sēdekļa un ārējo atpakaļskata spoguļu stāvokli, kas noregulēts atbilstoši vadītāja ķermeņa tipam un braukšanas stilam.

Pat ja tiek mainīts sēdekļa un spoguļa stāvoklis, jūs jebkurā laikā varat tos pārvietot atpakaļ saglabātajā pozīcijā, vienreiz nospiežot pogu. Iespējams saglabāt līdz 3 pozīcijām. .



- 1 Sēdekļu un spoguļu atmiņas iestatīšanas pogu
- 2 Sēdekļu un spoguļu atmiņas izvēles pogu
- 3 Sēdekļu un spoguļu atmiņas darbības apturēšanas pogu

Pozīcijas saglabāšana

- 1 Kad START/STOP slēdzis ir ON stāvoklī, novietojiet automātiskās pārnesumkārbas pārnesumu pārslēga sviru P pozīcijā. Šajā laikā drošības nolūkos neiedarbiniet dzinēju.
- 2 Noregulējiet vadītāja sēdekli un ārējo atpakaļskata spoguļi vēlamajā pozīcijā.
- 3 Nospiediet atmiņas iestatīšanas pogu (1). Darbības indikators ieslēdzas.
- 4 Nospiediet vienu no Atmiņas izvēles pogām (2) 5 sekunžu laikā. Kad tas ir saglabāts, modinātājs atskan divas reizes.



Brīdinājums

- Neizmantojiet sēdekli, ja nav iedarbināta stāvbremze. Šādi rīkojoties, transportlīdzeklis var izkustēties, kas var būt ļoti bīstami.

Piezīme

- Nospiediet atmiņas izvēles pogu 5 sekunžu laikā pēc atmiņas iestatīšanas pogas nospiešanas. Pretējā gadījumā iestatījums tiks atcelts.
- Kad jūs darbināt vadītāja sēdekli vai ārējā atpakaļskata spoguļa vadības pogu ar nospiestu atmiņas iestatīšanas pogu, atmiņas iestatīšanas procedūra tiks atcelta.

Saglabātās pozīcijas atsaukšana

Nospiediet atmiņas izvēles pogu (2), kur ir saglabāta vēlamā pozīcija.

Vadītāja sēdekļis un ārējais atpakaļskata spogulis pārvietojas atmiņā saglabātajā pozīcijā. Kad kustība ir pabeigta, atskan signāls.

Piezīme

- Pagaidiet, līdz vadītāja sēdekļis un ārējais atpakaļskata spogulis pārstāj kustību. Kad braucat ar automašīnu, kamēr vadītāja sēdekļis un ārējais atpakaļskata spogulis pārvietojas, darbība tiek pārtraukta.
- Jūs varat apturēt vadītāja sēdekļa un ārējā atpakaļskata spoguļa kustību, vienlaikus atgādinot atmiņā saglabāto pozīciju. Nospiediet atmiņas darbības apturēšanas pogu (3).

Brīdinājumi un piesardzības pasākumi saistībā ar sēdekļiem



Brīdinājums

- Pirms braukšanas noteikti pabeidziet sēdekļa regulēšanu.
- Nekad neregulējiet sēdekli braukšanas laikā. Ja sēdekļis pēkšņi izkustas, tas var radīt bīstamu situāciju.
- Noregulējiet sēdekļa atzveltni pēc iespējas vertikālāk, lai saglabātu ērtu pozīciju. Pārmērīgi noliecot sēdekļa atzveltni, transportlīdzekļa sadursmes vai pēkšņas apstāšanās gadījumā pasažieris var noslīdēt zem drošības jostas. Šādā gadījumā pasažieri nevar aizsargāt ar drošības jostu un gaisa spilvenu, tādējādi pasažieris var gūt nopietnus savainojumus vai zaudēt dzīvību.
- Nekad neviendzīst transportlīdzekli ar noņemtu galvas balstu. Šāda rīcība var izraisīt galvas, kakla vai mugurkaula savainojumus.
- Ja elektriski regulējams sēdekļis nedarbojas, vadiet transportlīdzekli pēc pārbaudes un atbilstošu darbību veikšanas.
- Ņemiet vērā, ka pārmērīga sēdekļa apsildes funkcijas izmantošana var izraisīt nelielu apdegumu. Īpašu uzmanību pievēršiet zīdaiņiem, mazam bērnam, vecāka gadagājuma cilvēkiem, invalīdiem, cilvēkiem, kas lietojuši miegu veicinošus medikamentus, iereibušam cilvēkam, pārlieku noslogotam cilvēkam vai cilvēkam ar maigu ādu.



Uzmanību

- Elektriski regulējams sēdekļis darbojas pat tad, ja START/STOP slēdzis ir OFF stāvoklī. Tomēr jāievēro piesardzība, jo pārāk bieža elektriskā sēdekļa izmantošana, kad dzinējs ir izslēgts, var izraisīt akumulatora izlādi.
- Vairāku sēdekļu regulēšanas slēdžu vienlaicīga darbība var sabojāt motoru. Pirms citas funkcijas izmantošanas noteikti pabeidziet vienas funkcijas lietošanu.
- Ja elektriski regulējams sēdekļis saskaras ar kādu priekšmetu tā, ka tas nepārvietojas vai nedarbojas, nedarbiniet to ar spēku. Pēc cēloņu novēršanas izmantojiet to vēlreiz. Ja ir konstatētas novirzes, pārbaudiet un veiciet sava transportlīdzekļa apkopi KG Mobility Corporation autorizētā servisa centrā.
- Nenovietojiet uz sēdekļa priekšmetus, kas var sabojāt sēdekļa polsterējumu.
- Sēdekļa polsterējuma tīrīšanai neizmantojiet organiskos šķīdinātājus, piemēram, šķīdinātāju, benzolu, spirtu vai benzīnu. Šādi rīkojoties, var tikt bojāta polsterējuma virsma.

Logs (elektriski paceļams logs)



- 1 Vadītāja loga poga (AUTO)
- 2 Priekšējā pasažiera loga poga (AUTO)
- 3 Aizmugurējā kreisā loga poga (AUTO)
- 4 Aizmugurējā labā loga poga (AUTO)
- 5 Aizmugurējā sēdekļa loga bloķēšanas poga

Piezīme

- Lai darbinātu logu, **START/STOP** slēdzim ir jābūt **ON** stāvoklī vai dzinējam jābūt iedarbinātam.
- Pat ja **START/STOP** slēdzis ir pārslēgts no **ON** statusa uz **ACC** vai **OFF** statusu, loga pogu var darbināt aptuveni **30** sekundes. Taču, atverot priekšējās durvis, darbība nekavējoties apstājas.

Vadītāja/priekšējā pasažiera loga atvēršana/aizvēršana

Vadītāja/priekšējā pasažiera loga atvēršana

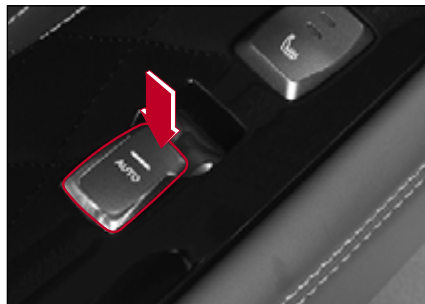

- Nedaudz nospiediet vadītāja/priekšējā pasažiera loga pogu. Logs tiek atvērts tikai tad, kad tiek nospiesta poga.
- Nospiediet vadītāja/priekšējā pasažiera loga pogu līdz galam un atlaidiet to. Logs tiek automātiski atvērts līdz beigām (automātiska atvēršana).
- Nedaudz nospiežot vai pavelkot uz augšu vadītāja/priekšējā pasažiera loga pogu, kamēr logs tiek atvērts, logs apstājas.

Vadītāja/priekšējā pasažiera loga aizvēršana



- Nedaudz pavelciet uz augšu vadītāja/priekšējā pasažiera loga pogu. Logs aizveras tikai tad, kad velkat pogu.
- Pavelciet vadītāja/priekšējā pasažiera loga pogu līdz galam un atlaidiet to. Logs automātiski aizveras līdz beigām (automātiskā aizvēršanās).
- Nospiežot vai nedaudz pavelkot uz augšu vadītāja/priekšējā pasažiera loga pogu, kamēr logs tiek aizvērts, logs apstājas.

Vadītāja loga drošības funkcija

Vadītāja loga drošības funkcija kontrolē vadītāja puses logu, kas aprīkots ar automātiskās pacelšanas funkciju, lai tas nedaudz pārvietotos uz leju un apstātos, nepaceļoties uz augšu no savas pozīcijas, ja tiek konstatēts, ka loga aizvēršanas brīdī tajā ir iespiesta ķermeņa daļa vai kāds priekšmets.



Piezīme

- Logu drošības funkcija tiek aktivizēta tikai vadītāja puses logam, kas aprīkots ar automātiskās pacelšanas funkciju.
- Loga daļai, kas aizveras pēdējā, drošības funkcija netiek aktivizēta.
- Logs ziemā var aizsaldēt, tādēļ sistēma to varētu nepareizi atpazīt kā logā iespiestu ķermeņa daļu vai priekšmetu. Šādā gadījumā pamazām aizveriet logu, nedaudz pavelkot loga pogu.
- Ja neatlaižat loga pogu pēc tam, kad tā ir pavilkta līdz galam, logs tiek aizvērts līdz galam, neapstājoties pat tad, ja tā kustības ceļā ir šķērslis. Šī funkcija ir paredzēta, lai aizsargātu vadītāju no tādām situācijām kā laupīšana un savainojumi

Aizmugurējā sēdekļa loga atvēršana/aizvēršana

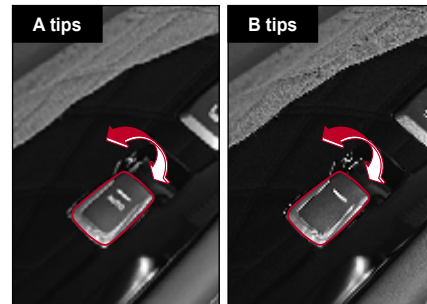

- A tipam (AUTO) logu var atvērt un aizvērt tāpat, izmantojot vadītāja sēdekļa/priekšējā pasažiera sēdekļa loga pogu.
- B tipam logs darbojas tikai tad, kad loga pogu tiek nospiesta vai vilkta.

Aizmugurējā sēdekļa logu bloķēšanas funkcija

Šī funkcija aizslēdz logu tā, lai to nevarētu atvērt un aizvērt no aizmugurējiem sēdekļiem.

Nospiediet aizmugurējā sēdekļa loga bloķēšanas pogu.



Brīdinājums

- Ja aizmugurējā sēdekļī sēž mazs bērns, noteikti nospiediet aizmugurējā sēdekļa loga bloķēšanas pogu, lai logu pogas nedarbotos. Tas var novērst negadījumu, ko var izraisīt bērna neuzmanība.

Kas ir vēja sišanās?

Vēja sišanās ir parādība, kad jūtat spiedienu uz ausīm vai dzirdat līdzīgus trokšņus, piemēram, helikoptera skaņai, kad braucat ar transportlīdzekli ar aizmugurējā sēdekļa logu vai jumta lūku, kas ir atvērta noteiktā stāvoklī.

Šī parādība rodas, kad gaiss ieplūst pa aizmugurējā sēdekļa logu vai jumta lūku, radot rezonansi.

Ja vēja pūšanas laikā regulējat aizmugurējā sēdekļa loga vai jumta lūkas atvērto telpu, šāda parādība pazūd vai samazinās.



Brīdinājums

- **Braukšanas vai apstāšanās laikā neturiet ārā pa logu kādu ķermeņa daļu, piemēram, roku vai galvu. Jūs varat gūt savainojumus no garāmbraucoša transportlīdzekļa vai ārēja šķēršļa.**
- **Uzmanieties, lai, darbinot logu, kāda ķermeņa daļa, piemēram, roka vai galva, neiespiestos logā.**



Uzmanību

- **Vairāku logu pogu lietošana vienlaikus var sabojāt logu sistēmu vai drošinātāju, kas ir pārslodzes aizsardzības ierīce.**
- **Vadītāja durvju logu pogu un citu durvju vienlaicīga lietošana pretējā virzienā var sabojāt logu sistēmu.**

Jumta lūka*

Jumta lūka ir sekundārs logs, kas uzstādīts uz transportlīdzekļa jumta, lai nodrošinātu patīkamu braukšanu, piemēram, ventilāciju un apgaismojumu automašīnā.

Jumta lūkas logu var atvērt un aizvērt, kā arī tas darbojas arī noliecamā veidā, lai nedaudz paceltu jumta lūkas aizmugurējo daļu.

Lūkas vāku var atvērt un aizvērt ar roku.



Brīdinājums

- Braukšanas vai apstāšanās laikā neturiet no jumta lūkas ārā kādu ķermeņa daļu, piemēram, roku vai galvu. Jūs varat gūt savainojumus no garāmbraucoša transportlīdzekļa vai ārēja šķēršļa.



Uzmanību

- Jumta lūka darbojas pat tad, ja START/STOP slēdzis ir ON stāvoklī. Tomēr jāievēro piesardzība, jo pārmērīga jumta lūkas izmantošana, kamēr dzinējs nedarbojas, var izraisīt akumulatora izlādi.
- Pēc jumta lūkas darbības beigām atlaidiet vadības pogu. Nepārtraukti nospiežot vadības pogu, var rasties darbības traucējumi.
- Ja jumta lūka ir pilnībā atvērta, vēja sišanās var pastiprināties. Šādā gadījumā noregulējiet jumta lūkas atvērto daļu.
- Ja jumta lūkas darbināmā daļa ziemas laikā ir aizsalusi, darbiniet to pēc tam, kad sasalusi daļa ir pilnībā atkususi.
- Periodiski noņemiet putekļus un svešķermeņus no gumijas daļas ap jumta lūkas logu. Ja ir putekļi un svešķermeņi, jumta lūkas darbības laikā var rasties troksnis, kas var izraisīt darbības traucējumus.

Piezīme

- Lai darbinātu jumta lūku, START/STOP slēdzim ir jābūt ON stāvoklī vai dzinējam jābūt iedarbinātam.

Lūkas atvēršana

Automātiska atvēršana

Nospiediet jumta lūkas atvēršanas pogu. Jumta lūka atveras automātiski.

Aizmugurējā jumta lūkas daļa (8cm) netiks atvērta.

Lai pilnībā atvērtu lūku, nospiediet jumta lūkas atvēršanas pogu vēlreiz.



Piezīme

- Darbinot slēdzi, kamēr jumta lūka darbojas, apturēs lūkas darbību.

Manuāla darbināšana

Nospiediet un turiet jumta lūkas atvēršanas pogu. Tikai turot pogu, jumta lūka atvēršies.

Lai pilnībā atvērtu lūku, turiet jumta lūkas atvēršanas pogu nospiestu.

Kas ir vēja sišanās?

Vēja sišanās ir parādība, kad jūtat spiedienu uz ausīm vai dzirdat kādus trokšņus, piemēram, helikoptera skaņu, kad braucat ar transportlīdzekli ar aizmugurējā sēdekļa logu vai jumta lūku, kas ir atvērta noteiktā pozīcijā.

Šī parādība rodas, kad gaiss ieplūst pa aizmugurējā sēdekļa logu vai jumta lūku, radot rezonansi.

Ja vēja pūšanas laikā regulējat aizmugurējā sēdekļa loga vai jumta lūkas atvērto telpu, šāda parādība pazūd vai samazinās.

Jumta lūkas aizvēršana

Automātiska aizvēršana

Īsi nospiediet jumta lūkas aizvēršanas pogu. Jumta lūka aizveras automātiski.



Piezīme

- Nospiežot slēdzi, kamēr jumta lūka ir aizvērta, jumta lūkas darbība tiek apturēta.

Manuāla aizvēršana

Nospiediet un turiet jumta lūkas aizvēršanas pogu. Jumta lūka tiks aizvērta tikai tad, kad nospiežat aizvēršanas pogu.

Lai pilnībā aizvērtu jumta lūku, turiet aizvēršanas pogu nospiestu.

Jumta lūkas noliekšana uz augšu/uz leju



Pacelšana uz augšu (aizmugurējās daļas atvēršana)

Kad jumta lūka ir aizvērta, nospiediet jumta lūkas aizvēršanas pogu. Atvēršies jumta lūkas aizmugurējā daļa.

Noliekšana uz leju (aizverot aizmugurējo daļu)

Kad jumta lūkas aizmugurējā daļa ir atvērta, nospiediet jumta lūkas atvēršanas pogu. Šajā laikā jumta lūka aizveras tikai tad, kad tiek nospiesta atvēršanas poga.

Lai pilnībā aizvērtu jumta lūku, nospiediet un turiet atvēršanas pogu.

Atvērtas lūkas brīdinājums

Novietojot START/STOP slēdzi ACC vai OFF pozīcijā un atverot vadītāja durvis ar atvērtu jumta lūku, atskanēs jumta lūkas atvēršanas brīdinājuma skaņas signāls.

Aizverot durvis, brīdinājuma signāls tiks izslēgts.

Kad atskan jumta lūkas atvēršanas brīdinājuma skaņas signāls, pēc pilnīgas jumta lūkas aizvēršanas atstājiet automašīnu.



Uzmanību

- Izkāpjot no transportlīdzekļa, pārbaudiet, vai jumta lūka ir pilnībā aizvērta. Automašīnas atstāšana ar atvērtu jumta lūku palielina laupīšanas risku caur jumta lūku. Arī transportlīdzekļa iekšpuse var kļūt mitra lietūs vai sniega laikā.

Jumta lūkas drošības funkcija

Jumta lūkas drošības funkcija kontrolē, lai jumta lūka atvērtos, neaizverot no savas pozīcijas drošības nolūkos, ja tiek konstatēts, ka tajā ir iespiesta ķermeņa daļa vai kāds priekšmets, kad jumta lūka automātiski aizveras.

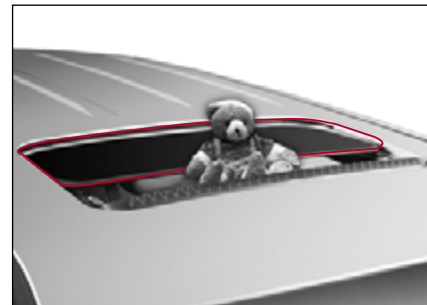

Uzmanību

- Jumta lūkas drošības funkcija nav aktivizēta jumta lūkas daļai, kas aizveras pēdējā.
- Lūkas drošības funkcija ir tikai palīgsistēma, un tā neaizstāj vadītāja reakciju. Vienmēr esiet piesardzīgs, jo tas var nedarboties saskaņā ar elektrisko ierīci vai citās situācijās.

Jumta lūkas atiestatīšana

Gadījumi, kad nepieciešams atiestatīt jumta lūku

- Kad akumulators ir izlādējies vai strāvas padeve ir apturēta ar atvērtu jumta lūku
- Ja jumta lūka neatveras vai pilnībā neaizveras, vienreiz nospiežot pogu
- Kad jumta lūka ir bez apstāšanās ir pacelta pēc tās aizvēršanas, bīdot to
- Kad, bīdot vai paceļot jumta lūku, kustības attālums ir ievērojami samazinājies
- Ja jumta lūka nedarbojas vai darbojas neparasti, kad tiek nospiesta jumta lūkas poga

Atiestatīšana

Kad jumta lūka ir pacelta uz augšu (atverot aizmugurējo daļu), nospiediet un turiet jumta lūkas aizvēršanas pogu aptuveni 20 sekundes.

- Klikšķis atskan vienu reizi aptuveni 5 sekundes vēlāk un vēlreiz aptuveni 20 sekundes vēlāk pēc jumta lūkas aizvēršanas pogas nospiešanas. Jumta lūka tiek atiestatīta līdz ar otro klikšķi.
- Kad pēc atiestatīšanas nedaudz nospiežat jumta lūkas atvēršanas pogu, jumta lūka atveras un atkal aizveras automātiski.



Uzmanību

- **Ja jumta lūka nedarbojas pēc tās atiestatīšanas, pārbaudiet savu transportlīdzekli un veiciet tā apkopi KG Mobility pilnvarotā servisa centrā.**

Bagāžas nodalījuma durvis

Bagāžas nodalījuma durvis ir vienība, kas palielina preces iekraušanas vai izkraušanas ērtības no sportlīdzekļa.

Bagāžas nodalījuma durvis ar elektropievadu ļauj lietotājam atvērt un aizvērt bagāžas nodalījuma durvis, izmantojot vienkāršu pogas darbību.

Turklāt viedās bagāžas nodalījuma durvis automātiski atver bagāžnieka durvis, kad lietotājs tuvojas uztveršanas zonai to aizmugurē.



Brīdinājums

- Neizjauciet manuālos un elektriski vadāmo bagāžas nodalījuma durvju atbalsta stieņus. Tas sastāv no augstspiediena ierīcēm, kas var izraisīt traumas.
- Nesildiet manuālos un elektriski vadāmos bagāžas nodalījuma durvju atbalsta stieņus. To var sabojāt karstums, tādējādi izraisot traumas.

Manuāli darbināmās bagāžas nodalījuma durvis

Atvēršana

- 1 Nospiediet bagāžnieka durvju pogu, kas atrodas uz to roktura iekšpuses, vienlaikus turot viedatslēgu tuvumā.

Bagāžas nodalījuma durvis tiks atslēgtas.



- 2 Paceliet bagāžas nodalījuma durvis.

Piezīme

- Diapazons, kādā bagāžas nodalījuma durvis spēj konstatēt viedatslēgu, ir apuveni 1 m.
- Kad nospiežat bagāžas nodalījuma durvju pogu, atslēdzas tikai bagāžnieka durvis. Durvis, dzinēja pārsegs u.c. joprojām būs aizslēgti.

Aizvēršana

- 1 Turiet bagāžas nodalījuma durvju iekšējo rokturi un pavelciet durvis uz leju.



- 2 Aizveriet bagāžas nodalījuma durvis, tās nedaudz piespiežot.



Uzmanību

- Kad bagāžas nodalījuma durvis tiek atvērtas un aizvērtas ar atceltu zādzības uzraudzības sistēmu, režīms netiek automātiski pārslēgts uz zādzības uzraudzības režīmu. Noteikti pārslēdziet režīmu uz zādzības uzraudzības režīmu, nospiežot durvju aizvēršanas pogu uz viedatslēgas.

Piezīme

- Kad bagāžas nodalījuma durvis tiek atvērtas un aizvērtas zādzības uzraudzības režīmā, režīms automātiski atgriežas zādzības uzraudzības režīmā. Šajā laikā avārijas signāls nomirgo divas reizes un vienu reizi atskan brīdinājuma skaņas signāls.

Bagāžas nodalījuma durvis ar elektroievadu*

Elektriski vadāmās bagāžas nodalījuma durvis ir funkcija, kas ļauj lietotājam atvērt un aizvērt bagāžas nodalījuma durvis, veicot vienkāršu pogas darbību.

Elektriskās bagāžas nodalījuma durvis darbojas, kad pārnesumu pārslēgšanas svira ir P (stāvvietas) pozīcijā un START/STOP slēdzis ir ON stāvoklī vai visos pārnesumu pārslēgšanas sviras stāvokļos, kad dzinējs ir izslēgts.

Piezīme

- Ja automašīnas ātrums ir 3 km/h vai lielāks, kad START/STOP slēdzis ir ON stāvoklī, bagāžas nodalījuma durvis nevar tikt atvērtas automātiski.

Atvēršana/aizvēršana ar vadītāja sēdekļa pogu



- Nospiediet un turiet aizmugurējo durvju pogu uz vadītāja sēdekļa.

Pēc tam, kad avārijas signāls nomirgo divas reizes un divas reizes atskan brīdinājuma signāls, bagāžas nodalījuma durvis atveras vai aizveras.

Bagāžas nodalījuma durvis atveras, ja tās ir aizvērtas, vai aizveras, ja tās tiek atvērtas.

Piezīme

- Nospiežot bagāžas nodalījuma durvju pogu, kamēr elektriski vadāmas bagāžas nodalījuma durvis atveras vai aizveras, bagāžas nodalījuma durvis apstājas šajā pozīcijā.

Atvēršana/aizvēršana ar viedatslēgu



- Nospiediet un turiet viedatslēgas aizmugurējo durvju pogu.

Pēc tam, kad avārijas signāls nomirgo divas reizes un divas reizes atskan brīdinājuma signāls, bagāžas nodaļuma durvis atveras vai aizveras.

Bagāžas nodaļuma durvis atveras, ja tās ir aizvērtas, vai aizveras, ja tās ir atvērtas.

Piezīme

- Nospiežot bagāžas nodaļuma durvju pogu, kamēr elektriski vadāmas bagāžas nodaļuma durvis atveras vai aizveras, bagāžas nodaļuma durvis apstājas šajā pozīcijā.

Atvēršana/aizvēršana ar pogu uz bagāžas nodaļuma durvīm

- Nospiediet bagāžas nodaļuma durvju ārpusē pogu, kamēr tura viedatslēgu. Pēc tam, kad divas reizes nomirgo avārijas signāls un divreiz atskan brīdinājuma signāls, atveras bagāžas nodaļuma durvis.



| Piezīme |
|---|
| <ul style="list-style-type: none">• Diapazons, kādā bagāžnieka durvis spēj konstatēt viedatslēgu, ir apuveni 1 m.• Kad nospiežat bagāžas nodaļuma durvju ārējo pogu, atslēdzas tikai bagāžnieka durvis. Durvis, dzinēja pārsegs u.c. joprojām būs aizslēgti. |

3

- Nospiediet aizmugurējo durvju iekšpusē pogu, kad bagāžas nodaļuma durvis ir atvērtas. Pēc tam, kad divas reizes nomirgo avārijas signāls un divreiz atskan brīdinājuma signāls, bagāžas nodaļuma durvis aizveras.

A photograph showing the rear three-quarter view of a white SUV with its trunk open. A white callout box with a pointer indicates the location of the interior trunk release button on the right side of the trunk lid. Below the main image is a close-up inset of the interior trunk release button, which features a white car icon with a red outline.

Pretspiešanas aizsardzības funkcija

Aizsardzības pret iespiešanu funkcija kontrolē, lai bagāžas nodalījuma durvis apstātos šajā pozīcijā vai pilnībā atvērtos drošības nolūkos, ja tiek saņemts spēcīgs trieciens no ārpuses vai tiek konstatēts noteikts spēka līmenis, kamēr elektriski regulējamās bagāžas nodalījuma durvis atveras vai aizveras.



Brīdinājums

- Aizsardzības pret iespiešanu funkcija var nedarboties, ja elektriski vadāmo bagāžas nodalījuma durvju noteiktā pretestība ir mazāka par noteiktu spēka līmeni vai bagāžas nodalījuma durvis ir gandrīz aizvērtas.
- Nenovietojiet ķermeņa daļu vai priekšmetu uz bagāžas nodalījuma durvju kustības trajektorijā ar nolūku, lai pārbaudītu pretspiešanas aizsardzības funkciju elektrisko bagāžas nodalījuma durvju darbības laikā. Šāda rīcība var izraisīt nopietnus savainojumus vai produkta un ierīces bojājumus.



Uzmanību

- Ja pretspiešanas aizsardzības funkcija darbojas vairākas reizes, aizveriet bagāžas nodalījuma durvis manuāli un darbiniet to vēlreiz. Ja tiek konstatēta novirze no normas, pārbaudiet un apkopiet savu transportlīdzekli KG Mobility Corporation autorizētā servisa centrā.

Atvēršanas augstuma atiestatīšana

Elektriski vadāmo bagāžas nodalījuma durvju maksimālo atvēršanas augstumu var atiestatīt atbilstoši lietotāja fiziskajam stāvoklim vai citiem apstākļiem, piemēram, stāvvietai.

- 1 Manuāli atveriet bagāžas nodalījuma durvis un noregulējiet tās vēlamajā augstumā.
- 2 Nospiediet elektrisko bagāžas nodalījuma durvju iekšējo pogu uz 3 sekundēm vai ilgāk.
Kad atiestatīšana ir pabeigta, atskan pīkstiens.
- 3 Pilnībā aizveriet bagāžas nodalījuma durvis, nospiežot elektriski vadāmo bagāžas nodalījuma durvju iekšpusē esošo pogu.

Kad atvēršanas augstums ir atiestatīts, nospiediet elektriski vadāmo bagāžas nodalījuma durvju ārējo pogu, lai redzētu, vai bagāžas nodalījuma durvis atveras iestatītajā pozīcijā.

Elektriski vadāmo bagāžas nodalījuma durvju atiestatīšana

Ja strāvas padeve tiek atkārtoti pievienota pēc tam, kad akumulators ir pilnībā izlādējies vai barošanas avots ir atvienots, vai ja elektriskais bagāžas nodalījums nedarbojas normāli, atiestatiet elektrisko bagāžas nodalījuma durvis.

- 1 Novietojiet automašīnu uz līdzenas zemes un pārlēdziet pārnesumu pārslēgšanas sviru P (stāvvietas) pozīcijā.
- 2 Kad bagāžas nodalījuma durvju iekšpusē esošā poga ir nospiesta, nospiediet un turiet ārpuses pogu 3 sekundes vai vairāk.
Kad atiestatīšana ir pabeigta, atskan pīkstiens.
- 3 Ar roku pilnībā aizveriet bagāžas nodalījuma durvis.

Kad atiestatīšana ir pabeigta, pārbaudiet, vai elektriski vadāmās bagāžas nodalījuma durvis atveras un aizveras normāli.



Uzmanību

- Nedarbiniet elektriski vadāmās bagāžas nodalījuma durvis nevienā no tālāk minētajiem gadījumiem, jo tās var darboties nepareizi.
 - Kad viens transportlīdzekļa ritenis ir pacelts transportlīdzekļa pārbaudei vai riepu nomaigai
 - Kad viens transportlīdzekļa ritenis atrodas gaisā nevienmērīgi uz slīpa ceļa vai bruģakmens
 - Kad transportlīdzeklis ir novietots stāvvietā vai apstājies uz nogāzes vai nelīdzenas virsmas



Uzmanību

- Elektriski vadāmā bagāžas nodalījuma durvis darbojas pat tad, ja START/STOP slēdzis ir OFF stāvoklī. Tomēr jāievēro piesardzība, ka pārmērīga elektriski vadāmo bagāžas nodalījuma durvju darbināšana, kad START/STOP slēdzis ir izslēgts, var izlādēties akumulators.
- Ja darbināt elektrisko bagāžas nodalījuma durvis 5 vai vairāk reizes pēc kārtas, 3 reizes atskan brīdinājuma skaņas signāls un elektriskais bagāžas nodalījums apstājas, lai novērstu piedziņas motora pārkaršanu. Šādā gadījumā apturiet elektriski vadāmo bagāžas nodalījuma durvju darbību uz 1 minūti vai ilgāk, un pēc tam atkal darbiniet bagāžas nodalījuma durvis.
- Ja iespējams, nedarbiniet elektriski vadāmās bagāžas nodalījuma durvis manuāli.
- Ja ir nepieciešams manuāli darbināt elektriskās bagāžas nodalījuma durvis, jo tās nedarbojas normāli, nepielietojiet pārmērīgu spēku. Šādi rīkojoties, var tikt bojāts elektriskais bagāžas nodalījuma durvju bloks.
- Nepielietojiet pārmērīgu spēku bagāžas nodalījuma durvīm, kamēr darbojas elektriski vadāmās bagāžas nodalījuma durvis. Šādi rīkojoties, var tikt bojātas elektriski vadāmās bagāžas nodalījuma durvis.
- Ja aizverat bagāžas nodalījuma durvis uzreiz pēc to atvēršanas, bagāžas nodalījuma durvis var netikt aizvērtas. Tā ir normāla darbība. Pēc neilga laika aizveriet bagāžas nodalījuma durvis.
- Nepievienojiet smagus priekšmetus pie elektriski vadāmajām bagāžas nodalījuma durvīm. Šādi rīkojoties, var tikt bojātas elektriski vadāmās bagāžas nodalījuma durvis.
- Nepārveidojiet vai neremontējiet bagāžas nodalījuma durvis un attiecīgās sastāvdaļas paša spēkiem.
- Nomainot un atbrīvojoties no gāzes pacēlāja, nododiet automašīnu apkopei KG Mobility Corporation autorizētā servisa centrā.

Viedās bagāžas nodalījuma durvis

Viedās bagāžas nodalījuma durvis ir funkcija, kas automātiski atver bagāžas nodalījuma durvis, kad lietotājs ar viedo atslēgu tuvojas uztveršanas zonai transportlīdzekļa aizmugurē. Tas ir īpaši ērti, ja abas rokas ir aizņemas.

Viedo bagāžas nodalījuma durvju aktivizēšana/deaktivizēšana

- 1 Nospiediet pogu  (izvēlne) stūres labajā pusē.

Galvenās izvēlnes saraksts tiek parādīts instrumentu paneļa displejā.

- 2 Izvēlieties  (Lietotāja iestatījumi).

- 3 Izvēlieties **Durvis/aizmugurējās durvis** → **Viedās bagāžas nodalījuma durvis** → **Izvēlieties starp aktivizēšanu or deaktivizēšanu**.

Kad viedās bagāžas nodalījuma durvis ir aktivizētas, mērinstrumentu panelī iedegas viedo bagāžas nodalījuma durvju darbības indikators.

Uzraudzības veids

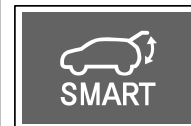

Viedo bagāžas nodalījuma durvju atvēršana

Darbības nosacījumi

- Dzinējam jābūt izslēgtam, un visām durvīm un bagāžas nodalījuma durvīm jābūt aizslēgtā stāvoklī (zādzības uzraudzības režīms).
- Kamēr nēsājat viedatslēgu, jums jāpaliek aptuveni 1 m attālumā no viedās bagāžas nodalījuma durvju sensora transportlīdzekļa aizmugurē aptuveni 3 sekundes vai ilgāk.

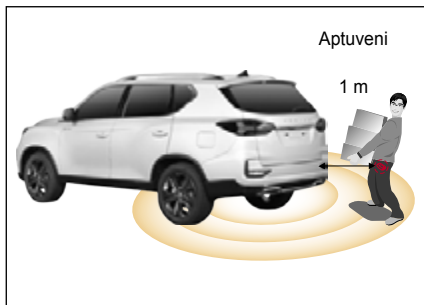

Darbību soļi

Pēc viedatslēgas noteikšanas bagāžas nodalījuma durvis atveras automātiski, veicot šādas darbības.



- 1. solis**
Avārijas signāllampīņa un brīdinājuma skaņas signāls atskan trīs reizes ar 1 sekundes intervālu (pīkstiens~pīkstiens~pīkstiens~)
- 2. solis**
Avārijas signāls un brīdinājuma signāls atskan trīs reizes (pīkstiens, pīkstiens)
- 3. solis**
Divas reizes atskan avārijas signāls un brīdinājuma signāls (pīkstiens)
Tālāk atveras bagāžas nodalījuma durvis.

Viedo bagāžas nodalījuma durvju funkcijas apturēšana

- Nospiediet jebkuru viedatslēgas pogu.
- Vai arī izejiet no viedo bagāžas nodalījuma durvju uztveršanas zonas.



Uzmanību

- Viedās bagāžas nodalījuma durvis sāk darboties, kad ir pagājušas 30 sekundes pēc ieslēgšanas zādzības uzraudzības režīmā. Tas ir paredzēts, lai novērstu viedo bagāžas nodalījuma durvju nepareizu darbību.
- Jebkurā no šiem gadījumiem viedās bagāžas nodalījuma durvju darbība var tikt aizkavēta vai darbības diapazons var mainīties frekvences traucējumu dēļ.
 - Kad atrodaties objektā, kurā tiek raidīta spēcīga radio frekvence, tostarp policijas iecirknī, valdības birojā, raidstacijā, militārajā vienībā, raidīšanas tornī, lidostā, ostā vai tuvu šīm zonām.
 - Ja viedatslēgu nēsājat kopā ar mobilo tālruni vai radioaparātu utt.
- Jebkurā no šiem gadījumiem viedās atslēgas noteikšanas diapazons var atšķirties, ietekmējot viedās bagāžas nodalījuma durvju darbības diapazonu.
 - Kad viens transportlīdzekļa ritenis ir pacelts uz augšu, lai pārbaudītu transportlīdzekli vai nomainītu riepas
 - Kad transportlīdzeklis ir novietots stāvvietā vai apstājies uz slīpa ceļa vai nelīdzenas virsmas
- Nēsājot līdz viedatslēgu, neuzturieties viedo bagāžas nodalījuma durvju uztveršanas zonā bez vajadzības.
- Uzziniet, kā deaktivizēt un apturēt viedo bagāžas nodalījuma durvju funkciju, gatavojoties ārkārtas un citām situācijām.
- Mazgājot automašīnu, noteikti deaktivizējiet viedo bagāžas nodalījuma durvju funkciju. Ja tas netiek darīts, bagāžas nodalījuma durvis var automātiski atvērties, izraisot miesas bojājumus vai automašīnas un citu iekārtu bojājumus.

Bagāžas nodalījuma durvju atvēršana avārijas gadījumā

Akumulatora izlādēšanās, bagāžas nodalījuma durvju ierīču atteices vai citās ārkārtas situācijās bagāžas nodalījuma durvis var atvērt, izmantojot bagāžas nodalījumā esošo atbloķēšanas sviru.

- 1 Atdaliet bagāžas nodalījuma durvju atbloķēšanas sviras pārsegu, pavelkot to.

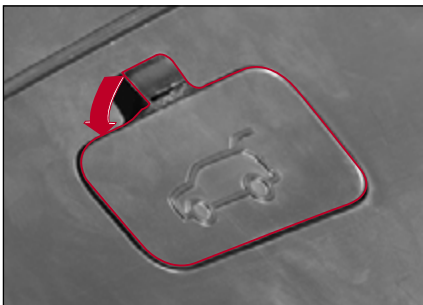

- 2 Nospiediet atbloķēšanas sviru bultiņas virzienā.
Bagāžas nodalījuma durvis tiks atslēgtas.

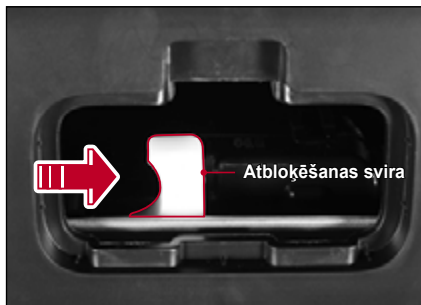

- 3 Atveriet bagāžnieka durvis, tās nedaudz piespiežot.



Brīdinājums

- Izmantojiet bagāžas nodalījuma durvju atbloķēšanas sviru tikai izņēmuma gadījumā.
- Neļaujiet bērniem kāpt bagāžas nodalījumā. Ja bagāžas nodalījuma durvju atbloķēšanas svira darbojas, pēkšņi atverot bagāžas nodalījuma durvis braukšanas laikā, var notikt nopietns negadījums.



Uzmanību

- Iepazīstieties ar bagāžas nodalījuma durvju atbloķēšanas sviras stāvokli un to, kā to izmantot, gatavojoties ārkārtas situācijām.



Brīdinājums

- Izvairieties no braukšanas ar automašīnu ar atvērtām bagāžas nodalījuma durvīm.
 - Izplūdes gāzes var ieplūst telpās, izraisot saindēšanos ar gāzi.
 - No transportlīdzekļa iekšpusē var izkrist priekšmets, izraisot negadījumu.
 - Var tikt bojātas bagāžas nodalījuma durvis vai citas transportlīdzekļa daļas.
- Braucot ar ātrumu 4 km/h vai ātrāk ar atvērtām bagāžas nodalījuma durvīm, iedegas atvērtā bagāžas nodalījuma durvju brīdinājuma gaisma un 10 reizes atskan brīdinājuma skaņas signāls. Nekavējoties pārvietojiet automašīnu uz drošu vietu un cieši aizveriet bagāžas nodalījuma durvis.
- Atveriet vai aizveriet bagāžas nodalījuma durvis pēc tam, kad esat pārliecināts par drošību transportlīdzekļa iekšpusē un ārpusē. Īpaši uzmanieties, lai netiktu aizķerta telpā esoša vai tuvumā esoša cilvēka ķermeņa daļa.
- Esiet piesardzīgs, lai bērns netīšām darbinātu elektrisko bagāžas nodalījuma durvis vai viedās bagāžas nodalījuma durvis, nēsājot viedatslēgu. Pretējā gadījumā tuvumā esoša persona var gūt savainojumus, prece vai transportlīdzeklis – bojājumus utt.

- Neatveriet bagāžas nodalījuma durvis pēc stāvēšanas vai transportlīdzekļa apturēšanas uz slīpa ceļa. Šādi rīkojoties, transportlīdzeklī iekrautais priekšmets var izkrist, izraisot pasažieru savainojumus.
- Aizverot bagāžas nodalījuma durvis, bagāžas nodalījuma durvis var pēkšņi aizvērties bagāžas nodalījuma durvju svāra un citu ārēju faktoru dēļ. Esiet piesardzīgs, lai izvairītos no savainojumiem, aizverot bagāžas nodalījuma durvis.

Dzinēja pārsega atvēršana

- 1 Pavelciet motora pārsega atvēršanas sviru (1), kas atrodas vadītāja sēdekļa apakšējā kreisajā pusē.

Dzinēja pārsegs tiks nedaudz atvērts.



- 2 Kad dzinēja pārsegs ir nedaudz paceļts, spiediet motora pārsega fiksācijas sviru (2) bultiņas virzienā.

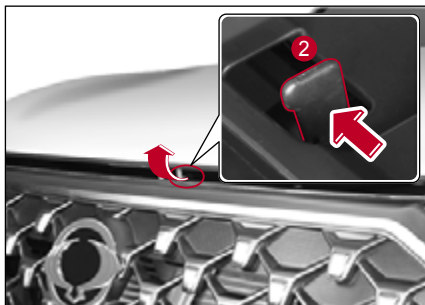

- 3 Paceliet dzinēja pārsegu uz augšu. Paceļot līdz pusei dzinēja pārsegu, tas automātiski atvēršies līdz galam.

Pārbaude pirms dzinēja pārsega aizvēršanas

Pārliedzinieties, vai visi iekļūdes vāciņi dzinēja telpā ir pareizi aizvērti.

- Pārbaudiet, vai dzinēja telpā nav atstāti nevajadzīgi priekšmeti, tostarp cimdī un instrumenti.
- Pavelciet dzinēja pārsegu uz leju un aizveriet to, nospiežot uz leju.

Dzinēja pārsega aizvēršana

Pavelciet dzinēja pārsegu uz leju un aizveriet to, nospiežot uz leju.

⚠ Uzmanību

- Ja dzinēja pārsegs nedaudz paceļas, kad tas ir aizvērts, vēlreiz atveriet dzinēja pārsegu un aizveriet to, piespiežot to ar lielāku spēku.
- Nomainot un atbrīvojoties no gāzes pacēlāja, nododiet automašīnu apkopei KG Mobility Corporation autorizētā servisa centrā.



Brīdinājums

- Pēc dzinēja izslēgšanas atveriet dzinēja pārsegu. Tomēr, ja jums ir jāpārbauda un jāveic apkope ar ieslēgtu dzinēju, pievērsiet īpašu uzmanību, lai nesavainojaties ar dzinēja telpas esošajiem mehānismiem.
- Pārbaudiet dzinēja pārsegu vietā, kur nepūš vējš. Ja vējš aizver motora pārsegu, varat gūt savainojumus.
- Uzmanieties, lai, aizverot dzinēja pārsegu, neiespiestu ķermeņa daļu, piemēram, pirkstus.
- Pirms braukšanas pārliedzinieties, vai motora pārsegs ir pilnībā aizvērts. Ja vadāt transportlīdzekli ar atvērtu motora pārsegu, transportlīdzeklis var tikt bojāts un bloķēt vadītāja redzamību, izraisot nopietnu negadījumu.
- Neizjauciet pārsega atbalsta stieņus. Tas sastāv no augstspiediena ierīcēm, kas var izraisīt traumas.
- Neuzkarsējiet pārsega atbalsta stieņus. To var sabojāt karstums, tādējādi izraisot traumas.

Degvielas iepildes lūka

Degvielas iepildes lūkas atvēršana

Degvielas iepildes vāku var atvērt tikai tad, kad visas durvis ir atslēgtas.

- 1 Iestatiet pārnesuma pozīciju P (stāvēšana).
- 2 Pievelciet stāvbremzi.
- 3 Noteikti izslēdziet dzinēju.
- 4 Ar benzīnu darbināmiem transportlīdzekļiem atveriet degvielas iepildes atveres durvis, pavelkot uz augšu atvēršanas sviru, kas atrodas vadītāja sēdekļa apakšējā kreisajā pusē.

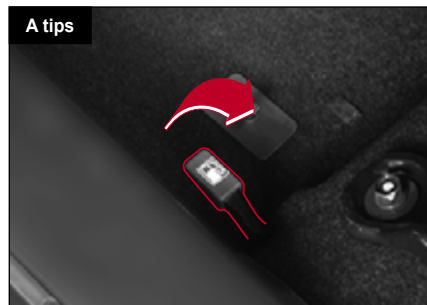

Ar dīzeļdzinēju darbināmiem transportlīdzekļiem nospiediet degvielas iepildes atveres vāka centrālo malu bultiņas virzienā.



! Uzmanību

- Ja degvielas iepildes vāks ziemā ir aizsalis, neatveriet to ar spēku. Atveriet to, viegli piesitot pārsega malai.

- 5 Pilnībā atveriet degvielas iepildes vāku, velkot to bultiņas virzienā.



- 6 Atveriet degvielas iepildes vāciņu, griežot to pretēji pulksteņrādītāja virzienam.



- 7 Uzkariet degvielas iepildes vāciņu turētājā, kas uzstādīts degvielas iepildes vāka iekšpusē.

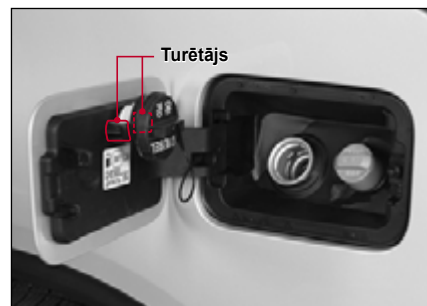



Bīdīnājums

- Uzmanīgi atveriet degvielas iepildes vāciņu, jo degvielai var tikt piemērots spiediens. Ja dzirdat degvielas noplūdes vai citu troksni, pagaidiet, līdz šī skaņa beidzas, un pēc tam atkal noņemiet vāciņu. Ja tas netiek darīts, var izplūst degviela, izraisot nopietnus savainojumus.
- Pieskaroties degvielas iepildes vāciņam vai gāzes sūknim, vispirms ar kailām rokām pieskarieties metāla daļai, kas atrodas tālu no degvielas iepildes atveres, lai novadītu statisko elektrību. Ja tas netiek darīts, statiskās elektrības dēļ var izcelties ugunsgrēks.

Degvielas iepildes lūkas aizvēršana

- 1 Aizveriet degvielas iepildes vāciņu, griežot to pulksteņrādītāja virzienā, līdz atskan klikšķis.
- 2 Aizveriet degvielas iepildes vāku, nospiežot degvielas iepildes vāka centrālo malu.



Informācija - Degvielas etiķete

• BENZĪNS

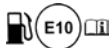

GASOLINE
БЕНЗИН

Benzīna tipa degvielas forma ir aplis ("E" apzīmē konkrētas benzīnā esošās biokomponentes)

• DĪZELDEGVIELA

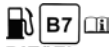

DIESEL
ДИЗЕЛЬ

Dīzeldegvielas forma ir kvadrāts ("B" apzīmē noteiktas dīzeldegvielas biodīzeldegvielas sastāvdaļas)



Bīdīnājums

- Uzpildiet degvielu tikai pēc dzinēja apturēšanas. Pretējā gadījumā iztvaikotā degviela var aizdegties no dzirksteles, ko rada elektriskā ierīce, iedarbinot dzinēju, izraisot nopietnu ugunsgrēku.
- Degvielas uzpildes laikā turiet prom visas uzliesmojošas vielas, piemēram, aizdedzinātas cigaretes vai šķiltavas. Ja tas netiek darīts, var izraisīt nopietnu ugunsgrēku.
- Neveiciet darbības, kas var radīt statisku elektrību, piemēram, iekāpjot un izkāpjot no transportlīdzekļa degvielas uzpildes laikā. Tas var izraisīt nopietnu ugunsgrēku statiskās elektrības dēļ.
- Ja nepieciešams uzpildīt degvielu, izmantojot pārnēsājamu konteineru, uzpildiet ar konteineru, kas novietots uz zemes. Degvielas uzpildīšana ar konteineru novietotu virs transportlīdzekļa vai iekšpusē var izraisīt nopietnu ugunsgrēku statiskās elektrības dēļ.

- Noteikti uzpildiet degvielu pēc izmantotās degvielas veida pārbaudes. Ja uzpildāt transportlīdzekli ar nepareizu degvielu, var tikt ietekmēta degvielas sistēma un citas transportlīdzekļa sistēmas, būtiski sabojājot transportlīdzekli.
- Neizmantojiet degvielu, kas satur daudz mitruma, ņeatbilstošu degvielu vai piedevas. Šādi rīkojoties, var būtiski sabojāt transportlīdzekļa degvielas sistēmu un izplūdes gāzu sistēmu.
- Uzpildiet degvielu tikai tik ilgi, līdz degvielas padeves pistoles sūknā sprausla automātiski apstājas. Pārmērīga degvielas tvertnes uzpildīšana var izraisīt degvielas pārplūdi, izraisot ugunsgrēku un transportlīdzekļa virsbūves bojājumus.
- Nelietojiet mobilo tālruni degvielas uzpildes stacijas tuvumā. Šāda rīcība var izraisīt ugunsgrēku elektromagnētiskā viļņa vai mobilā tālruņa strāvas dēļ.
- Ja degvielas uzpildes laikā izceļas ugunsgrēks, nekavējoties evakuējieties uz vietu, kas atrodas tālu no transportlīdzekļa. Pēc tam veiciet drošības pasākumus un ziņojiet par ugunsgrēku.



Uzmanību

- Uzmanieties, lai degviela nenokļūtu uz transportlīdzekļa virsbūves, jo tā var sabojāt krāsoto virsmu.
- Noteikti izmantojiet oriģinālo degvielas iepildes vāciņu, kad tas ir jānomaina.

Eksterjera gaismas/lukturi

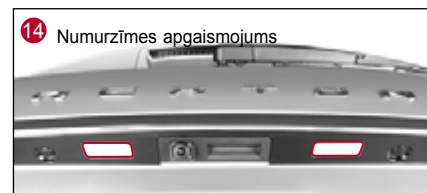
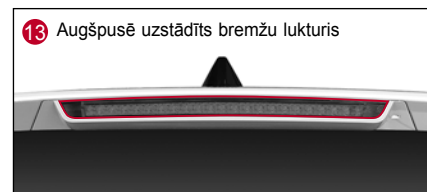
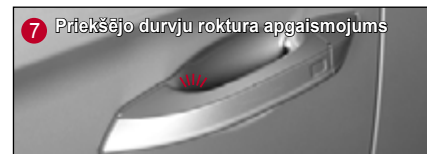
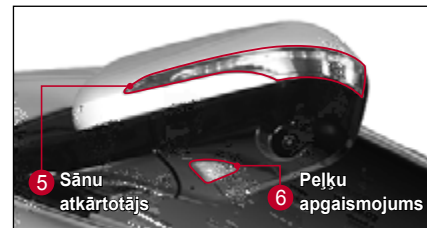
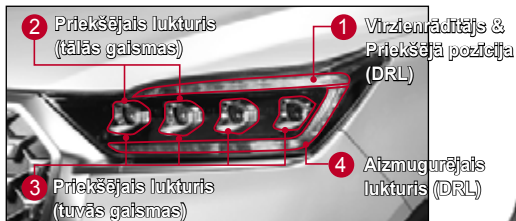

Apgaismojuma slēdzis

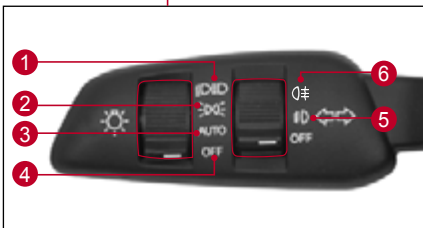

- 1 Priekšējais lukturis
- 2 Aizmugurējais gaismas lukturis
- 3 Automātiskā apgaismojuma funkcija
- 4 Visu gaismu izslēgšana
- 5 Priekšējie miglas lukturi
- 6 Aizmugures miglas lukturis

Priekšējo lukturu ieslēgšana

Priekšējais lukturis ieslēdzas kopā ar sānu gaismu, aizmugurējo lukturi, numura zīmes lukturi, priekšējo miglas lukturi (ieslēgtā stāvoklī) un citiem salona lukturiem.

Aizmugurējo lukturu ieslēgšana

Aizmugurējais lukturis iedegas kopā ar sānu gaismu, numura zīmes lukturi, priekšējo miglas lukturi (ieslēgtā stāvoklī) un citiem salona lukturiem.

Automātiskā apgaismojuma funkcijas aktivizēšana

Priekšējais un aizmugurējais lukturis ieslēdzas vai izslēdzas automātiski atkarībā no saules gaismas daudzuma, ko uztver automātiskais gaismas sensors.

Tālo gaismu palīgsistēmas (HBA) ieslēgšana

Nospiežot gaismas slēdzi instrumentu kopas virzienā, kad gaismas slēdzis ir AUTO pozīcijā, tiek aktivizēta HBA.

 Skatīt "Viedās tālās gaismas (SHB)**" (I.3-45)

Visu gaismu izslēgšana

Visas gaismas izslēdzas.

Priekšējā miglas luktura ieslēgšana

Novietojot gaismas slēdzi pozīcijā  (priekšējais miglas lukturis), kad ir ieslēgts priekšējais vai aizmugurējais lukturis, ieslēdzas priekšējais miglas lukturis.

Aizmugurējā miglas luktura ieslēgšana*

Ja pagriežat slēdzi  pozīcijā, kad priekšējie lukturi ir ieslēgti, ieslēdzas aizmugurējie miglas lukturi un slēdzis atgriežas priekšējo miglas lukturu pozīcijā. Aizmugurējie un priekšējie miglas lukturi ieslēdzas vienlaicīgi.

Pagriežot to vēlreiz, tiks izslēgts aizmugurējais miglas lukturis.

OFF Priekšējā miglas luktura izslēgšana

Priekšējais miglas lukturis izslēdzas.

Kreisā/labā virzienrādītāja izslēgšana/ieslēgšana



- Nospiežot gaismas slēdzi uz leju (1), mirgo kreisais pagrieziens rādītājs. Šajā brīdī instrumentu blokā arī mirgo virzienrādītāja signāls.
- Nospiežot gaismas slēdzi uz augšu (2), mirgo labais pagrieziens rādītājs. Šajā brīdī instrumentu blokā arī mirgo virzienrādītāja signāls.

Tālo gaismu ieslēgšana/izslēgšana



- Nospiežot gaismas slēdzi instrumentu paneļa virzienā un atlaižot to, kad ir ieslēgtas tuvās gaismas, tālās gaismas ieslēdzas. Šajā brīdī uz instrumentu paneļa iedegas arī tālās gaismas indikators.
- Pavelkot gaismas slēdzi vadītāja virzienā un atlaižot to, kad ir ieslēgtas tālās gaismas, tālās gaismas izslēdzas.



Brīdinājums

- Neieslēdziet tālās gaismas, ja priekšā brauc transportlīdzeklis vai transportlīdzeklis. Tālās gaismas var bloķēt citu vadītāju redzamību, izraisot negadījumu.

Vienlaicīga tālās un tuvās gaismas ieslēgšana (tuvās gaismas)



Tālās un tuvās gaismas ieslēdzas vienlaikus, velkot gaismas slēdzi vadītāja virzienā.

Piezīme

- Šī funkcija darbojas neatkarīgi no gaismas slēdža stāvokļa.

Bīstamības brīdinājuma signāli

Bīstamības brīdinājuma signālus izmanto, lai brīdinātu citus transportlīdzekļus avārijas gadījumā, lai novērstu negadījumu.

- Nospiežot bīstamības brīdinājuma signāla slēdzi, visi pagriezienu rādītāji mirgo.
- Kad vēlreiz nospiežat bīstamības brīdinājuma signāla slēdzi, avārijas signāls izslēdzas.

☞ Skatīt "Avārijas bremžu signāls (ESS)**" (I.4-170)



Uzmanību

- Nedarbiniet bīstamības brīdinājuma signālu ilgu laiku, kad dzinējs ir izslēgts. Šādi rīkojoties, var rasties neskaidrības citiem transportlīdzekļa vadītājiem, kā arī var izlādēties akumulators.

Piezīme

- Bīstamības brīdinājuma signāli darbojas neatkarīgi no START/STOP slēdža stāvokļa
- Kamēr darbojas bīstamības brīdinājuma signāli, pagriezienu rādītājs nedarbojas neatkarīgi.



Priekšējo lukturu leņķa regulēšana



Automašīnas priekšējais un aizmugurējais slīpums var atšķirties atkarībā no pasažieru skaita, svara un bagāžas smaguma centra.

Šādā gadījumā varat noregulēt priekšējo lukturu leņķi, lai nodrošinātu pareizu redzamību naktī un netraucētu pretimbraucošam transportlīdzeklim vai transportlīdzeklim priekšā ar spēcīgu priekšējo lukturu gaismu.

Priekšējā luktura leņķa regulēšanas līmeņi

Priekšējo lukturu leņķi var noregulēt 4 līmeņos (0-3 līmeņi) atbilstoši transportlīdzekļa priekšējam un aizmugurējam slīpumam.

- Kad automašīna ir savvērtā uz priekšu Nolaidiet priekšējo lukturu leņķa regulēšanas ripu (0. līmeņa virziens). Priekšējais lukturis ir noregulēts uz augšu.
- Kad automašīna ir savvērtā atpakaļ Paceliet priekšējo lukturu leņķa regulēšanas ripu (3. līmeņa virziens). Priekšējais lukturis ir noregulēts uz leju.

Leņķa regulēšanas standarts priekšējam lukturim

| | Pasažieru skaits un iekraušanas stāvoklis | |
|--|--|--|
| 0. līmenis | 1-2 pasažieri (normāla braukšana) | |
|  | 5 sēdvietas  | 7 sēdvietas  |
| 1. līmenis | 4-5/7 pasažieri | |
|  | 5 sēdvietas  | 7 sēdvietas  |
| 2. līmenis | 4-5/7 pasažieri un bagāža (aptuveni 200 kg) | |
|  | 5 sēdvietas  | 7 sēdvietas  |
| 3. līmenis | 1 pasažieris un bagāža (aptuveni 600 kg) | |
|  | 5 sēdvietas  | 7 sēdvietas  |



Brīdinājums

- Brauciet ar automašīnu, noregulējot priekšējā luktura leņķi atbilstoši pasažieru skaitam, svaram un bagāžas smaguma centram. Ja tas netiek darīts, var izraisīt negadījumu.
 - Nekad nevadiet transportlīdzekli nevienā no šiem gadījumiem, kas pārsniedz priekšējo lukturu leņķa regulēšanas standartu.
 - Transportlīdzekļa vadīšana ar 3. līmeni 0. līmeņa apstākļos (priekšējā luktura leņķis ir pazemināts): Pāriet ilgāks laiks, līdz vadītājs atpazīst avārijas situāciju uz ceļa, ja tā notiek.
 - Transportlīdzekļa vadīšana ar 0 līmeni 3. līmeņa apstākļos (pacelts priekšējā luktura leņķis): Tas traucē vadītājam pretimbraucošā vai priekšā stāvošā transportlīdzekļa vadītājam redzēt.
- Tādā gadījumā tas var traucēt drošu braukšanu, izraisot smagu negadījumu.

Dienas gaitas gaisma (DRL)*

DRL automātiski ieslēdzas arī dienas laikā, ļaujot viegli atpazīt transportlīdzekli.

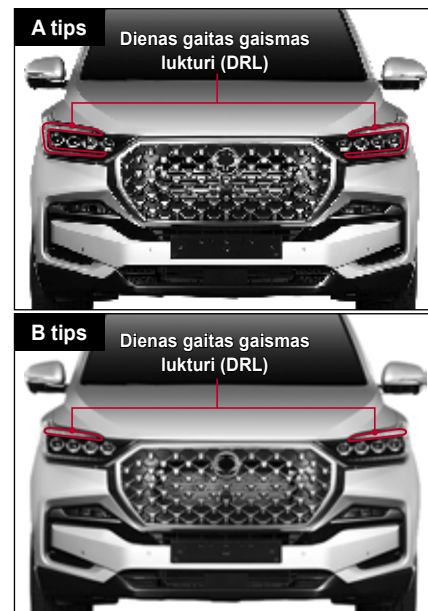

Gadījumā, ja DRL ieslēdzas

- Ja aizmugurējo lukturu, priekšējo miglas lukturu un priekšējo lukturu slēdzis netiek darbināts, kad START/STOP slēdzis ir stāvoklī ON (nav nozīmes tam, vai dzinējs ir iedarbināts vai nē)

Piezīme

- Kad DRL ieslēdzas, tajā pašā laikā ieslēdzas arī aizmugurējais luksturis.
- Viena un tā pati lampa tiek izmantota DRL un aizmugurējam luksturim, taču DRL ir spilgtāks.

Gadījumā, ja DRL izslēdzas

- Kad DRL funkcija ir deaktivizēta
- Kad START/STOP slēdzis ir ACC vai OFF stāvoklī
- Kad ir darbojas bīstamības brīdinājuma signāli
- Kad ieslēdzat priekšējo gaismu vai priekšējo gaismu ieslēdz automātiskā apgaismojuma funkcija
- Kad darbojas kreisais vai labais pagriezienu rādītājs

(DRL attiecīgajā pusē)

- Kad ieslēdzat priekšējo miglas lukturi
- Kad braucat ar automašīnu ar ātrumu 3 km/h vai mazāku ar nospiestu stāvbremzi (stāvoklī, kad funkcija AUTO HOLD ir deaktivizēta)

Pagriezienu gaismas

Pagriezienu luksturis ieslēdzas kopā ar priekšējo miglas lukturi un nodrošina vadītājam skaidru priekšstatu par braukšanas virzienu, kad transportlīdzeklis naktī braukšanas laikā griežas pa kreisi vai pa labi.



Viedās tālās gaismas (SHB)*

SHB ir funkcija, kas kontrolē tālās gaismas, lai netraucētu redzamību vadītājam pretimbraucošā transportlīdzeklī vai transportlīdzeklī, kas atrodas priekšā ar spēcīgu tālās gaismas gaismu.

SHB nosaka situāciju, izmantojot sensoru transportlīdzekļa vējstikla augšpusē (priekšējās kameras modulis) un automātiski ieslēdz vai izslēdz tālās gaismas.

SHB iestatīšana

- 1 Novietojiet gaismas slēdzi pozīcijā AUTO.



- 2 Nospiediet gaismas slēdzi instrumentu bloka virzienā un atlaidiet to.



- Kad SHB funkcija ir aktivizēta, iedegas SHB indikators.



SHB indikators

Gadījumā, ja ieslēdzas tālās gaismas

Kad transportlīdzekļa ātrums ir 35 km/h vai lielāks

- Kad apkārtnē ir tumša, tā tiek noteikta kā nakts
- Kad apkārtnē ir tumša, tā tiek noteikta kā nakts
- Kad netiek uztverts pretimbraucošs transportlīdzeklis un transportlīdzeklis priekšā

Kad gaismas stars ieslēdzas automātiski, SHB indikators iedegas kopā ar tālās gaismas indikatoru.



SHB indikators



Tālo gaismu indikators

Gadījumā, ja tālās gaismas izslēdzas

Tālās gaismas izslēdzas jebkurā no tālāk minētajiem gadījumiem.

- Kad tiek uztverts pretimbraucoša transportlīdzekļa (arī velosipēda un motocikla) priekšējais luksturis
- Kad tiek uztverts transportlīdzekļa (ieskaitot velosipēdu un motociklu) priekšējais aizmugurējais luksturis
- Kad apkārtnē ir gaišs ielu apgaismojuma vai citu apgaismojuma avotu dēļ apkārtējā ceļmalā.
- Kad tiek atklāts tuneļa gaismas avots
- Kad gaismas slēdzis nav AUTO pozīcijā
- Kad SHB funkcija ir deaktivizēta
- Kad transportlīdzekļa ātrums ir mazāks par 35 km/h

Piezīme

- **Kad tālās gaismas izslēdzas un pēc tam atkal ieslēdzas automātiski, ir iespējama dažu sekunžu aizture.**

Gaismas slēdža darbināšana

Detalizēta gaismas slēdža darbība ar iestatītu un aktivizētu SHB ir šāda.

- Nospiežot gaismas slēdzi instrumentu kopas virzienā, kad SHB ir iestatīts un darbojas, tālās gaismas ieslēdzas un SHB iestatījums tiek atcelts.
- Pavelkot gaismas slēdzi vadītāja virzienā ar iestatītu SHB, tālās gaismas ieslēdzas un SHB iestatījums tiek saglabāts tikai tad, kad tiek vilkts gaismas slēdzis.
- Pavelkot gaismas slēdzi vadītāja virzienā, kamēr darbojas SHB, tālās gaismas izslēdzas un SHB iestatījums tiek atcelts.
- Novietojot gaismas slēdzi citā pozīcijā, nevis pozīcijā AUTO, SHB iestatījums tiek atcelts.



Uzmanību

Tālāk minētajos gadījumos SHB var nedarboties normāli.

- **Ja automašīnas vējstikls ir bojāts vai piesārņots ar putekļiem, miglu, kondensātu, uzlīmēm, sniegu utt.**
- **Ja pretimbraucošam transportlīdzeklim vai priekšā stāvošam transportlīdzeklim ir bojāts lukturis**
- **Ja pretimbraucošs transportlīdzeklis vai transportlīdzeklis priekšā nav redzams jūsu priekšā**
- **Kad krustojumā vai līkumā pretimbraucošais un priekšā braucošais transportlīdzeklis tiek atpazīts tikai daļēji**
- **Ja priekšā ir transportlīdzekļa lukturim līdzīgs gaismas avots vai atstarotājs**
- **Kad būvdarbu vietā ir uzstādīts apgaismotājs vai reflektors utt.**

Automātiskais tuvošanās apgaismojums*

Automātiskais tuvošanās lukturis ir funkcija, kas iedegas netālu no transportlīdzekļa durvīm tumšā vietā, palīdzot iekāpt un izkāpt no transportlīdzekļa

• Uzraudzības veids

Ejiet uz **Transportlīdzekļa iestatījumi** → **Vadītāja komforts** → **AUTO tuvošanās sagaidīšana** sadaļā  (Lietotāja iestatījumi) instrumentu kopā un atzīmējiet izvēles rūtiņu.

• Standarta veids

Instrumentu panelī atveriet **Vadītāja komforts** → **AUTO tuvošanās sagaidīšana** in  (Lietotāja iestatījumi) un atzīmējiet izvēles rūtiņu.

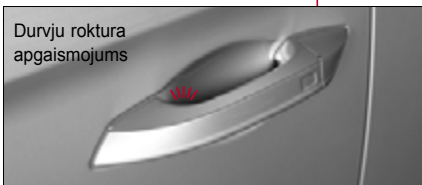

Sagaidīšanas režīms

Kad zādzības uzraudzības režīmā tuvojaties transportlīdzekļa durvīm, nēsājot līdzī viedatslēgu, iedegas automātiskās pieejas indikators (pelķes lampiņa/durvju roktura lampiņa/DRL).

Atvadīšanās režīms

Izslēdzot dzinēju un atverot vadītāja sēdekļa durvis, iedegas automātiskās pieejas indikators (pelķes lampiņa/durvju roktura lampiņa/DRL).

Gadījumā, ja automātiskās pieejas indikators izslēdzas

Jebkurā no tālāk minētajiem gadījumiem automātiskās pieejas indikators izslēdzas.

- Kad ir pagājušas aptuveni 30 sekundes pēc automātiskās pieejas luktura iedegšanās
- Kad START/STOP slēdzis ir ON stāvoklī
- Kad transportlīdzeklis pāriet zādzības uzraudzības režīmā
- Kad ir aktivizēta viedā durvju automātiskā aizslēgšana

Piezīme

- Sveiciens režīms tiek aktivizēts, kad ir pagājušas aptuveni 30 sekundes pēc tam, kad automašīna pāriet zādzības uzraudzības režīmā.
- Automātiskā piekļuves gaisma darbojas līdz 2 reizēm 10 minūšu laikā.

Sagaidīšanas apgaismojums

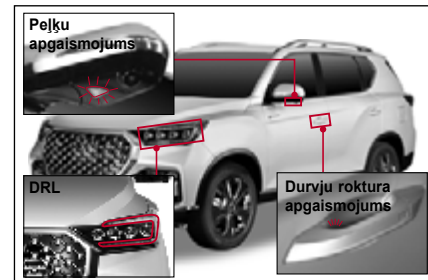

Sagaidīšanas apgaismojums ir funkcija, kas darbinā pelķes lampu un durvju roktura lampu, lai uzlabotu drošību un redzamību naktī.

Ja ir izpildīts kāds no šiem nosacījumiem, sagaidīšanas apgaismojums (pelķes lampiņa un durvju roktura lampiņa) ieslēdzas aptuveni uz 30 sekundēm.

- Nospiežot durvju bloķēšanas/atslēgšanas pogu uz viedās atslēgas, kad visas durvis ir aizvērtas
- Nospiežot durvju roktura bloķēšanas/atslēgšanas pogu uz viedatslēgas zādzības uzraudzības režīmā un ar aizvērtām durvīm
- Kad tuvojās 1 m attālumā no transportlīdzekļa zādzības uzraudzības režīmā, nēsājot līdzī viedatslēgu

Došanās mājās/izbraukšanas no mājām gaisma

Mājas atgriešanās/izbraukšanas gaisma ir funkcija, kas automātiski ieslēdz priekšējo gaismu, kad transportlīdzeklis piebrauc vai izbrauc tumšā vidē, tādējādi palielinot drošību un ērtības.

Došanās mājās/izbraukšanas no mājām gaismas iestatīšana

• Uzraudzības veids

Instrumentu paneļa sadaļā **atveriet sadaļu Transportlīdzekļa iestatījumi** → **Apgaismojums** → **Izbraukšana no mājām, galvenais lukturis**  (Lietotāja iestatījumi) un iestatiet laiku **mājās došanās apgaismojumam**.

• Standarta veids

Instrumentu paneļa sadaļā (Lietotāja iestatījumi) dodieties uz **Apgaismojums** → **Izbraukšana no mājām, galvenais lukturis**  un iestatiet laiku **mājās došanās apgaismojumam**.

Piezīme

- Iestatīšana funkcijai “izbraukšana no mājām” nepastāv, un, nospiežot priekšējo lukturu pogu uz viedatslēgas, tiek izgaismoti priekšējie lukturi (tuvās gaismas).

Mājās došanās gaismas darbināšana

- Izslēdzot dzinēju ar ieslēgtu priekšējo gaismu (tuvās gaismas), priekšējais lukturis (tuvās gaismas) paliek ieslēgts iestatīto laiku.
- Kad ir pagājis noteikts laiks, kad visas durvis ir aizvērtas, priekšējais lukturis (tuvās gaismas) izslēdzas.

Piezīme

- Ja durvis vai bagāžas nodalījuma durvis tiek atvērtas iestatītajā laikā pēc dzinēja izslēgšanas, priekšējais lukturis (tuvās gaismas) izslēdzas pēc 3 minūtēm.
- Atverot un aizverot durvis vai bagāžas nodalījuma durvis iestatītajā laikā pēc dzinēja izslēgšanas, priekšējais lukturis (tuvās gaismas) paliek ieslēgts iestatīto laiku un pēc tam izslēdzas.
- Novietojot automātiskās gaismas un priekšējo gaismu (tuvās gaismas) slēdzus pozīcijā OFF, priekšējie lukturi (tuvās gaismas) nekavējoties izslēdzas.

Mājās došanās gaismas darbināšana

- Viedatslēga: Kad tiek darbināta priekšējo lukturu poga FOB, priekšējie lukturi ieslēdzas (priekšējie lukturi neieslēdzas ar atbloķēšanas pogu)
- REKES: Kad tiek nospiesta FOB atbloķēšanas poga, priekšējie lukturi ieslēdzas

Piezīme

- Nosacījumi, lai izslēgtu iziešanu no mājām (tuvās gaismas izslēgtas)
 - 1) 20 sekundes ir pagājušas pēc gaismas “izbraukšana no mājām” ieslēgšanas
 - 2) No viedās atslēgas saņemts aizslēgšanas signāls
 - 3) Aizdedze ieslēgta, kamēr darbojas apgaismojums “izbraukšana no mājām”
 - 4) Galveno lukturu pogas signāls ir atkārtoti ievadīts, kamēr darbojas apgaismojums “izbraukšana no mājām”

Automātiskā apgaismojuma funkcija*

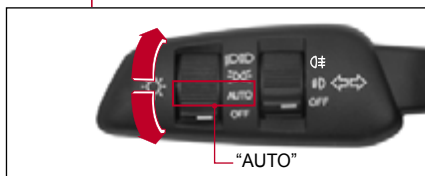

Automātiskais apgaismojums ir funkcija, kas caur sensoru nosaka saules gaismas daudzumu un automātiski ieslēdz vai izslēdz priekšējo un aizmugurējo gaismu.

- Automātiskā apgaismojuma funkcija tiek aktivizēta, kad gaismas slēdzis ir novietots pozīcijā AUTO.

Automātiskā apgaismojuma sensors



Automātiskais gaismas sensors ir integrēts ar lietus sensoru.



Uzmanību

- Kad jūs sakratāt automātisko gaismas sensoru vai radāt triecienu pret to, automātiskais apgaismojums var darboties nepareizi.
- Netīriet automātiskās gaismas sensora uzstādīšanas daļu ar tīrīšanas līdzekļiem vai vasku utt. Automātiskā apgaismojuma funkcija var darboties nepareizi.
- Tirdzniecībā pieejamu logu pārklājuma vai tonēšanas produktu uzklāšana vējstiklam var izraisīt automātiskās apgaismojuma funkcijas darbības traucējumus.
- Ja automašīna vibrē, tāpat kā braucot pa ceļu ar nelīdzenu virsmu, automātiskās gaismas funkcija var darboties nepareizi.
- Gaismas ieslēgšanas un izslēgšanas laiks var atšķirties atkarībā no klimata apstākļu izmaiņām, piemēram, miglas, sniega un lietus, kā arī apkārtējās vides.

- Pārslēdzot apgaismojuma slēdzi pozīcijā AUTO vai no stāvokļa AUTO uz citu pozīciju, transportlīdzekļa iekšpusē, aizmugurējās gaismas un priekšējie lukturi var īslaicīgi mirgot. Tā ir normāla parādība, atpazīstot automātiskās gaismas statusu.
- Braucot cauri tumšai vietai, piemēram, tunelī, nepaujieties uz automātiskās gaismas funkciju un ieslēdziet priekšējo gaismu manuāli.
- Izmantojiet automātiskās gaismas funkciju priekšējam un aizmugurējam lukturim tikai saullēkta un saulrieta laikā. Priekšējo un aizmugurējo lukturi darbiniet galvenokārt manuāli.
- Neizmantojiet automātiskās gaismas funkciju priekšējam un aizmugurējam lukturim dienā, kas ir apmākusies. Darbiniet šādas gaismas manuāli.

Salona apgaismojums

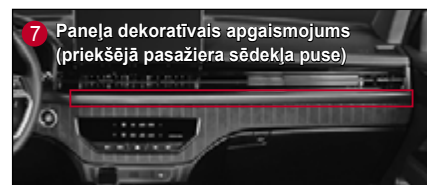
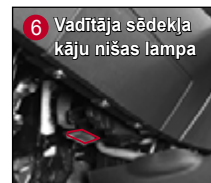

3

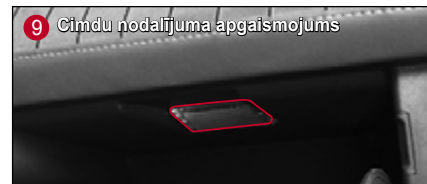
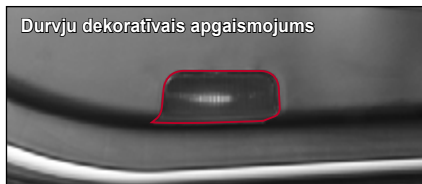
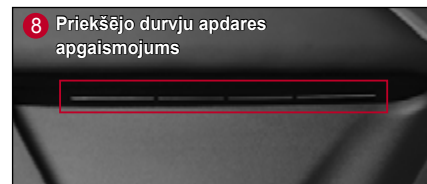

Salona priekšpusē lampas (griestu konsole)



- 1 Vadītāja vietas pieskāriena slēdzis
- 2 Pasažieru vietas pieskāriena slēdzis
- 3 Ar durvīm sasaistīts skārienslēdzis
- 4 Vadītāja/priekšējā pasažiera/aizmugurējā 2. rindas sēdekļa skārienslēdzis
- 5 Salona priekšpusē lampas

Brīdinājums

- Izvairieties no salona apgaismojuma izmantošanas, braucot naktī vai tumšā vietā. Salona apgaismojuma gaisma var traucēt vadītājam redzamību priekšā, izraisot negadījumu.

Piezīme

- Ja pēc dzinēja izslēgšanas tiek ieslēgts salona apgaismojums, telpas apgaismojums automātiski izslēdzas pēc aptuveni 10 minūtēm, lai novērstu akumulatora izlādēšanos.

Vadītāja vietas pieskāriena slēdzis

Viegli pieskarieties skārienslēdzim (1), lai apgaismotu vadītāja puses priekšējo telpas apgaismojumu.

Pasažieru vietas pieskāriena slēdzis

Viegli pieskarieties skārienslēdzim (2), lai izgaismotu pasažiera puses priekšējo telpas apgaismojumu.

Ar durvīm sasaistīts skārienslēdzis

Viegli pieskaroties skārienjūtīgam slēdzim (3), priekšējās telpas lampa un vidējā telpas lampiņa iedegsies, kad ir atvērtas kādas durvis, kamēr lampiņa ir aptumšota displeja zonā "DOOR", un nodziest, kad durvis ir aizvērtas.

- Kad ar durvīm saistītā funkcija ir izslēgta, teksts "DOOR" tiek parādīts baltā krāsā (nakts laikā: balts fons)
- Kad ir ieslēgta ar durvīm saistītā funkcija, teksts "DOOR" iedegas oranžā krāsā

Vadītāja/priekšējā pasažiera/aizmugurējā 2. rindas sēdekļa skārienslēdzis istabas lampai

Ja viegli pieskarsieties skārienslēdzim (4), uzraksts "ROOM" iedegsies ar oranžu gaismu un iedegsies vadītāja/priekšējā pasažiera/aizmugurējās 2. rindas salona lampa.

- Kad salona lampa ir izslēgta, teksts "ROOM" tiek rādīts baltā krāsā (nakts laikā: balts fons)
- Kad salona lampa ir ieslēgta, teksts "ROOM" iedegas oranžā krāsā

Salona priekšpusē lampas (5)

Tas iedegas, kad ir ieslēgts aizmugurējais lukturnis. Tas vāji apgaismo priekšējo centra zonu.

Savienojuma funkcija starp viedatslēgu un priekšējā salona lampu

Atslēdzot durvis, izmantojot viedatslēgu, kad ir nospiesta priekšējās telpas luktura durvju savienojuma slēdzis, vadītāja sēdekļa un priekšējā pasažiera sēdekļa apgaismojums iedegas uz 30 sekundēm.

Šajā laikā, aizslēdzot durvis, nospiežot durvju bloķēšanas pogu uz viedatslēgas, vadītāja sēdekļa un priekšējā pasažiera sēdekļa apgaismojums nekavējoties izslēdzas.

Uzmanību

- Neatstājiet durvis atvērtas uz ilgu laiku, kad salona apgaismojums ir savienots ar durvīm, un neatstājiet transportlīdzekļi, kad salona apgaismojums ir ieslēgts. Ja salona apgaismojums deg ilgu laiku, akumulators var izlādēties.

Centrālais salona/bagāžnieka nodalījuma apgaismojums



- Nospiežot centrālās salona/bagāžas nodalījuma lampas slēdzi, lampiņa iedegas, un, nospiežot to vēlreiz, lampiņa izslēdzas. Tomēr, atverot durvis ar nospiestu durvju savienojuma slēdzi (salona priekšējā lampa), lampiņa iedegas pat tad, ja slēdzis ir pozīcijā OFF.
- Atverot bagāžas nodalījuma durvis, iedegas bagāžas nodalījuma lampa, un, aizverot bagāžas nodalījuma durvis, bagāžas nodalījuma lampa nodziest.



Uzmanību

- Neatveriet durvis uz ilgu laiku, ja ir nospiesti durvju savienojuma slēdzis. Ja centrālā salona/bagāžas nodalījuma lampiņa deg ilgu laiku, akumulators var izlādēties.
- Neatstājiet bagāžas nodalījuma durvis uz ilgu laiku pilnīgi atvērtā veidā. Ja centrālā salona/bagāžas nodalījuma lampiņa deg ilgu laiku, akumulators var izlādēties.

Saulessarga/spoguļa apgaismojums

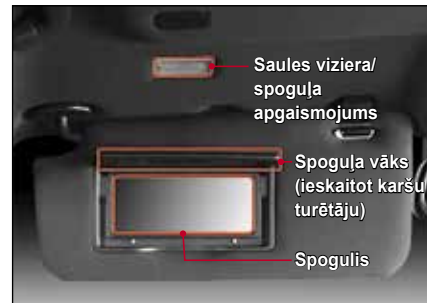

Pavelkot saulesargu uz leju atverot spoguļa vāciņu, lampiņa iedegas.

Aizverot spoguļa vāku, lampiņa nodziest.



Uzmanību

- Pēc saulesarga spoguļa lietošanas noteikti aizveriet spoguļa pārsegu. Ja tas netiek darīts, saulesarga lampiņa var palikt ieslēgta un akumulators var izlādēties. Arī atvērts spoguļa pārsegs var izraisīt savainojumus.

Piezīme

- Novelkot saulesargu uz leju un izmantojot to kā saulesargu, varat noregulēt saulesarga pozīciju.

Durvju apgaismojums (priekšējie sēdekļi)



Atverot durvis, lampiņa iedegas, un, aizverot durvis, lampiņa nodziest.

Cimdu nodalījuma apgaismojums



Atverot cimdu nodalījumu, lampiņa iedegas, un, aizverot cimdu nodalījumu, lampiņa izslēdzas.



Uzmanību

- Atstājot cimdu nodalījumu atvērtu, avārijas vai pēkšņas bremsēšanas gadījumā pasažieris var savainoties. Noteikti brauciet ar automašīnu ar aizvērtu cimdu nodalījumu.

Kāju nišas apgaismojums



Priekšējā pasažiera sēdekļis



Atverot vadītāja priekšējā pasažiera durvis, lampiņa iedegas, un, aizverot durvis, lampiņa nodziest.



Paneļa apgaismojums (centrālais)



Tas ieslēdzas, kad tiek aktivizēts aizmugurējais lukturis.

Tas maigi izgaismo priekšējo nodalījumu uz paneļa.

Durvju roktura apgaismojums

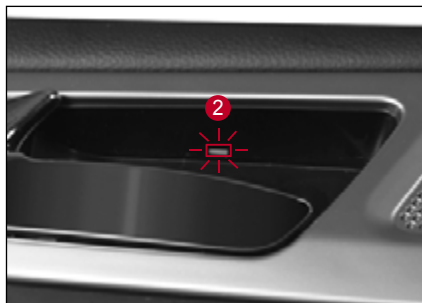

Tas ieslēdzas, kad tiek aktivizēts aizmugurējais lukturis.

Tas maigi izgaismo priekšējo durvju rokturi.

Dekoratīvais salona apgaismojums



3

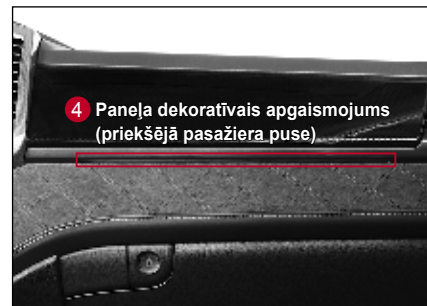

Dekoratīvais salona apgaismojums vienmēr tiek aktivizēts, kad ir atvērtas kādas durvis, ir ieslēgta aizdedze vai slēdzis, ja vien tās ir ieslēgtas.

Kad aizmugurējais lukturis ir aktivizēts, dekoratīvā apgaismojuma spilgtums pakāpeniski samazinās, lai izstarotu smalku mirdzumu.

Logu slotiņa un mazgāšanas šķidrums

Vējstikla tīrītāji

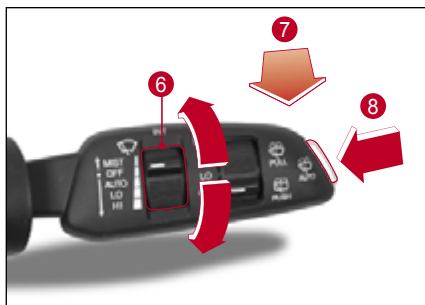
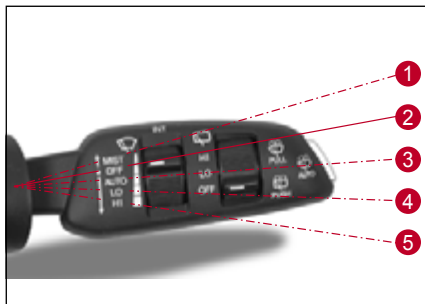

1 MIST

Stikla tīrītājs darbojas, paceļot tīrītāja darbības sviru uz augšu.

Atlaižot sviru, līmenis atgriežas pozīcijā OFF un apstājas.

2 OFF

Stikla tīrītājs pārstāj darboties.

3 AUTO

Stikla tīrītāja darbības ātrums tiek automātiski noregulēts atbilstoši transportlīdzekļa ātrumam vai lietus daudzumam (lietus sensors tīrītājs).

4 LO

Stikla tīrītājs darbojas ar mazu ātrumu.

5 HI

Stikla tīrītājs darbojas lielā ātrumā.

Vējstikla tīrītāja darbības ātruma regulēšana

Kad tīrītāja darbības svira ir novietota AUTO pozīcijā, tiek noregulēts tīrītāja darbības ātrums.

Paceļot tīrītāja darbības ātruma regulēšanas sviru (6) uz augšu, tīrītāja darbības ātrums kļūst ātrāks un, pavelkot sviru uz leju, tīrītāja darbības ātrums kļūst lēnāks.

Piezīme

- Iestatot tīrītāja darbības sviru AUTO pozīcijā, kad START/STOP slēdzis ir ON stāvoklī, slotiņa nostrādā vienu reizi.
- Kad kļūst tumšs un darbojas automātiskā gaisma, tīrītājs kļūst ātrāks.

Priekšējā vējstikla un mazgāšanas šķidrums



Šī funkcija automātiski izsmidzina mazgāšanas šķidrumu, kad tiek darbināts vējstikla tīrītājs.

Tas darbojas šādi atkarībā no tīrītāja darbības sviras (7) pavilkšanas laika.

- Pavelciet sviru mazāk nekā 0,6 sekundes. Mazgāšanas šķidrums tiek izsmidzināts, un tīrītājs darbojas vienu reizi.
- Pavelciet sviru uz 0,6 sekundēm vai ilgāk

Mazgāšanas šķidrums tiek izsmidzināts, un tīrītājs darbojas trīs reizes.

- Nepārtraukti velciet sviru

Mazgāšanas šķidrums tiek izsmidzināts, un tīrītājs darbojas nepārtraukti.

Priekšējais automātiskais mazgātājs

Kad stikla tīrītāja svira atrodas OFF pozīcijā, nospiediet priekšējās automātiskās mazgātāja slēdzi (8).

Mazgāšanas šķidrums tiek izsmidzināts, un tīrītājs darbojas četras reizes, tad mazgāšanas šķidrums tiek izsmidzināts vēlreiz, un tīrītājs darbojas trīs reizes.

Aizmugurējā loga tīrītājs



1 HI

Aizmugurējā stikla tīrītājs darbojas lielā ātrumā.

2 LO

Aizmugurējā stikla tīrītājs darbojas ar nelielu ātrumu.

3 OFF

Aizmugurējā stikla tīrītājs pārstāj darboties.

Aizmugurējā loga tīrītāja skalošanas šķidruma sasaistes funkcija



Šī funkcija automātiski izsmidzina mazgāšanas šķidrumu, kad tiek darbināts aizmugurējā stikla tīrītājs. Mazgāšanas šķidrums tiek izsmidzināts, un tīrītājs darbojas, vienlaikus nospiežot tīrītāja darbības sviru (4).

Atlaižot sviru, līmenis atgriežas pozīcijā OFF un apstājas.

Stikla tīrītājs ar lietus sensoru*

Tīrītājs ar lietus sensoru nosaka lietus daudzumu un automātiski kontrolē, vai logu tīrītājs jādarbina vai nē, kā arī slotiņu darbības ātrumu.

Lietus sensora tīrītājs tiek aktivizēts, kad tīrītāja darbības svira ir novietota AUTO pozīcijā.

Lietus sensors



Lietus sensors ir integrēts automātiskā apgaismojuma sensorā.



Brīdinājums

- Iestatot tīrītāja darbības sviru AUTO pozīcijā, kad START/STOP slēdzis ir stāvoklī ON, nepieskarieties vājštiklam vieā, kur atrodas lietus sensors, vai noslaukiet to ar mitru drānu. Šādi rīkojoties, var tikt aktivizēts lietus sensora tīrītājs, radot roku vai citu ķermeņa daļu savainojumus.



Uzmanību

- Ja vājštikls ir sauss, nedarbiniet tikai tīrītājus. Šādi rīkojoties, var tikt bojāts vājštikls vai tīrītāja slotiņa. Pēc mazgāšanas šķidruma izsmidzināšanas noteikti aktivizējiet tīrītāju.
- Pirms automašīnas mazgāšanas noteikti novietojiet tīrītāja darbības sviru pozīcijā OFF. Ja tas netiek darīts, stikla tīrītājs var nejauši aktivizēties, izraisot ķermeņa savainojumus vai transportlīdzekļa bojājumus.
- Ja nelīst, novietojiet tīrītāja darbības sviru pozīcijā OFF. Tas neļauj nevajadzīgām ierīcēm, piemēram, lietus sensoram, darboties.
- Aktivizējiet tīrītāju ziemā pēc tam, kad esat pārliecinājies, ka tīrītāja slotiņa nav piesalususi. Pretējā gadījumā var tikt bojāts vājštikls vai tīrītāja slotiņa.

Ārējais atpakaļskata spogulis

Ārējo atpakaļskata spoguļu nolocīšana/atlocīšana



- Nospiežot pogas kreiso pusi

() , ārējais atpakaļskata spogulis ir atlocīts.

- Nospiežot pogas () labo pusi, ārējais atpakaļskata spogulis tiek nolocīts.

Automātiska locīšanas/atlocīšanas funkcija



Tālāk ir norādīta ārējā atpakaļskata spoguļa automātiskas nolocīšanas vai atlocīšanas funkcija.

- Kad tiek nospiesta viedatslēgas durvju aizslēgšanas/atslēgšanas poga
- Kad tiek nospiests durvju roktura aizslēgšanas/atslēgšanas poga
- Kad ir aktivizēta viedās automātiskās durvju aizslēgšanas funkcija
- Kad ir aktivizēta automātiskās tuvošanās funkcija

Automātiskās nolocīšanas/atlocīšanas funkcijas aktivizēšana/deaktivizēšana

- Funkcijas aktivizēšana
Novietojiet ārējā atpakaļskata spoguļa nolocīšanas/atlocīšanas pogu neitrālā () pozīcija.

- Funkcijas deaktivizēšana
Nospiediet kreiso pusi

() vai ārējā atpakaļskata spoguļa labajā pusē () .





Uzmanību

- Ārējā atpakaļskata spoguļa automātiskās nolocīšanas/atlocīšanas funkcija tiek aktivizēta tikai tad, kad automašīna ir pārgājusi zādzības uzraudzības režīmā.

Ārējā atpakaļskata spoguļa regulēšana



- 1 Ārējā atpakaļskata spoguļa izvēles ripa ()
- 2 Ārējā atpakaļskata spoguļa vadības slēdzis ()

Ārējā atpakaļskata spoguļa izvēle

Pagrieziet izvēles ripu (1) pa kreisi vai pa labi un izvēlieties spoguļi, kuru vēlaties pielāgot.

- Pagriežot pa kreisi: Ir izvēlēts ārējais atpakaļskata spogulis, kas atrodas vadītāja pusē.
- Pagriežot pa labi: Ir izvēlēts ārējais atpakaļskata spogulis, kas atrodas priekšējā pasažiera pusē.

Sānu atpakaļskata spoguļu leņķa pielāgošana

Noregulējiet spoguļa leņķi atbilstoši vadītāja skatam, pārvietojot vadības pogu (2) uz augšu, uz leju, pa kreisi vai pa labi.



Brīdinājums

- Netonējiet vadītāja sēdekļa un priekšējā pasažiera sēdekļa logus. Šādi rīkojoties, ārējais atpakaļskata spogulis var kļūt mazāk redzams nakts laikā, izraisot negadījumu.



Uzmanību

- Ārējo atpakaļskata spoguli var nolocīt vai atlocīt uz noteiktu laiku pēc dzinēja izslēgšanas.
- Nedarbiniet spoguli pārmērīgi pēc dzinēja izslēgšanas. Šādi rīkojoties, akumulators var izlādēties.
- Nedarbiniet spoguli biežāk nekā nepieciešams. Kad spogulis sasniedz maksimālo regulēšanas leņķi, tā kustība apstājas, bet motors darbojas nepārtraukti, kamēr tiek nospiests slēdzis, izraisot motora darbības traucējumus.
- Nedarbiniet ārējo atpakaļskata spoguli ar rokām, bet ar motora slēdzi. Tas var izraisīt spoguļa un attiecīgo ierīču darbības traucējumus.
- Mazgājot automašīnu, nesmidziniet augstspiediena ūdeni tieši uz spoguļa. Ārējais atpakaļskata spogulis darbojas elektriski, tāpēc tas var nedarboties normāli elektriskās ierīces bojājumu dēļ.

- Ja spogulis ir piesalis un ziemā nekustas, neregulējiet to piespiedu kārtā. Pēc ledus noņemšanas uzmanīgi neregulējiet spoguli, izmantojot atkausēšanas aerosolu vai siltā ūdenī iemērcot mīkstu drāniņu vai sūkli un noslaukot ar to sasalušo daļu.
- Nekasiet ledu pat tad, ja spoguļa virsma ziemā ir sasalusi. Šādi rīkojoties, var sabojāt spoguļa virsmu.

Salona spogulis

Iekšējo atpakaļskata spoguli var neregulēt uz augšu, uz leju vai sāniem, lai iegūtu vislabāko atpakaļskata redzamību.

ECM salona spogulis*

ECM (Electronic Chromic Mirror) salona spogulis automātiski uztver gaismu no sekojošā transportlīdzekļa caur gaismas sensoru un samazina spoguļa atstarošanas ātrumu, lai novērstu atspīdumu vadītājam.

- Lai noregulētu iekšējā spoguļa leņķi, turiet un pārvietojiet spoguļa korpusu ar roku uz augšu, uz leju, pa kreisi un pa labi, lai iegūtu vislabāko atpakaļskata redzamību.

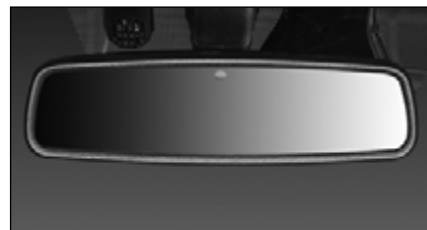



Brīdinājums

- Pirms braukšanas noteikti pabeidziet spoguļa regulēšanu.
- Nekad neregulējiet spoguļi braukšanas laikā. Šādi rīkojoties, vadītājs novērš savu uzmanību, potenciāli izraisot negadījumu.
- Ja salona spoguļis ir saplīsis, spoguļa iekšpusē esošais elektrolīts var izplūst. Uzmanieties, lai šis elektrolīts nenokļūtu uz ādas vai acīm. Ja elektrolīts nokļūst acīs, nekavējoties izskalojiet tās ar ūdeni un konsultējieties ar ārstu.



Uzmanību

Jebkurā no šiem gadījumiem ECM salona spoguļa automātiskā pretzilbes funkcija var nedarboties.

- Ja blakus esošā transportlīdzekļa priekšējais luksturis netiek tieši izstarots uz gaismas uztveršanas sensoru
- Kad aizmugurējais logs ir notonēts ar plēvi
- Ja pārnesumu pārslēgšanas svira ir R (atpakaļgaitas) pozīcijā
Šobrīd automātiskā pretzilbes funkcija ir apturēta, lai atvieglotu objekta identificēšanu.

Manuālais salona atpakaļskata spoguļis



Salona atpakaļskata spoguļi var noregulēt uz augšu, uz leju vai sāniem, lai iegūtu vislabāko atpakaļskata redzamību, turot spoguļa korpusu ar roku.

Manuāla dienas/nakts regulēšana



Varat manuāli noregulēt atpakaļskata spoguļi, nospiežot vai pavelkot tā regulēšanas sviru, lai izvairītos no apzīlšanas naktī, ko izraisa citi aiz jums braucošie transportlīdzekļi.



Brīdinājums

- Jūsu drošībai noregulējiet spoguļi pirms izkāpšanas no transportlīdzekļa.



Uzmanību

- Ja naktī neredzat transportlīdzekļa aizmuguri, noregulējiet atpakaļskata spoguļi, turot spoguļa korpusu un spiežot vai pavelkot to vēlamajā leņķī, lai nodrošinātu labi redzamu atpakaļskatu.

Sildītājs un gaisa kondicionētājs*



- 1 Sildītāja un gaisa kondicionētāja kontrolieris
- 2 Gaisa izplūdes atvere (starp priekšējiem sēdekļiem)
- 3 Gaisa izplūdes atvere (abās priekšējo sēdekļu pusēs)
- 4 Saules radiācijas noteikšanas sensors
- 5 Vējstikla kondensāta noteikšanas sensors

- 6 Gaisa izplūdes atvere (starp aizmugurējiem sēdekļiem)
- 7 Aizmugurējo sēdekļu kāju nišas gaisa izplūdes atvere (zem priekšējiem sēdekļiem)
- 8 Centrālā atkausētāja gaisa izplūdes atvere
- 9 Sānu atkausētāja gaisa izplūdes atvere
- 10 Salona temperatūras sensors

Gaisa sadales virziena un ventilatora ātruma regulēšana



- Pielāgojiet gaisa sadali
Jūs varat pielāgot gaisa sadales virzienu, pārvietojot gaisa sadales režīma sviru uz augšu, uz leju, pa kreisi un pa labi.
- Atveriet un aizveriet ventilācijas atveres
Ja gaisa sadales režīma sviru nospiežat līdz galam aizvēršanas () virzienā, ventilācijas atvere aizveras un gaiss neizplūst. Ja ievietojat to atvēršanas () virzienā, gaiss izplūst.

Uzmanību

- **Nepievienojiet krūžu turētāju vai citas ierīces gaisa izplūdes atveres gaisa regulēšanas tapai. Šādi rīkojoties, var tikt bojāts gaisa regulēšanas tapa vai citas atbilstošas ierīces.**

Aizmugurējā gaisa sadales un ventilatora ātruma vadība



- Gaisa sadali var regulēt, pārvietojot gaisa sadales vadības sviru pie ventilācijas atveres uz augšu un uz leju, kā arī pa kreisi un pa labi.



- Jūs varat aizvērt gaisa ventilācijas atveri, līdz galam nospiežot gaisa sadales vadības sviru bultiņas norādītajā virzienā.

Brīdinājumi par sildītāja un gaisa kondicionētāja lietošanu

A/C aukstumaģenta/eļļas nomaīņa

Noteikti nomainiet gaisa kondicionēšanas dzesēšanas šķidrumu un eļļu ar produktiem, kas atbilst norādītajam standartam un jaudai. Pretējā gadījumā var tikt bojāta gaisa kondicionētāja sistēma.

| Vienums | A tips | B tips |
|-----------------|---------------|-----------|
| Specifikācija | R-1234yf | R134a |
| Ietilpība | Viens A/C | 520 ± 30g |
| | Dubultais A/C | 800 ± 30g |
| Eļļas ietilpība | 160cc | 160cc |

A tips

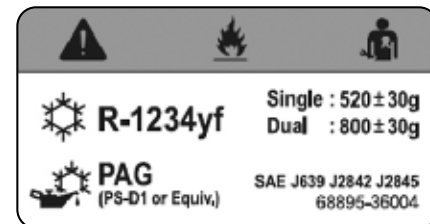

B tips

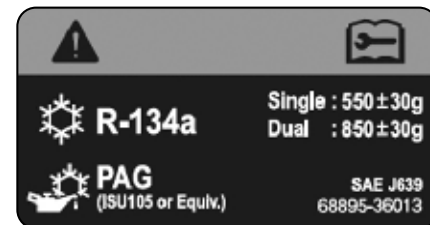



Brīdinājums

- Braukšanas laikā izvālieties svaiga gaisa režīmu, ja iespējams, vai atveriet logu un bieži vēdiniet, lai ļautu ieplūst svaigam gaisam. Ja tas netiek darīts, gaisa automašīnā var būt smags, izraisot galvassāpes vai reiboni.
- Jāievēro piesardzība, ka, ieplūstot izplūdes gāzēm, tas var izraisīt saindēšanos ar oglekļa monoksīdu.
- Braucot vietā, kur var ieplūst putekļi un dūmi, pabrauciet tai garām, izmantojot recirkulācijas režīmu un pārslēdziet to uz svaiga gaisa režīmu ventilācijai.
- Negulējiet un neuzturieties transportlīdzeklī ilgu laiku, kamēr darbojas gaisa kondicionētājs vai sildītājs ar aizvērtām durvīm un logiem vasaras vidū vai ziemas vidū. Šāda rīcība var izraisīt nosmakšanu, ja transportlīdzeklī trūkst skābekļa.
- Nekad neatstājiet zīdaiņus, mazus bērnus vai vecus cilvēkus vienu pašu transportlīdzeklī pat uz īsu laiku karstajā laikā. Transportlīdzekļa iekšpusē var paaugstināties temperatūra, izraisot tādas dzīvībai bīstamus riskus kā nosmakšana.
- Aukstumaģents ir uzliesmojošs, kas var izraisīt ugunsgrēku gāzes noplūdes vai statiskās strāvas dēļ, tāpēc rīkojieties ļoti uzmanīgi, strādājot ar dzesētāju (R-1234yf).



Uzmanību

- Pirms braukšanas ar automašīnu atveriet visus logus, lai izvēdinātu gaisu salonā, rūpējoties par pasažieru veselību un patīkamu vidi salonā. Ja transportlīdzeklis ilgstoši ir bijis novietots vietā, kas ir pakļauta tiešiem saules stariem, automašīnas iekšpusē var būt paaugstināta temperatūra, izraisot cilvēka organismam kaitīgu gaistošu organisko savienojumu izdalīšanos.
- Neiedarbiniet dzinēju, kamēr darbojas elektriskās ierīces ar lielu elektrisko slodzi, piemēram, gaisa kondicionieris un ventilators. Šādā gadījumā var būt grūti iedarbināt dzinēju, un dzinēja tukšgaitas apgriezieni pēc dzinēja iedarbināšanas kļūst nestabili, tādējādi jūs varat sajūst vibrāciju, kas ir lielāka nekā parasti.
- Kad nepārtraukti braucat pa garu, slīpu ceļu, ieslēdziet un izslēdziet gaisa kondicionieri ik pēc 3 līdz 5 minūtēm. Ja tas netiek darīts, dzinējs var pārkarst, izraisot tā pilnīgu atteici.
- Ja gaisa kondicionētāja darbības laikā veicat pēkšņu paātrinājumu, kompresora magnētiskais sajūgs tiek atvienots un var radīt klikšķi. Tā ir normāla darbība, kas samazina aukstumaģenta pārmērīgo spiedienu, lai aizsargātu gaisa kondicionētāja sistēmu.

- Noteikti iedarbiniet gaisa kondicionētāju ar mazu ātrumu, ja atkārtoti izmantojat gaisa kondicionieri pēc tam, kad tas kādu laiku nav izmantots. Ja gaisa kondicionieris netiek lietots ilgu laiku, eļļa kompresorā netiek cirkulēta, izraisot atteici.
- Lietojot gaisa kondicionieri pēc tam, kad tas nav lietots ilgāku laiku, no gaisa izplūdes atveres var būt jūtams nepatīkams aromāts. Šādā gadījumā atveriet logu un iedarbiniet gaisa kondicionieri 20 līdz 30 minūtes, lai novērstu šo aromātu.
- Neizslēdziet dzinēju pēkšņi, kamēr darbojas gaisa kondicionētājs. Ventilatora motors pēkšņi apstājas, un caurulē tiek kondensēts aukstais vai siltais gaiss, kas netiek izvadīts uz āru, radot sliktu aromātu. Pirms dzinēja izslēgšanas izslēdziet gaisa kondicionētāju un svaiga gaisa režīmā ļaujiet gaisam plūst 2 līdz 3 minūtes.
- Apturot transportlīdzekli, nedarbiniet gaisa kondicionieri ilgu laiku. Šādi rīkojoties, dzinējs var pārkarst, izraisot atteici.
- Ja dzinējs nedarbojas, nedarbiniet ventilatoru ilgu laiku. Šādi rīkojoties, akumulators var izlādēties.
- Lietojiet gaisa kondicionieri reizi nedēļā citos gadalaikos, izņemot ziemā, lai vienmērīgi cirkulētu eļļa gaisa kondicionētāja kompresorā un attiecīgajās daļās. Tas palīdz uzturēt gaisa kondicionētāja vislabākajā stāvoklī.

Sildītāja un A/C vadības slēdzis*

A tips



- ① Darbības indikatora rādījums
- ② Vadītāja puses temperatūras kontroles slēdzis
- ③ Pasažiera puses temperatūras kontroles slēdzis
- ④ Atkausētāja slēdzis
- ⑤ A/C slēdzis
- ⑥ AUTO slēdzis
- ⑦ SYNC slēdzis (lai sinhronizētu ar iestatīto temperatūru vadītāja pusē)
- ⑧ Loga apsildes slēdzis
- ⑨ Svaiga gaisa režīma slēdzis
- ⑩ Gaisa recirkulācijas režīma slēdzis
- ⑪ Gaisa sadales režīma slēdzis
- ⑫ Gaisa apjoma vadības slēdzis
- ⑬ Sildītāja un A/C ON slēdzis
- ⑭ Sildītāja un A/C OFF slēdzis

B tips



- | | | |
|--|--|---------------------------------|
| 1 Darbības indikatora rādījums | 6 AUTO slēdzis | 11 Gaisa sadales režīma slēdzis |
| 2 Vadītāja puses temperatūras kontroles slēdzis | 7 SYNC slēdzis (lai sinhronizētu ar iestatīto temperatūru vadītāja pusē) | 12 Gaisa apjoma vadības slēdzis |
| 3 Pasažiera puses temperatūras kontroles slēdzis | 8 Loga apsildes slēdzis | 13 Sildītāja un A/C ON slēdzis |
| 4 Atkausētāja slēdzis | 9 Aizmugurējā sēdekļa A/C ON/OFF vadība | 14 Sildītāja un A/C OFF slēdzis |
| 5 A/C slēdzis | 10 Gaisa recirkulācijas režīma slēdzis | |

Sildītāja ieslēgšana & A/C ON/OFF

- Lai ieslēgtu sildītāju un gaisa kondicionētāju, viegli pieskarieties ON slēdzim (1).
(Šajā gadījumā tā simbols mainās uz oranžu.)
- Lai izslēgtu sildītāju un gaisa kondicionētāju, viegli pieskarieties OFF slēdzim (2).
(Šajā gadījumā tā simbols mainās uz oranžu.)



Piezīme

- Sildītājs un gaisa kondicionieris darbosies atbilstoši iepriekšējiem darbības apstākļiem, kad tie tiks ieslēgti.
- Kad sildītājs un gaisa kondicionieris ir izslēgti, pieskarieties attiecīgajam darbības slēdzim, lai tos ieslēgtu.

Vadītāja/pasažiera puses temperatūras kontrole

Lai noregulētu temperatūru, viegli pieskarieties vadītāja/pasažiera puses temperatūras vadības slēdzim (1).

- Iestatītā temperatūra tiek parādīta darbības displejā (2).
- Kad iedegas vadītāja sēdekļa iestatītās temperatūras sinhronizācijas (SYNC) indikators (3) (tiek rādīts oranžā krāsā), vadītāja sēdekļa un pasažiera sēdekļa iestatītā temperatūra tiek mainīta vienādi.
- Kad tiek darbināts temperatūras kontroles slēdzis, pieauguma vērtības ir šādas:
 - 0,5°C ilgi pieskaroties.
 - 0,5°C uz tsa pieskāriena.



Piezīme

- Pieskaroties slēdzim AUTO manuālajā režīmā, klimata kontroles sistēma tiek pārslēgta uz AUTO režīmu, un klimata funkcijas tiek kontrolētas automātiski atbilstoši iestatītajai temperatūrai.

Neatkarīga temperatūras kontrole (SYNC izslēgta)

Lai neatkarīgi noregulētu iestatīto temperatūru vadītāja sēdeklim un priekšējā pasažiera sēdeklim, rīkojieties šādi.

- Izslēdziet sinhronizācijas indikatoru (deg baltā krāsā) (3), viegli pieskaroties vadītāja sēdekļa temperatūras sinhronizācijas (SYNC) slēdzim un priekšējā pasažiera temperatūras kontroles slēdzim.
 - Sinhronizācijas indikators (SYNC) ieslēgts: parādīts oranžā krāsā
 - Sinhronizācijas indikators (SYNC) izslēgts: parādīts baltā krāsā

Temperatūras sinhronizācijas vadība (SYNC On)

Viegli pieskarieties vadītāja sēdekļa iestatītās temperatūras sinhronizācijas (SYNC) slēdzim, lai ieslēgtu sinhronizācijas indikatoru (tiek rādīts oranžā krāsā) (3). Tad pasažiera sēdekļa iestatītā temperatūra pielāgosies vadītāja sēdekļa temperatūrai.

Piezīme

- Gaisa kondicionētājs ON/OFF, gaisa sadales virziens, recirkulācijas režīms vai svaiga gaisa režīms tiek iestatīti automātiski atbilstoši vadītāja sēdekļa iestatītajai temperatūrai.
 - Ja iestatītā temperatūra ir zema (LO): Gaisa kondicionieris ON, gaisa sadales virziens uz seju un recirkulācijas režīms
 - Ja iestatītā temperatūra ir augsta (HI): Gaisa kondicionieris OFF, gaisa sadales virziens uz kājām un svaiga gaisa režīms

AUTO režīms

Lai pārietu uz AUTO režīmu, dzinējam darbojoties, rīkojieties šādi.

- Īsi pieskarieties slēdzim AUTO (1).
 - AUTO režīms ieslēgts: parādīts oranžā krāsā
 - AUTO režīms izslēgts: parādīts baltā krāsā
- Iestatiet vēlamo temperatūru, viegli pieskaroties temperatūras regulēšanas slēdzim (2).





Piezīme

- AUTO režīmā ventilatora ātrums, gaisa sadale utt. tiek automātiski pielāgoti atbilstoši iestatītajai temperatūrai, telpas temperatūrai un āra temperatūrai.
- Automātiskajā režīmā pieskaroties gaisa avota izvēles slēdzim, ventilatora ātruma slēdzim, gaisa sadales režīma slēdzim, gaisa kondicionēšanas slēdzim vai atkausēšanas slēdzim, tiek deaktivizēts automātiskais režīms un sistēma pāriet manuālajā režīmā.

Manuālais režīms

Dzinējam darbojoties, rīkojieties šādi.

- Pieskarieties slēdzim ON (1).
- Iestatiet salona temperatūru, viegli pieskaroties temperatūras regulēšanas slēdzim (2).
 - Tiek parādīta pašlaik iestatītā temperatūra (3).
- Viegli pieskarieties ventilatora ātruma slēdzim - (samazināt ventilatora ātrumu) / + (palielināt ventilatora ātrumu) (4), lai iestatītu ventilatora ātrumu pa vienu soli.
 - Pašreizējais ventilatora ātrums tiek parādīts darbības displejā (5).
- Viegli pieskarieties gaisa sadales režīma slēdzim (6), lai izvēlētos vajadzīgo gaisa sadales režīmu. Ir pieejami 4 gaisa sadales režīmi:
 - Seja
 - Seja + kāju niša
 - Kāju niša
 - Vējstikls + kāju niša
- Izvēlieties recirkulācijas režīmu/svaiga gaisa režīmu, pieskaroties recirkulācijas slēdzim (7) vai svaiga gaisa slēdzim (8).
 - Recirkulācijas režīms: 
 - Svaiga gaisa režīms: 
- Lai izmantotu gaisa kondicionētāju, viegli pieskarieties gaisa kondicionētāja slēdzim (9).



Brīdinājums

- Neizmantojiet recirkulācijas režīmu ilgāk nekā nepieciešams. Šāda rīcība var izraisīt galvassāpes vai miegainību, jo transportlīdzeklī var trūkt skābekļa. Tāpat uz loga var rasties mitrums, kas pasliktina redzamību un var izraisīt negadījumu.
- Uzmanieties, lai izplūdes gāzes neieplūst transportlīdzekļa iekšpusē. Šāda rīcība var izraisīt saindēšanos ar oglekļa monoksīdu.
- Izmantojiet recirkulācijas režīmu un dodieties garām vietai, kur var ieplūst putekļi un dūmi. Pēc tam ventilācijai pārslēdziet režīmu uz svaiga gaisa režīmu.

Piezīme

- Manuālajā režīmā viegli pieskaroties slēdzim AUTO, klimata kontroles sistēma tiek pārslēgta uz AUTO režīmu, un klimata funkcijas tiek vadītas automātiski, pamatojoties uz iestatīto temperatūru.

Gaisa sadale

Viegli pieskaroties gaisa sadales režīma slēdzim (1), lai izvēlētos vēlamu gaisa plūsmas virzienu.

Izvēlētais gaisa sadales režīms tiek parādīts darbības displejā (2).



1



Gaisa sadale pret vējstiklu un durvju logiem

Nospiežot atkausēšanas un mitruma noņemšanas slēdzi, režīms tiek automātiski pārslēgts uz svaiga gaisa režīmu un tiek ieslēgts gaisa kondicionieris.

2



Gaisa sadale pret seju

(noklusējuma iestatījums dzesēšanai)

3



Gaisa sadale uz seju un pēdām

4



Gaisa sadale uz kāju nišu, vējstiklu un durvju logiem

5



Gaisa sadale kāju nišas virzienā

(apkures noklusējuma iestatījums)

Piezīme

- Ja gaisa sadales virziens ir iestatīts uz kājām, nedaudz gaisa izplūst pret vējstiklu un durvju stiklu, lai novērstu mitruma rašanos uz vējstikla.

Stikla sildītājs aktivizēšana

Kad logā parādās sals vai aizsvīšana, stikla sildītāju var aktivizēt, lai to noņemtu.

- Lai aktivizētu stikla sildītāju, viegli pieskarieties stikla sildītāja slēdzim (1). (Stikla sildītājs darbojas apmēram 12 minūtes, un slēdža simbols mainās uz oranžu.)
- Lai deaktivizētu stikla sildītāju, vēlreiz viegli pieskarieties stikla sildītāja slēdzim (1). (Stikla sildītājs pārstāj darboties, un slēdža simbols mainās uz baltu.)



Ārējā atpakaļskata
spoguļa sildītājs



Aizmugurējā loga sildītājs

Piezīme

- Stikla sildītājs darbojas tikai tad, kad darbojas dzinējs.
- Kad stikla sildītājs ir aktivizēts, aizmugurējā stikla sildītājs un ārējā atpakaļskata spoguļa sildītājs tiek darbināti vienlaicīgi.
- Lai atkal iedarbinātu stikla sildītāju 10 minūšu laikā pēc tam, kad tas ir darbināts 12 minūtes, stikla sildītājs darbojas tikai aptuveni 6 minūtes.

Kā noņemt mitrumu no logiem

- 1 Viegli pieskarieties atkausēšanas un miruma noņemšanas slēdzim (1). (Simbols mainās uz oranžu.)
Darbības displejā ir redzama  ikona.
- 2 Viegli pieskarieties ventilatora ātruma slēdzim - (samazināt ventilatora ātrumu) / + (palielināt ventilatora ātrumu) (2), lai iestatītu ventilatora ātrumu.
(Tiek parādīts pašreizējais ventilatora ātrums (3).)
 - Lai ātri noņemtu mitrumu no logiem, iestatiet ventilatoru uz lielu ātrumu.
 - Lai atkausētu āra sānu logu, iestatiet augstu temperatūru.



Piezīme

- Pieskaroties atkausēšanas un mitruma noņemšanas slēdzim (1), gaisa kondicionieris tiek automātiski aktivizēts un iestatīts uz svaiga gaisa režīmu un ventilatora ātrumu 6. līmenī. Pieskaroties slēdzim vēlreiz, sistēma atgriežas iepriekšējā stāvoklī.
- Lai nepieļautu vējstikla aizsvīšanu normālas braukšanas laikā, ieteicams iestatīt svaiga gaisa režīmu (4).



Brīdinājums

- Ja līst vai ir mitrs, pārslēdzieties uz svaiga gaisa režīmu un iestatiet gaisa sadali uz vējstiklu. Lietainā vai ļoti mitrā stāvoklī logi un vējstikls var aizsvīst, pat ja ir A/C ir ieslēgta. Ja tā notiek, braukšana kļūst bīstama sliktas priekšējās un sānu redzamības dēļ.



Uzmanību

- Ja ir ieslēgta atkausēšanas un mitruma noņemšanas funkcija, un gaisa sadales virziens ir iestatīts uz kājām, vai kājām un vējstiklu, nedarbiniet gaisa kondicionētāju pārmērīgi. Šādi rīkojoties, uz vējstikla ārējās virsmas var veidoties mitrums temperatūras starpības dēļ starp transportlīdzekļa iekšpusi un ārpusi. Šādā gadījumā ātri noņemiet mitrumu no vējstikla ārējās virsmas, izmantojot tīrītājus, un pārslēdziet gaisa sadales virzienu uz seju, lai samazinātu mitruma rašanos uz vējstikla ārējās virsmas.
- Ziemā un vasarā noteikti noņemiet svešķermeņus (sniegu, kritušās lapas utt.) no gaisa ieplūdes atveres, lai novērstu mitruma rašanos uz stikla.

Automātiskā mitruma noņemšanas sistēma

Automātiskā mitruma noņemšanas sistēma ir palīgierīce, kas automātiski noņem miglu no vējstikla iekšējās virsmas, kad tā tiek konstatēta, tādējādi nodrošinot drošu braukšanu.

Automātiskā mitruma noņemšanas sistēma

InfoCon navigācijas sistēmā ADS (Auto Defogger System) ir palīgierīce, kas nodrošina drošu braukšanu, automātiski noņemot miglu, kad tiek konstatēts mitrums uz vējstikla, kamēr darbojas sildītājs un gaisa kondicionētājs. Lai izmantotu šo funkciju, ir jāiespējo automātiskais aizsvišanas līdzeklis ("Atzīme" sadaļā Transportlīdzekļa iestatījumi → Aizsvišanas → Automātiskā mitruma noņemšana).

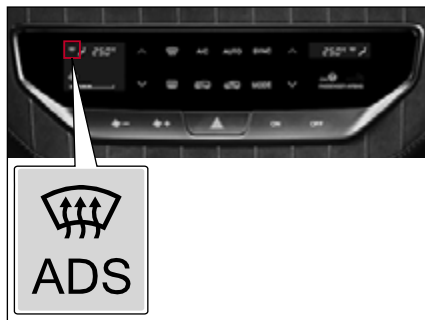

Automātiskās mitruma noņemšanas sistēmas darbības līmeņi

Palielinoties mitrumam uz vējstikla iekšējās virsmas, sistēma darbojas augstā līmenī. Piemēram, ja mitrumu nevar kontrolēt, pārslēdzoties uz svaiga gaisa režīmu, kas ir 1. līmenis, darbība tiek veikta no 2. līdz 4. līmenim secīgā secībā, lai kontrolētu mitrumu.

- 1. līmenis — pārslēgšanās uz svaiga gaisa režīmu
- 2. līmenis — IESLĒGTS gaisa kondicionieris
- 3. līmenis – gaisa sadale pret vējstiklu
- 4. līmenis – palielināts ventilatora ātrums virzienā uz vējstiklu



Brīdinājums

- **Nepārslēdziet režīmu uz recirkulācijas režīmu, kamēr darbojas automātiskā aizsvišanas sistēma. Tas var samazināt mitruma noņemšanas efektu, pasliktināt drošu redzamību un izraisīt negadījumu.**
- **Nenoņemiet sensora vāku vējstikla augšpusē ar spēku. Šādi rīkojoties, var tikt bojāts automātiskais mitruma noteikšanas sensors.**

Eco režīms

Šī ir funkcija, kas 20 minūtes uztur gaisa avota izvēles režīmu recirkulācijas režīmā, kad automašīna tiek iedarbināta, lai karstā laikā ātri pazeminātu transportlīdzekļa salona temperatūru.

Aktivizācijas nosacījumi

- Gaisa avota izvēle: svaiga gaisa režīms
- Apkārtējās vides temperatūra 24°C vai vairāk
- A/C statuss: ON (iesl.)



Uzmanību

- Kad ir izpildīti iepriekš minētie darbības nosacījumi, transportlīdzeklis ieslēdzas Eco režīmā tikai vienu reizi pēc iedarbināšanas.
- Kad gaisa kondicionētājs tiek pārslēgts uz svaiga gaisa režīmu ar aktivizētu Eco režīmu, Eco režīms tiek deaktivizēts.
- Pēc 20 minūšu ekoloģiskā režīma (recirkulācijas režīma) darbības gaisa avota izvēle mainās uz stāvokli pirms ekoloģiskā režīma aktivizēšanas.

Gaisa kvalitātes sistēma (AQS)

AQS automātiski bloķē svaigā gaisa ieplūdi, lai novērstu kaitīgas gāzes iekļūšanu, ja tiek konstatēts kaitīgās gāzes līmenis ārpusē, kas pārsniedz pieļaujamo līmeni.

Kad kaitīgās gāzes līmenis nokrītas zem pieļaujamā līmeņa, AQS atkal automātiski pārslēdz režīmu uz svaiga gaisa režīmu.

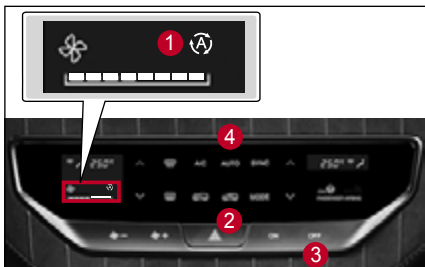

AQS aktivizēšana/deaktivizēšana

- Lai aktivizētu AQS, nospiediet OFF slēdzi (3) piecas reizes 3 sekunžu laikā, nospiežot gaisa recirkulācijas slēdža pogu (2).
AUTO darbības indikators (4) un recirkulācijas gaisa slēdža indikators (2) mirgo 3 sekundes.
- Lai deaktivizētu AQS, nospiediet OFF slēdzi (3) 5 reizes 3 sekunžu laikā, turot nospiestu gaisa recirkulācijas slēdža pogu (2).
AUTO darbības indikators (4) mirgo 3 sekundes.

AQS darbības indikators

- AQS darbības indikators (1) ieslēdzas aptuveni uz 40 sekundēm sākotnējās iesildīšanas laikā, kad iedarbināt dzinēju. Tomēr šobrīd AQS faktiski nedarbojas.
- Ja AUTO režīmā tiek konstatēts piesārņots gaiss no ārpusē, režīms tiek pārslēgts uz recirkulācijas režīmu un kopā ieslēdzas AQS darbības indikators (1) un recirkulācijas/svaiga gaisa slēdža indikators (9/10).

AQS deaktivizēšanas nosacījumi

AQS tiek deaktivizēts šādos gadījumos.

- Ja to kontrolē manuāli, nospiežot recirkulācijas/svaiga gaisa slēdža pogu
- Ja vadītāja sēdekļa iestatītā temperatūra ir iestatīta uz "LO (zemākā)" vai "HI (augstākā)"
- Kad ir aktivizēta automātiskā aizsvīšanas sistēma
- Ja atkausēšanas un aizsvīšanas slēdzim vai gaisa sadales režīma pogai ir atlasīts manuālais režīms (virzienā uz pēdu)
- Kad AQS ir deaktivizēts



Uzmanību

- AQS darbība var tikt aizkavēta vai tā var nedarboties atbilstoši transportlīdzekļa braukšanas apstākļiem.
- Ja ilgstoši braucat pilsētā vai ļoti piesārņotā vietā, transportlīdzekļa iekšpusē var palielināties mitrums un var tikt aktivizēta automātiskā mitruma noņemšanas sistēma, deaktivizējot AQS.
- Kad AQS ir aktivizēts un kaitīgo izplūdes gāzu (NO, NO₂, SO₂, CO u.c.) līmenis ir virs pieļaujamā līmeņa, to var konstatēt un šādu izplūdes gāzu pieplūde var tikt bloķēta, bet var plūst vispārēja smaka. Transportlīdzeklī.

Sildītāja un A/C vadības slēdzis (manuālais)



- | | | |
|---|--------------------------------|-------------------|
| 1 Plūsmas slēdzis | 5 Režīma slēdzis | 9 MAX A/C slēdzis |
| 2 Priekšējās temperatūras slēdzis uz augšu/leju | 6 Sistēmas OFF slēdzis | 10 A/C slēdzis |
| 3 Režīma D/F slēdzis | 7 Recirkulācijas gaisa slēdzis | |
| 4 Aizmugurējais DEF slēdzis | 8 Svaiga gaisa slēdzis | |

Sildītāja un gaisa kondicionētāja iestatīšana/darbināšana

Dzinējam darbojoties, rīkojieties šādi.

- Noregulējiet ar ventilatora ātruma slēdzi (1).
- Noregulējiet temperatūru ar temperatūras regulēšanas slēdzi (2).
- Izvēlieties vajadzīgo gaisa sadales virzienu, nospiežot pogu Gaisa sadales režīms (5).
- Izvēlieties recirkulācijas režīmu vai svaiga gaisa režīmu, nospiežot recirkulācijas/svaiga gaisa slēdža pogu (7, 8).
- Ja vēlaties izmantot gaisa kondicionētāju, nospiediet gaisa kondicionētāja slēdzi (6).

Darbības indikators ieslēdzas vai izslēdzas katru reizi, kad nospiežat slēdzi vai pogu.



! Brīdinājums

- Neizmantojiet recirkulācijas režīmu ilgāk nekā nepieciešams. Šāda rīcība var izraisīt galvassāpes vai miegainību, jo transportlīdzeklī var trūkt skābekļa. Tāpat uz loga var rasties mitrums, kas pasliktina redzamību un var izraisīt negadījumu.

Piezīme

- Ja gaisa kondicionētāja slēdzis (10) netiek nospiests, gaisa kondicionieris netiek aktivizēts pat tad, ja tiek darbināts ventilatora ātruma vadības slēdzis (1). Tomēr ventilatora darbība nodrošina tikai gaisu.

Ventilatora ātruma regulēšana (1)



- Nospiediet ventilatora ātruma palielināšanas vai samazināšanas slēdzi, lai regulētu ātrumu.

Temperatūras kontrole (2)



- Nospiediet temperatūras augšup vai lejup slēdzi, lai pielāgotu temperatūru.

Atkausēšana un mitruma noņemšana (3)

- Nospiežot atkausēšanas un mitruma noņemšanas slēdzi, tiek ieslēgts darbības indikators un gaisa sadales virziens tiek mainīts uz vējstiklu un durvju stiklu. Šajā laikā tiek aktivizēts gaisa kondicionieris, pārslēdzot režīmu uz svaiga gaisa režīmu.
- Lai izslēgtu atkausēšanas un aizsvīšanas funkciju, nospiediet vai nu gaisa sadales režīma pogu, vai Max A/C slēdzi.



Pārslēgšanās starp recirkulācijas režīmu un svaiga gaisa režīmu (7, 8)

- Nospiežot recirkulācijas/svaiga gaisa slēdzi, tiek ieslēgts darbības indikators un režīms tiek pārslēgts uz svaiga recirkulācijas režīmu.



Brīdinājums

- Neizmantojiet recirkulācijas režīmu ilgāk nekā nepieciešams. Šāda rīcība var izraisīt galvassāpes vai miegainību, jo transportlīdzeklī var trūkt skābekļa. Tāpat uz loga var rasties mitrums, kas pasliktina redzamību un var izraisīt negadījumus.
- Uzmanieties, lai izplūdes gāzes neieplūst transportlīdzekļa iekšpusē. Šāda rīcība var izraisīt saindēšanos ar oglekļa monoksīdu.
- Izmantojiet recirkulācijas režīmu un dodieties garām vietai, kur var ieplūst putekļi un dūmi. Pēc tam ventilācijai pārslēdziet režīmu uz svaiga gaisa režīmu.

MAX A/C slēdzis (9)

Ja slēdzis Max A/C tiek nospiests, kamēr darbojas sildītājs un gaisa kondicionētājs, sistēma darbojas šādi.

- Darbiniet gaisa kondicionētāju
- Iestatiet recirkulācijas režīmu
- Virziet gaisa plūsmas sadali uz seju
- Iestatiet zemāko temperatūru



Gaisa plūsmas sadales virziena izvēle (5)

Piespiediet gaisa sadales režīma slēdzi vēlamajā virzienā.

Darbības indikators ieslēdzas.



| | | |
|---|---|--|
| 1 |  | Gaisa plūsma uz kāju nišu, vējstiklu un durvju logiem |
| 2 |  | Gaisa plūsma uz seju (noklusējuma iestatījums dzesēšanai) |
| 3 |  | Gaisa plūsma uz seju un kāju nišu |
| 4 |  | Gaisa plūsma uz kāju nišu (noklusējuma iestatījums sildīšanai) |

Piezīme

- Ja gaisa sadales virziens ir iestatīts uz kājām, nedaudz gaisa izplūst vējstikla un durvju stikla virzienā, lai novērstu mitruma rašanos uz vējstikla.

Stikla sildītāja darbība (4)

Ja uz stikla ir sarma vai migla, jūs varat to noņemt, darbinot stikla sildītāju.

- Lai darbinātu stikla sildītāju, nospiediet stikla sildītāja slēdzi.
Darbības indikators ieslēdzas un stikla sildītājs darbojas aptuveni 12 minūtes.
- Lai apturētu stikla sildītāja darbību, vēlreiz nospiediet stikla sildītāja slēdzi.
Darbības indikators izslēdzas un stikla sildītāja darbība apstājas.



Ārējā atpakaļskata spoguļa sildītājs



Aizmugurējā loga sildītājs

Piezīme

- Stikla sildītājs darbojas tikai tad, kad darbojas dzinējs.
- Kad izmantojat stikla sildītāju, aizmugurējais stikls un ārējais atpakaļskata spoguļis tiek vienlaikus sildīti.
- Lai atkal iedarbinātu stikla sildītāju 10 minūšu laikā pēc tam, kad tas ir darbināts 12 minūtes, stikla sildītājs darbojas tikai aptuveni 6 minūtes.

Mitruma noņemšana no stikla

- 1 Nospiediet atkausēšanas un mitruma noņemšanas slēdzi (3).
Darbības indikators ieslēdzas.
 - 2 Pagrieziet ventilatora ātruma vadības slēdzi (1) pozīcijā, izņemot OFF.
- Lai ātri noņemtu mitrumu no stikla, iestatiet lielu ventilatora ātrumu.
 - Lai noņemtu sarmu vai miglu no stikla ārējās virsmas, iestatiet augstu temperatūru.



Piezīme

- Nospiežot atkausēšanas un aizsvīšanas slēdzi (1), gaisa kondicionieris tiek aktivizēts automātiski un tiek iestatīts svaiga gaisa režīms un 1. līmeņa ventilatora ātrums vai ātrāks. Nospiežot slēdzi vēlreiz, sistēma atgriežas sākotnējā stāvoklī.
- Lai kopumā novērstu mitruma rašanos uz stikla, recirkulācijas/svaiga gaisa slēdža pogu (8) ieteicams iestatīt svaiga gaisa režīmā.



Brīdinājums

- Ja līst lietus vai ir augsts mitrums, pārslēdziet recirkulācijas/svaiga gaisa slēdzi svaiga gaisa režīmā un iestatiet gaisa sadales virzienu uz vējstiklu. Ja līst lietus vai ir augsts mitrums, mitrums var rasties uz vējstikla, kā arī citiem logiem pat tad, ja ir ieslēgts gaisa kondicionieris. Tas var izraisīt sliktu redzamību priekšā, sānos un aizmugurē, kas var radīt ļoti bīstamas situācijas.



Uzmanību

- Ja ir ieslēgta atkausēšanas un mitruma noņemšanas funkcija, un gaisa sadales virziens ir iestatīts uz kājām, vai kājām un vējstiklu, nedarbiniet gaisa kondicionētāju pārmērīgi. Šādi rīkojoties, uz vējstikla ārējās virsmas var veidoties mitrums temperatūras starpības dēļ starp transportlīdzekļa iekšpusi un ārpusi. Šādā gadījumā ātri noņemiet mitrumu no vējstikla ārējās virsmas, izmantojot tīrītājus, un pārslēdziet gaisa sadales virzienu uz seju, lai samazinātu mitruma rašanos uz vējstikla ārējās virsmas.
- Ziemā un vasarā noteikti noņemiet svešķermeņus (sniegu, kritušas lapas utt.) no gaisa iepļūdes atveres, lai novērstu mitruma rašanos uz stikla.

Aizmugurējais gaisa kondicionieris (Duālais A/C)*

Aizmugurējā gaisa kondicionētāja darbība



Aizmugurējais A/C slēdzis

- 1 Nospiediet aizmugurējā gaisa kondicionētāja slēdzi. 
- 2 Pagrieziet aizmugurējo gaisa plūsmas vadības ripu (A) jebkurā pozīcijā (1 ~ 3) no pozīcijas "0".
- 3 Noregulējiet gaisa plūsmas virzienu ar plūsmas virziena vadības sviru (B).



Uzmanību

- Ja aizmugurējā gaisa kondicionētāja slēdzis priekšējā vadības panelī ir izslēgts, aizmugurējais gaisa kondicionieris nedarbojas pat tad, ja tiek darbināta aizmugurējā gaisa plūsmas vadības skala. Tomēr gaiss plūst ventilatora darbības dēļ.
- Aizmugurējais gaisa kondicionieris ir paredzēts tikai gaisa dzesēšanai. Tajā nav iekļauta gaisa sildīšanas funkcija.



Stūres augstuma/dziļuma regulēšana

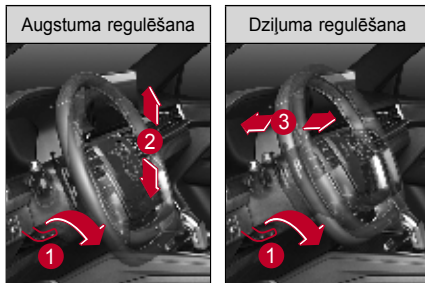

- 1 Nospiediet uz leju stūres teleskopa/slīpuma vadības sviru (1).
- 2 Pareizi noregulējiet stūres rata stāvokli uz augšu un uz leju (2) un uz priekšu un atpakaļ (3).
- 3 Paceliet stūres teleskopisko/slīpuma vadības sviru (1) augšu.

Pēc stūres regulēšanas pārbaudiet, vai stūre ir stingri nostiprināta.



Bīdinājums

- Pirms braukšanas pārbaudiet, vai stūre ir stingri nostiprināta.
- Neregulējiet stūri braukšanas laikā. Šāda rīcība var izraisīt nopietnu negadījumu.



Uzmanību

- Negrieziet stūri pa kreisi vai pa labi līdz galam un saglabāiet šo pozīciju 10 sekundes vai ilgāk, kad dzinējs ir iedarbināts. Šādi rīkojoties, pārslodzes dēļ var tikt bojāta stūres pastiprinātāja sistēma.
- Ziemā (-10°C vai zemāk) transportlīdzekļa iedarbināšana uzreiz pēc dzinēja iedarbināšanas, kamēr stūres pastiprinātāja šķidrums ir auksts, dažkārt var īslaicīgi aizkavēt stūres pastiprinātāja darbību, tāpēc pirms iedarbināšanas noteikti ļaujiet dzinējam darboties tukšgaitā.

Stūres sildītājs*



- Lai aktivizētu stūres sildītāju, nospiediet stūres apsildes slēdzi, kamēr darbojas dzinējs. Instrumentu blokā iedegas darbības indikators.

- Lai deaktivizētu stūres sildītāju, vēlreiz nospiediet stūres apsildes slēdzi. Instrumentu bloka darbības indikators izslēdzas.



Uzmanību

- Nepievienojiet palīgsviru stūrei. Pretējā gadījumā tas var radīt bojājumus stūres apsildes sistēmai un traucēt drošai transportlīdzekļa vadībai.

Piezīme

- Stūres apsildes slēdža statuss tiek saglabāts pat tad, ja dzinējs tiek izslēgts un atkal ieslēgts.

Signāлтаure

Signāлтаure tiek atskaņota, kad tiek spiesta taure uz stūres.



Uzmanību

- Signāлтаures lietošana var izbiedēt gājējus. Izmantojiet to tikai tad, kad tas ir nepieciešams.



Uzmanību

- Automašīnas Android auto un Car Play var netikt atbalstītas vai dažas funkcijas var nebūt saderīgas atbilstoši attiecīgās ierīces specifikācijām vai īpašībām.
- Attiecīgo ierīču pievienošana transportlīdzeklim var nebūt atbalstīta vai dažas funkcijas var nebūt saderīgas atbilstoši attiecīgā video atskaņotāja, MP3 atskaņotāja vai CD atskaņotāja specifikācijām vai īpašībām.
- Lietošanas metode var atšķirties vai savienojums ar transportlīdzekli var nebūt atbalstīts atbilstoši attiecīgās Bluetooth ierīces specifikācijām vai īpašībām.
- Dažas USB atmiņas ierīces un SD kartes var nebūt saderīgas ar attiecīgo transportlīdzeklī esošo ierīci. Nesaderīgas atmiņas kartes izmantošana var sabojāt attiecīgo transportlīdzeklī esošo ierīci, atmiņas karti vai atmiņas kartē saglabātos datus.

Piezīme

- Detalizētu skaidrojumu par informācijas un izklaides sistēmu automašīnā, tostarp viedo audio, AV/navigāciju un multivides pieslēgvietām, skatiet atsevišķi pievienotajā īpašnieka rokasgrāmatā.
- Ja vēlaties transportlīdzekļa informācijas un izklaides sistēmai pievienot ārēju ierīci, tostarp viedo audio, AV/navigācijas un multivides pieslēgvietas, skatiet attiecīgās ierīces lietotāja rokasgrāmatu, lai uzzinātu, kā pievienot un lietot šādu ierīci.

Viedais audio

- Viedo audio var vadīt, izmantojot 8 collu skārienekrānu un stūres pogas.
- Multivides slotiem var pievienot ārēju ierīci, izmantojot USB portu (tiek atbalstīts iPod, iPhone un iPad).
- Tiek atbalstīts Android auto (tiek atbalstītas Android ierīces) un Car Play (tiek atbalstīts iPhone), kā arī Bluetooth, aizmugures kamera un apkārtējā skata kamera.

Viedās audio darbības informācija tiek parādīta instrumentu panelī.



Uzmanību

- Neizmantojiet audio sistēmu ilgu laiku, ja dzinējs nav iedarbināts. Šādi rīkojoties, var izlādēties transportlīdzekļa akumulators.

AV/navigācija

- Varat darbināt AV/navigāciju, izmantojot 9 collu skārienekrānu un stūres pogas (tiek atbalstīta balss atpazīšanas funkcija).
- Multivides slotiem var pievienot ārēju ierīci, izmantojot USB portu (tiek atbalstīts iPod, iPhone un iPad).
- Tiek atbalstīts Android auto (tiek atbalstītas Android ierīces) un Car Play (tiek atbalstīts iPhone), kā arī Bluetooth, SD karte (navigācijai), aizmugures kamera un apkārtējā skata kamera.

AV/navigācijas darbības informācija tiek parādīta instrumentu panelī.



Brīdinājums

- **Noteikti izmantojiet navigācijas un ar video saistītās funkcijas pēc transportlīdzekļa apstāšanās vai novietošanas drošā vietā drošai braukšanai.**



Uzmanību

- **Neizmantojiet AV/navigācijas sistēmu ilgu laiku, ja dzinējs nav iedarbināts. Šādi rīkojoties, var izlādēties transportlīdzekļa akumulators.**

Pieslēgvietas multividei



USB atmiņas ierīci, ārēju mūzikas un video atskaņotāju, piemēram, iPod/iPhone/iPad, MP3 atskaņotāju var pievienot transportlīdzeklim, izmantojot USB portu (C tips).



Uzmanību

- **Dažas USB atmiņas ierīces un ārējie mūzikas/video atskaņotāji var netikt atskaņoti, izmantojot USB portu (C tips).**

Darbināšana, izmantojot stūri

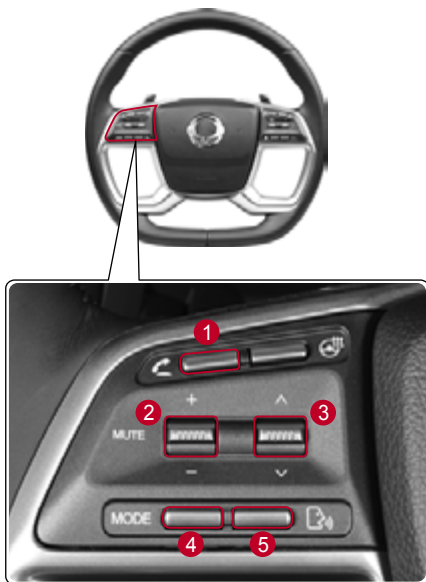

- 1 Bluetooth brīvroku režīma poga
- 2 Skaņas izslēgšanas poga / Skaļuma kontroles svira
- 3 Multivides meklēšanas (SEEK) svira
- 4 Režīma izvēles poga
- 5 Balss atpazīšanas poga

Bluetooth brīvroku režīms

Jūs varat pievienot savu tālruni un izmantot to automašīnā ar Bluetooth sistēmu.

Piezīme

- Detalizētu skaidrojumu par Bluetooth brīvroku ierīci skatiet atsevišķi pievienotajā īpašnieka rokasgrāmatā.

MUTE Skaņas izslēgšana

- Pieskaroties pogai Izslēgt skaņu, kad audio sistēma ir ieslēgta, tiek izslēgta balss izvade. Pieskaroties tai vēlreiz, tiek ieslēgta balss izvade.
- Nospiežot un turot nospiestu izslēgšanas pogu, kad audio sistēma ir ieslēgta, audio sistēma tiek izslēgta.

± Skaļuma kontrole

Palielina vai samazina skaļumu.

◇ Multivides meklēšana (SEEK)

| Klasifikācija | Piesitiet uz augšu/uz leju SEEK svirai | Nospiediet uz augšu/uz leju un turiet SEEK sviru |
|--|---|--|
| Atskaņojot multivides ekrānā | Atskaņo iepriekšējo/nākamo dziesmu | Pāriet uz iepriekšējo/nākamo ierakstu sarakstu (tiek saglabāta pašreizējā atskaņošana) |
| Atskaņojot ekrānā, kas nav multivides ekrāns | Atskaņo nākamo/iepriekšējo dziesmu | Pāriet uz nākamo/iepriekšējo ierakstu sarakstu (tiek saglabāta pašreizējā atskaņošana) |
| Klausoties radio ekrānā | Pāriet uz iepriekšējo/nākamo saglabāto kanālu | Pāriet uz nākamo/iepriekšējo pieejamo radio frekvenci |
| Klausoties ekrānā, kas nav radio ekrāns | Pāriet uz nākamo/iepriekšējo saglabāto kanālu | |

MODE Režīma izvēle

- AV režīms mainās katru reizi, kad nospiežat režīma pogu.
- Pieskaroties režīma pogai, kad AV sistēma ir izslēgta, tiek ieslēgta AV sistēma.

Balss atpazīšanas funkcija

Šī ērtā funkcija ļauj izmantot dažādas informācijas un izklaides sistēmas funkcijas, izmantojot balss atpazīšanu.

Antena (GPS, radio)

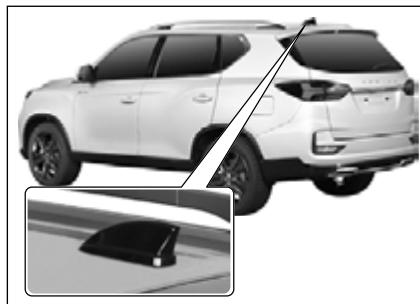

Kad audio sistēma ir ieslēgta, antena uztver šādus radioviļņus.

- Viedais audio: GPS, radio, DAB (EU)
- AV/Navigācija: GPS, radio, DAB (EU)

USB uzlādes pieslēgvietā



Izmantojot USB uzlādes portu, varat uzlādēt ierīces, piemēram, viedtālruni vai planšetdatoru.

- Lai uzlādētu, pievienojiet uzlādes ierīces uzlādes kabeli USB uzlādes portam priekšējā sēdekļa glāzes turētāja priekšpusē, kad dzinējs ir iedarbināts.
- Kad dzinējs ir ieslēgts, pievienojiet tās ierīces uzlādes kabeli, kuru vēlaties uzlādēt, USB uzlādes portam centrālās konsoles aizmugurē.
- Par uzlādes pabeigšanu un uzlādes gaitu skatiet uzlādējamās ierīces displeja ekrānu.

| | |
|--------|----------------|
| A tips | 5V/2.9A, 27W |
| B tips | 5V/2.1A, 10.5W |

Uzmanību

- Pēc dzinēja iedarbināšanas pievienojiet ierīci, kuru vēlaties uzlādēt, USB uzlādes portam un pirms dzinēja izslēgšanas atdaliet ierīci. To neievērojot, iedarbinot vai izslēdzot dzinēju, pēkšņas sprieguma izmaiņas var sabojāt uzlādējamo ierīci.
- Jāievēro piesardzība, ka, izmantojot USB uzlādes portu ar izslēgtu dzinēju, akumulators var izlādēties.
- Neuzlādējiet ierīci, kuras strāvas patēriņš pārsniedz 2,9 A, izmantojot USB uzlādes portu. Šādi rīkojoties, var tikt atspējota uzlāde, pagarināts uzlādes laiks vai sabojāts USB uzlādes ports un pievienotā ierīce.
- Jāievēro piesardzība, ka nepareiza USB uzlādes kabeļa pievienošana var sabojāt transportlīdzekļa vai pievienotās ierīces drošinātājus īssavienojuma dēļ.
- Jāievēro piesardzība, jo USB uzlādes portā nokļūst svešķermeņi vai šķidrums, piemēram, ūdens, uzlādes ports un ierīce var tikt bojāti.

Piezīme

- USB uzlādes porta uzlādes ātrums var atšķirties atkarībā no pievienotās ierīces veida un saderības ar to, uzlādes kabeļa un citiem transportlīdzekļa apstākļiem.

Strāvas ligzda

Strāvas ligzda (priekšējā sēdekļa konsoles uzglabāšanas tvertne)

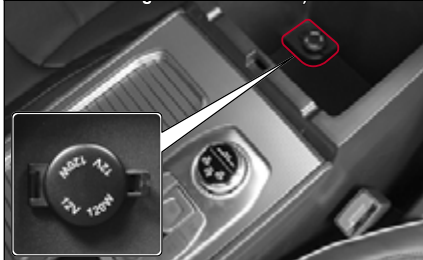

Strāvas ligzda (centrālās konsoles aizmugurē)



Strāvas ligzda (bagāžas nodaļuma paliktņis)



Strāvas ligzda (12 V/10 A, 120 W) ir aprīkota ar transportlīdzekļi, lai varētu izmantot atsevišķu elektrisko ierīci.



Brīdinājums

- Jāievēro piesardzība, ka pirksta ievietošana strāvas kontaktligzdā var izraisīt savainojumus, piemēram, elektriskās strāvas triecienu.
- Pēc pievienošanas strāvas kontaktligzdai noteikti izmantojiet atsevišķu elektrisko ierīci. Patvaļīga vadu pārveidošana transportlīdzeklī un elektriskās ierīces izmantošana var izraisīt negadījumu, piemēram, ugunsgrēku.
- Ievērojiet strāvas kontaktligzdas nominālo jaudu (12 V/10 A, 120 W). Ja tas netiek darīts, strāvas kontaktligzdā un pievienotajā ierīcē var rasties darbības traucējumi vai kļūme.
- Jāievēro piesardzība, ka strāvas kontaktligzdas izmantošana ar izslēgtu dzinēju var izraisīt akumulatora iztukšošanos.
- Ja strāvas kontaktligzda netiek izmantota, noteikti aizveriet strāvas kontaktligzdas vāku. Pretējā gadījumā strāvas kontaktligzdā var iekļūt svešķermeņi vai šķidrums, piemēram, ūdens, izraisot ierīces bojājumus, kā arī elektriskās strāvas triecienu.

Saulesargs un karšu turētājs

(vadītāja sēdeklis)



Saulesargs

Jūs varat bloķēt saules starus no priekšpusē vai sāniem, nolaižot saulesargu (1).

- Jūs varat pielāgot saulesarga pozīciju (2) lai bloķētu saules starus no sāniem.

Karšu turētājs

Karšu turētājs atrodas zem saulesarga vāciņa. Tajā ir ērti uzglabāt autoceļa nodevas biļeti vai karti.

⚠ Uzmanību

- Saulesarga regulēšana vai kartes turētāja vai spoguļa izmantošana braukšanas laikā var izraisīt neuzmanīgu braukšanu vai bloķēt vadītāja redzamību, izraisot negadījumu.
- Noregulējiet vai izmantojiet saulesargu un kartes turētāju pēc transportlīdzekļa apstāšanās vai novietošanas stāvvietā.

Spogulis un lampa

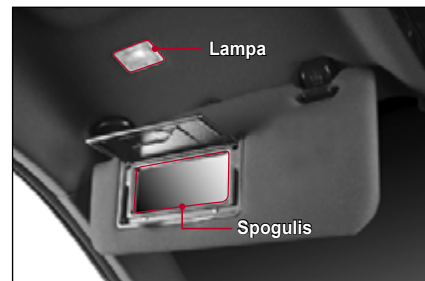

- Spoguļi var izmantot, nolaižot saulesargu un paceļot vāciņu.
- Paceļot spoguļa vāku, lampiņa iedegas.

⚠ Uzmanību

- Pēc saulesarga spoguļa lietošanas noteikti aizveriet spoguļa pārsegu. Ja tas netiek darīts, saulesarga lampiņa var palikt ieslēgta un akumulators var izlādēties. Arī atvērts spoguļa pārsegs var izraisīt savainojumus.

Palīgrokturis/mēteļu āķis

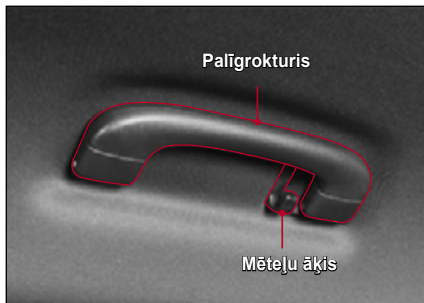

- Rokturis ir uzstādīts uz priekšējā pasažiera sēdekļa un aizmugurējo sēdekļu sānu griestiem (griestu apšuvums).
- Mēteļu āķis ir integrēts rokturī uz aizmugurējo sēdekļu griestiem.



Brīdinājums

- **Nekariet uz mēteļu āķa citus priekšmetus, izņemot apģērbu. Šādi rīkojoties, negadījuma trieciena brīdī var nostrādāt sānu drošības spilvens, izraisot transportlīdzekļa bojājumus, kā arī salona pasažiera savainojumus vai nāvi.**



Uzmanību

- **Nekariet uz mēteļa āķa smagu apģērbu. Šādi rīkojoties, var sabojāt mēteļu āķi un griestus (griestu apdari).**

Sānu rokturis uz aizmugurējiem sēdekļiem



Rokturis ir uzstādīts aizmugurējo sēdekļu sānu priekšpusē, lai būtu ērtāk iekāpjot un izkāpjot no automašīnas.

Aizmugurējo sēdekļu durvju rullo žalūzija

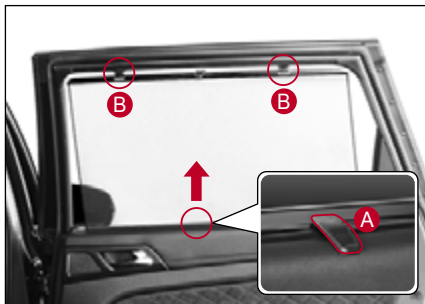

Lai bloķētu ārējās gaismas iekļūšanu caur aizmugurējā sēdekļa stiklu, darbiniet žalūziju šādi:

- 1 Turiet žalūziju gredzenu (A) un paceliet to bultiņas norādītajā virzienā.
- 2 Pakariet žalūziju uz āķiem (B), kas uzstādīti abās pusēs.



Uzmanību

- Žalūziju pakarināšana tikai uz viena āķa var izraisīt žalūziju deformāciju.
- Tāpēc žalūziju noteikti uzkariniet uz abiem āķiem.
- Ja žalūzijā nokļūst svešķermeņi, piemēram, monēta, tās darbības laikā var iestrēgt. Uzmanieties, lai tā nenotiktu.
- Nolaižot žalūziju, vienmēr satveriet rokturi šajā stāvoklī un lēnām virziet to uz leju, lai tas novietotos vietā, un pēc tam atlaidiet rokturi.
- Nekariet uz āķiem citus priekšmetus, izņemot žalūzijas.
- Velkot žalūziju ar spēku vai pieliekot tai pārmērīgu spēku, tā var tikt saspiesta vai deformēta.

Uzglabāšanas nodaļums

Priekšējā sēdekļa/aizmugurējā sēdekļa krūžu turētājs



Krūzes turētājs atrodas centrālās konsoles daļas priekšā.

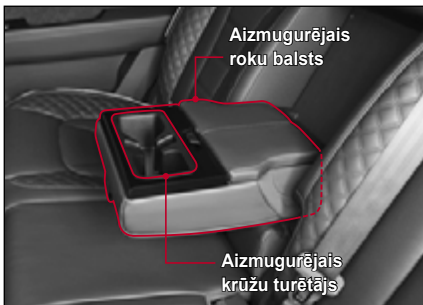

Nolaižot aizmugurējā sēdekļa roku balstu, ir pieejams krūžu turētājs.



Uzmanību

- Jāievēro piesardzība, ka karstais šķidrums krūzē var pārplūst vai izliet, izraisot apdegumus.
- Braukšanas laikā pievērsiet īpašu uzmanību, jo krūze var nokrist vai šķidrums krūzē var izlīst.
- Jāievēro piesardzība, ka, ja šķidrums krūzē nokļūst slēdžos vai darbības pogās, tas var radīt problēmas sistēmas funkcijās.

Priekšējais mantu nodaļums



Priekšējais mantu nodaļums atrodas netālu no pārnēsumu pārslēgšanas sviras. Izmantojiet to nelielu priekšmetu glabāšanai.



Uzmanību

- Jāievēro piesardzība, ka priekšmets var nokrist vai pārtraukt pārnēsumu pārslēgšanas sviras darbību.

Aizmugurējais uzglabāšanas nodaļums



Aiz priekšējā sēdekļa konsoles glabāšanas nodaļuma atrodas kabatas tipa uzglabāšanas nodaļums. Tas ir piemērots nelielu priekšmetu uzglabāšanai.

Cimdu nodaļums

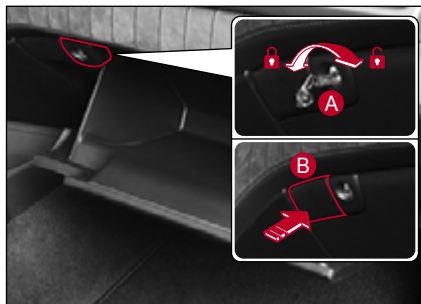

Cimdu nodaļumā var ērti uzglabāt ar transportlīdzekļa reģistrāciju saistītus dokumentus vai transportlīdzeklī izmantotos priekšmetus.

- Cimdu nodaļumu var aizslēgt vai atslēgt, izmantojot rezerves atslēgu (A).
- Lai atvērtu cimdu nodaļumu, piespiediet pogu (B).

⚠ Uzmanību

- Atstājot cimdu nodaļumu atvērtu, avārijas vai pēkšņas bremzēšanas gadījumā pasažieris var savainoties. Aizveriet cimdu nodaļumu, kamēr braucat.
- Neglabājiet cimdu nodaļumā, konsolē vai transportlīdzekļa iekšpusē nekādus viegli uzliesmojošus materiālus vai cigarešu šķiltavas utt. Tā darot, var izraisīt sprādzienu karstajā laikā, kad gaiss automašīnā var tikt uzkaršēts.

Piezīme

- Cimdu nodaļumā esošā lampiņa iedegas, kad atverat cimdu nodaļumu, kad priekšējo/aizmugures lukturu gaismas slēdzis ir ON pozīcijā.

Konsole



Pasažieriem izmantotos priekšmetus var ērti novietot uz konsoles pie priekšējiem sēdekļiem un aizmugurējiem sēdekļiem.



Uzmanību

- Neglabājiet konsolē nekādus vērtīgus priekšmetus, lai novērstu zādzību.
- Neglabājiet priekšmetus, kas var tikt viegli sabojāti vai rada troksni uz konsoles, jo tas var pārvietoties braukšanas laikā.
- Neglabājiet konsolē, cimdu nodalījumā vai citur salonā nekādus viegli uzliesmojošus materiālus, cigarešu šķiltavas utt. Tā darot, var izraisīt sprādzienu karstajā laikā, kad gaiss automašīnā var tikt uzkaršēts.

Durvju kabata

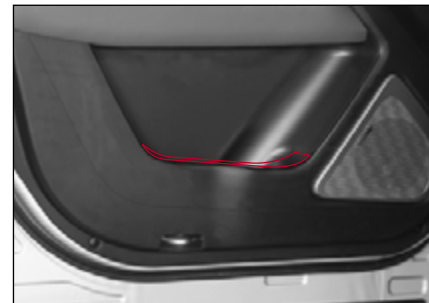

Ir nodrošināta kabata (pudeļu paliktnis), kurā var uzglabāt grāmatas, žurnālus, ūdens pudeles vai dzērienus.

Sēdekļa atzveltnes kabata



To var ērti izmantot žurnālu vai laikrakstu glabāšanai.



Uzmanību

- **Neglabājiet šķēres, nažus vai citus neatbilstoša izmēra priekšmetus sēdekļa atzveltnes kabatā. Tā rīkojoties, pēkšņas bremzēšanas vai transportlīdzekļa sadursmes gadījumā var gūt miesas bojājumus.**

Bagāžas nodalījuma glabātuve

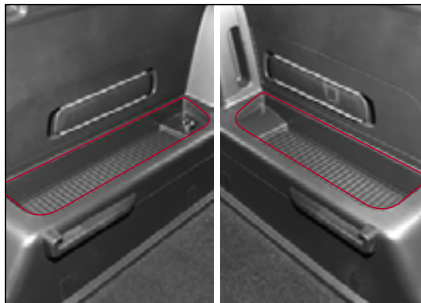

Bagāžas nodalījuma kreisajā pusē un apakšējā labajā pusē ir vieta nelielu priekšmetu glabāšanai.

Bagāžas sānu nodalījums



Bagāžas nodalījuma aizmugurē labajā pusē ir vieta priekšmetu glabāšanai.

Piezīme

- **Bagāžas sānu nodalījums attiecas tikai uz transportlīdzekli bez sabvūfera. Transportlīdzeklī sabvūferis ir uzstādīts bagāžas sānu nodalījuma vietā.**

Bezvadu lādēšanas sistēma*

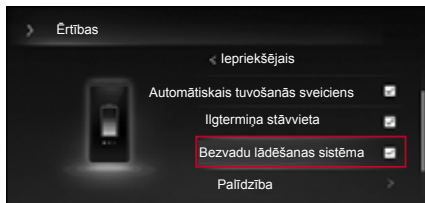

Mobilā tālruņa lādēšanas sistēma ir ierīce, kas bezvadu režīmā uzlādē Qi standartam atbilstošās elektroniskās ierīces (piemēram, mobilo tālruni), kas atrodas transmisijas pārslēga sviras priekšā.

Mobilā tālruņa uzlāde ir pieejama tikai tad, kad vadītājs iestata (atzīmē) bezvadu uzlādes sistēmu mērinstrumentu paneļa izvēlnē User Settings.

Lai uzlādētu tālruni

- 1 Aizveriet visas automašīnas durvis un iedarbiniet dzinēju.
 - 2 Iestatiet (Atzīmējiet) bezvadu uzlādes sistēmu mērinstrumentu paneļa izvēlnē Lietotāja iestatījumi (Transportlīdzekļa iestatījums → Ērtības → Bezvadu uzlādes sistēma).
 - 3 Noņemiet bezvadu uzlādes paliktņa visu, tostarp viedatslēgu. Ja uz uzlādes paliktņa atrodas kaut kas cits, izņemot tālruni, tas var neuzlādēties.
 - 4 Novietojiet tālruni ar iespējotu bezvadu uzlādi uzlādes paliktņa centrā.
 - 5 Kad sākas uzlāde, mērinstrumentu panelī uz aptuveni 5 sekundēm parādās šāds uznirstošais displejs: (Atkarībā no instrumentu paneļa displeja informācijas statusa displejs var aizkavēties.)
 - Notiek tālruņa uzlāde
 - Tālruņa uzlāde ir pabeigta
 - Tālruņa uzlādes kļūme
- 👁 Skatīt "Atgādinājums no mobilā tālruņa lādētāja" (I.4-88)



Uzmanību

- Ja kāds tālrunis atrodas uz bezvadu uzlādes paliktņa pēc aizdedzes izslēgšanas, kamēr mobilā tālruņa lādētājs darbojas, tiek parādīts atgādinājuma ziņojums "Tālrunis ir ieslēgts mobilā tālruņa lādētājā." Pēc aizdedzes izslēgšanas noteikti atstājiet transportlīdzekli kopā ar tālruni.
- Atgādinājuma funkcija tiek ieslēgta, kad aizdedzes slēdzis tiek pārslēgts no ON stāvokļa uz ACC vai OFF pozīciju. Tomēr tas nedarbojas, mainot aizdedzes slēdzi no stāvokļa OFF uz ACC pozīciju.

Piezīme

- Mobilo tālruņu lādētāju sistēmu var izmantot tikai to mobilo tālruņu uzlādēšanai, kas atbilst Qi standartam. To, vai tālrunis atbilst Qi standartam, var pārbaudīt, izmantojot atsevišķu piederumu vāciņu vai tālruņa ražotāju.
- Uzlādes funkciju var ieslēgt (atzīmēt) vai izslēgt (noņemt atzīmi) instrumentu paneļa izvēlnē User Settings.



Uzmanību

- Ja temperatūra vai spriegums mobilā tālruņa lādētāja sistēmā pārsniedz noteiktu vērtību, uzlādes funkcija uz laiku tiek apturēta, lai aizsargātu tālruni un sistēmu.
- Jo tālāk tālrunis atrodas no uzlādes paliktņa centra, jo mazāka ir tālruņa uzlādes efektivitāte.
- Noteikti novietojiet tālruni bezvadu uzlādes paliktņa centrā.
- Atkarībā no mobilā tālruņa vāciņa veida uzlāde var nedarboties vai var rasties daudz siltuma. (piemēram, LED vāciņš, biezs vāks)
- Uzlāde var beigties, ja mobilais tālrunis nav droši nospiests pret bezvadu uzlādes paliktņi.
- Ja ap mobilā tālruņa lādētāju atrodas magnētiski izstrādājumi (kredītkarte, čeku karte, bankas grāmata, biļete utt.), tā informācija var tikt bojāta.
- Ja uz bezvadu uzlādes paliktņa atrodas metāla priekšmets, uzlāde nedarbojas vai var apstāties un metāla priekšmets uzlādes laikā var sakarst.
- Mobilo tālruni, kas nav Qi standarta sertificēts, var neuzlādēt.



Uzmanību

- Kad tiek aktivizēta viedās atslēgas noteikšanas funkcija, uzlāde uz laiku tiek pārtraukta. (piem., iedarbinot dzinēju, tūlīt pēc durvju atvēršanas/aizvēršanas)
- Ja terminālis, kas atbilst Qi standartam, nesniedz pilnu informāciju par uzlādi, uzlāde var turpināt ražot siltumu.
- Ja ir ievietots vairāk nekā viens terminālis, uzlāde nedarbojas.
- Dažu ražotāju tālruņos atbilstošā informācija instrumentu panelī var nebūt redzama.
- Mobilajiem tālruņiem, kuriem nav iebūvēta bezvadu uzlādes funkcija, atsevišķi jāapriko ar atsevišķiem piederumiem.
- Ja uz uzlādes paliktņa novietojat tālruni vai metāla priekšmetu, kuram nav bezvadu uzlādes, iespējams, būs dzirdams troksnis. (Troksnis ir normāla darbības skaņa, kas rodas, nosakot, vai mobilo tālruni var uzlādēt bezvadu režīmā, un tas neietekmē mobilo tālruni un transportlīdzekli.)

Papildu aprīkojums bagāžas nodalījumā

Bagāžas augšējais pārklājs*

Bagāžas augšējais pārklājs tiek izmantots bagāžas pārsegšanai, lai to nevarētu redzēt.

Bagāžas augšējā pārklāja uzstādīšana



- 1 Ievietojiet abus bagāžas augšējā pārklāja galus rievā uz automašīnas virsbūves, nospiežot tos bultiņas virzienā (1).
- 2 Pavelciet bagāžas augšējā pārklāja rokturi un ievietojiet to rievā uz automašīnas virsbūves.

Bagāžas augšējā pārsega stāvokļa regulēšana

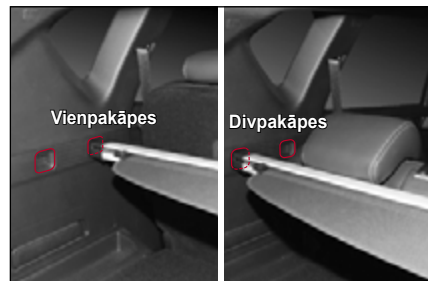

Bagāžas augšējo pārsegu var nostiprināt viena vai divu līmeņu pozīcijā atbilstoši aizmugurējā sēdekļa atzveltnes leņķa regulēšanas līmenim.



Uzmanību

- **Nenovietojiet priekšmetus uz bagāžas augšējā pārsega.** Šādi rīkojoties, priekšmets var izlēkt uz priekšu, ievainojot pasažieri vai sabojājot bagāžas augšējo vāku.
- **Nespiediet bagāžas augšējā pārsega augšdaļu ar spēku.** Šādi rīkojoties, var sabojāt bagāžas augšējo pārsegu.
- **Nepārvietojiet bagāžas augšējo pārsegu, kad tas ir izvilkt.** Šādi rīkojoties, var sabojāt bagāžas augšējo pārsegu.
- **Pēc bagāžas augšējā pārsega uzstādīšanas neatlieciet aizmugurējo sēdekļu atzveltni ar spēku.** Šādi rīkojoties, var sabojāt bagāžas augšējo pārsegu.

Bagāžas panelis

Bagāžas panelis 5-vietīgajam un 7-vietīgajam

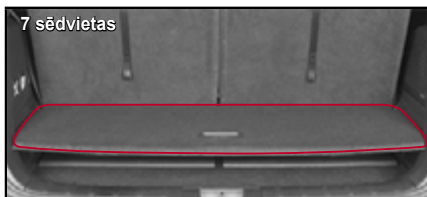
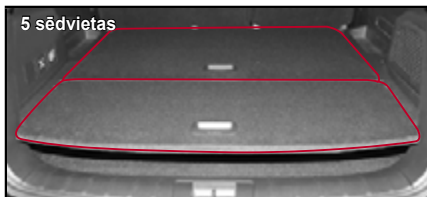

Bagāžas nodalījuma izmērs ir atšķirīgs atkarībā no bagāžas nodalījuma vietas 5-vietīgā un 7-vietīgā transportlīdzeklī.

Bagāžas pārsega pielāgošana viena vai divu līmeņu līmenī

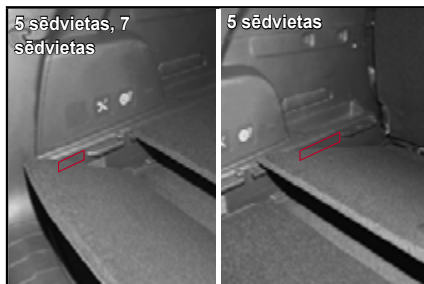

Pielāgojot bagāžas pārsegu uz viena vai divu līmeņu, izmantojiet rievu divu līmeņu uzstādīšanas vidū.



Ja bagāžas pārsegs ir uzstādīts divos līmeņos, grīdas augstumu var noregulēt vienmērīgi, salokot aizmugurējos sēdekļus (1. rinda, 2. Rinda).



Uzmanību

Jebkurā no tālāk minētajiem gadījumiem uzstādiet bagāžas pārsegu divos līmeņos.

- Smagā bagāža, kas sver 60 kg vai vairāk
- Bagāža, kas braukšanas laikā var noslidēt uz vienu pusi

Šādos gadījumos bagāžas pārsegs var tikt bojāts, ja bagāžas pārsegs ir uzstādīts divu līmeņu pozīcijā.

Bagāžas tīkls*

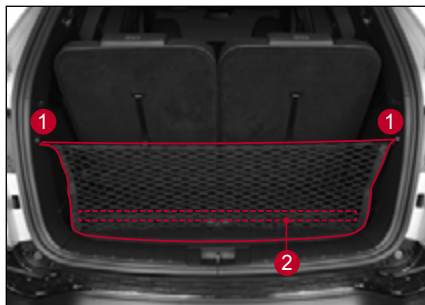

Bagāžas tīkls neļauj pārvietoties bagāžas nodalījumā ievietotam priekšmetam.

- Uzstādot bagāžas tīklu, pakariet āķus (1) un pielipiniet to pie Velcro (2).



Uzmanību

- Nemēģiniet nostiprināt pārāk apjomīgu vai smagu priekšmetu ar bagāžas tīklu. Šādi rīkojoties, priekšmets var izkrist no bagāžas tīkla vai sabojāt bagāžas tīklu.
- Piestiprināšanas laikā stingri turiet bagāžas tīklu ar rokām. Ja tas netiek darīts, bagāžas tīkla atgrūšanas spēka dēļ var tikt gūti savainojumi.
- Neizmantojiet bagāžas tīklu, ja bagāžas tīkla elastīgā daļa, ieskaitot tās fiksācijas daļu, ir nolietojusies vai bojāta.

Bagāžas tīkls (bez bagāžas paneļa)*



Jebkurus vaļīgus priekšmetus var droši novietot, izmantojot bagāžas tīklu. Pievienojiet tīklu bagāžas nodalījumam.



Uzmanību

- Lieli vai smagi priekšmeti var sabojāt tīklu.
- Neglabājiet trauslus priekšmetus.



Brīdinājums

- Kinētiskais spēks elastīgajā joslā var izraisīt miesas bojājumus. Droši turiet saitī, pievienojot tīklu nodalījuma cilpā.

Barjeras tīkls (bez bagāžas paneļa)*

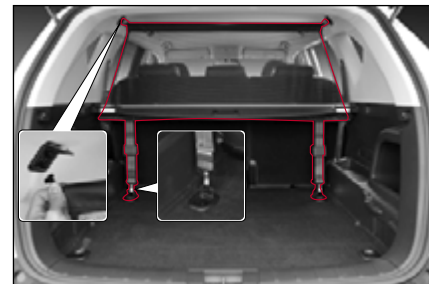

Šis tīkls neļauj avārijas gadījumā bagāžas nodalījumā esošajām lietām nokļūt pasažieru nodalījumā.



Brīdinājums

- Nekad nepārvadājiet pasažierus zonā aiz barjeras tīkla.
- Nekraujiet kravu augstāk par barjeras tīklu.
- Tas, ka izmantojat barjeras tīklu, nenozīmē, ka pārslodze ir atļauta.
- Smagu priekšmetu ielādēšana vai smagu priekšmetu piekāršana tīklam var sabojāt tīklu.



Bagāžu var iekraut transportlīdzekļa jumta augšpusē, izmantojot jumta bagāžnieku.

Arī brīvā laika sporta preces, piemēram, velosipēds, snovbords un slēpes, uzstādot uz jumta bagāžnieka atsevišķu turētāju.

- Jumta bagāžnieka maksimālā kravnesība ir 100 kg.



Brīdinājums

- Uz jumta bagāžnieka iekrautā bagāža nedrīkst pārsniegt maksimālo kravnesību. Uz jumta bagāžnieka iekrautā bagāža nedrīkst tam karāies pāri. Ja tiek pārsniegt maksimālā kravnesība vai bagāža izlīp no jumta bagāžnieka, var tikt bojāts attiecīgais transportlīdzeklis vai citi transportlīdzekļi. Turklāt tas negatīvi ietekmē transportlīdzekļa braukšanas stabilitāti un var izraisīt negadījumu braukšanas laikā.
- Droši piestipriniet bagāžu pie jumta bagāžnieka un, ja braucat ilgu laiku, bieži pārbaudiet bagāžas fiksācijas stāvokli. Ja bagāža, kas iekrauta uz jumta bagāžnieka, nokrīt no transportlīdzekļa, var tikt bojāti citi transportlīdzekļi, vai gājējs var gūt savainojumus. Turklāt tas var izraisīt lielāku negadījumu.
- Kad bagāža tiek iekrauta uz jumta bagāžnieka, transportlīdzekļa smaguma centrs kļūst augstāks. Ja pēkšņi bremzējot, veicot strauju pagriezienu vai braucot ar lielu ātrumu, pēkšņi kontrolējiet stūri, automašīna var kļūt nestabila, izraisot negadījumu vai transportlīdzekļa apgāšanos.
- Ja bagāža ir iekrauta uz jumta bagāžnieka, bieži pārbaudiet jumta bagāžnieka stiprinājuma skrūvju un uzgriežņu pievilksanas stāvokli.
- Ja iespējams, brauciet ar automašīnu ar mazu ātrumu, kad bagāža ir iekrauta jumta bagāžniekā.



Uzmanību

- Jāievēro piesardzība, ka, iekraujot bagāžu uz transportlīdzekļa jumta bagāžnieka, kuram ir uzstādīta jumta lūka, bagāžniekam nevajadzētu pārtraukt jumta lūkas darbību.

Piezīme

- Starp bagāžnieku un jumta bagāžnieku var ievietot aizsargaprīkojumu, piemēram, spilvenu vai audumu, lai novērstu transportlīdzekļa bojājumus, tam saskaroties ar jumta bagāžnieku uz transportlīdzekļa jumta.

4. Iedarbināšana un vadīšana

Jūs varat pārbaudīt informāciju par drošas braukšanas pamata aprīkojumu, papildu aprīkojumu, kas padara braucienu komfortablu, un to, kā izmantot šādu aprīkojumu.

Sniegts paskaidrojums par START/STOP slēdži un viedatslēgu, kā arī braukšanas sistēmu, tostarp mērinstrumentu bloku, pārnēsumu pārslēgšanas sviru, 4WD, kruīza kontroli, braukšanas palīgsistēmu, piemēram, bremžu un autonomo avārijas bremzēšanas sistēmu, aizmugurējo un sānu brīdinājuma sistēmu par novirzīšanos no joslas, un parkošanās palīgsistēmu.

Dzinēja iedarbināšana un automašīnas vadīšana

Dzinēja iedarbināšana (REKES)

- 1 Pievelciet stāvbremzi.
- 2 Pārliedzinieties, vai nav nekādu cilvēku vai šķēršļu, kas varētu apdraudēt braucienu ar transportlīdzekli.

Uzmanību

- **Automašīnas, kas aprīkota ar automātisko pārnenumkārbu, dzinēju var iedarbināt tikai tad, kad pārnenumu svira ir pozīcijā "P" vai "N". Automašīnas ar manuālo pārnenumkārbu dzinēju var iedarbināt tikai tad, kad sajūga pedālis ir pilnībā nospiests.**
- **Negrieziet aizdedzes atslēgu pozīcijā "START", kamēr dzinējs darbojas. Tas var izraisīt nopietnus starta motora bojājumus.**

3 * Transportlīdzeklis aprīkots ar automātisko pārnenumkārbu

Pārvietojiet pārnenumu sviru pozīcijā "P" un nospiediet bremžu pedāli.

* Automašīna ar manuālo pārnenumkārbu

Pārslēdziet pārnenumu pārslēgšanas sviru neitrālajā pozīcijā un līdz galam nospiediet bremžu pedāli un sajūga pedāli.

Brīdinājums

- **Nospiediet bremžu pedāli, kad pārnenumu svira ir pozīcijā "P" (A/T) vai "Neitrālā" (M/T). Nekad nespiediet akceleratora pedāli.**

4 * Ar benzīna dzinēju aprīkots transportlīdzeklis

Ievietojiet aizdedzes atslēgu atslēgas cilindrā un pagrieziet to pozīcijā "START" un turiet to tur, nenospiežot akceleratora pedāli, līdz dzinējs ieslēdzas (maksimums 10 sekundes), pēc tam atlaidiet atslēgu.

* Automašīna ar dīzeļdzinēju

Ievietojiet aizdedzes atslēgu atslēgas cilindrā un pagrieziet to pozīcijā "ON". Tiklīdz kvēlsvēces indikators () nodzīst, pagrieziet to pozīcijā "START" un turiet to tur, nenospiežot akceleratora pedāli, līdz dzinējs iedarbojas (maksimums 10 sekundes), pēc tam atlaidiet atslēgu.

Uzmanību

- **Ja dzinēju neizdodas iedarbināt, pagrieziet atslēgu uz "LOCK" pozīciju un pagaidiet 10 sekundes. Mēģiniet vēlreiz pirms mēģinājuma iedarbināt dzinēju.**

5 Uzsildiet dzinēju atbilstoši apkārtējai gaisa temperatūrai.

Dzinēja iedarbināšana (Viedatslēga)

- 1 Pievelciet stāvbremzi.
- 2 Pārliedzinieties, vai nav nekādu cilvēku vai šķēršļu, kas varētu apdraudēt braucienu ar transportlīdzekli.

Uzmanību

- **Automašīnas, kas aprīkota ar automātisko pārnenumkārbu, dzinēju var iedarbināt tikai tad, kad pārnenumu svira ir pozīcijā "P" vai "N".**
- **Nespiediet dzinēja ieslēgšanas/izslēgšanas pogu, kamēr dzinējs darbojas. Tas var izraisīt nopietnus starta motora bojājumus.**

3 Pārvietojiet pārnenumu sviru pozīcijā "P" un nospiediet bremžu pedāli.

Brīdinājums

- **Izspiediet bremžu pedāli, kad pārnenumu svira atrodas "P" pozīcijā. Nekad neizspiediet akceleratora pedāli.**

4 Nospiediet dzinēja ieslēgšanas/izslēgšanas pogu un pārbaudiet, vai indikators uz pogas iedegas zaļā krāsā (dzinēja iedarbināšanas/izslēgšanas poga ON stāvoklī).

- 5 Nospiediet dzinēja ieslēgšanas/izslēgšanas pogu, lai iedarbinātu dzinēju ar dzinēja ieslēgšanas/izslēgšanas pogu ON stāvoklī (indikators IESLĒGTS). Kad dzinējs tiek iedarbināts, pogas indikators nodziest.



Uzmanību

- Nespiediet dzinēja iedarbināšanas/izslēgšanas pogu ilgstoši, pat ja dzinējs neiedarbojas.
- Ja dzinēja iedarbināšanas/izslēgšanas pogu atstājat pozīcijā "ACC" vai "ON" uz ilgu laiku, kad dzinējs nedarbojas, akumulators var būt izlādējies.



Brīdinājums

- Dzinējs tiks iedarbināts, nospiežot dzinēja iedarbināšanas/izslēgšanas pogu, tikai tad, kad viedā atslēga atrodas transportlīdzeklī. Nekad neļaujiet bērniem vai personām, kuras nepārzina transportlīdzekli, pieskarties dzinēja iedarbināšanas/izslēgšanas pogai vai saistītajām daļām.
- Ja displejā parādās ESCL brīdinājuma ziņojums, nekavējoties pārbaudiet sistēmu KG Mobility autorizētajā servisa centrā.
- Nepārtraukta braukšana ar šo ziņojumu var izraisīt nopietnus stūres sistēmas bojājumus.

Piezīme

- Lai dzinējs iedarbinātos viegli, aukstos laikapstākļos rīkojieties šādi:
 1. Nospiediet dzinēja iedarbināšanas/izslēgšanas pogu divas reizes, nospiežot bremžu pedāli.
 2. Dzinēja iedarbināšanas/izslēgšanas poga ir IESLĒGTA, un uz instrumentu paneļa iedegas priekšspīdēšanas indikators.
 3. Pagaidiet, līdz indikators nodziest, nospiediet bremžu pedāli un nospiediet dzinēja iedarbināšanas/izslēgšanas pogu.
- Automašīnā, kas aprīkota ar ESCL (elektrisko stūres kolonnas bloķēšanas) sistēmu, iedarbinot un apturot dzinēju, jūs varat dzirdēt darbības skaņu no motora. Šis ir normāls darbības stāvoklis.

Braukšanas uzsākšana

1 Pārliecinieties, vai nav nekādu cilvēku vai šķēršļu, kas varētu apdraudēt braucienu ar transportlīdzekli.

2 Atlaidiet stāvbremzes.

3 * **Transportlīdzeklis aprīkots ar automātisko pārnenumkārbu**

Turiet nospiestu bremžu pedāli un pārslēdziet pārnenumu pozīcijā "D" vai "R". Pārliecinieties, vai iedegas pozīcijas indikators "D" vai "R". Lēnām atlaidiet bremžu pedāli, lai uzsāktu braucienu.

* **Automašīna ar manuālo pārnenumkārbu**

Turiet nospiestu bremžu pedāli un pārslēdziet pārnenumu pozīcijā "1" vai "R". Atlaidiet bremžu pedāli un pakāpeniski nospiediet akseļatoratora pedāli, vienlaikus lēnām atlaižot sajūgu, lai sāktu kustību.

Motora izslēgšana

- 1 Piespiediet bremžu pedāli, lai pilnībā apturētu automašīnu.
- 2 * **Transportlīdzeklis aprīkots ar automatisko pārnesumkārbu**
Iestatiet pārnesuma sviru "P" pozīcijā.
* **Automašīna ar manuālo pārnesumkārbu**
Iestatiet pārnesuma pozīciju N (pozīcijā).
- 3 * **transportlīdzeklis ar REKES sistēmu**
Pagrieziet aizdedzes atslēgu "LOCK" pozīcijā.
* **transportlīdzeklis ar SMART Key**
Nospiediet dzinēja iedarbināšanas/izslēgšanas pogu.
- 4 Pievelciet stāvbremzi.
- 5 Izņemiet aizdedzes atslēgu no atslēgu cilindra (REKES).

Piezīme

- Dīzeļdzinēja apmācības režīms: Degvielas inžektoru apmācības režīms tiek izpildīts laikā, kad automobīlis pārvietojas vai stāv, tā uzdevums ir optimizēt dzinēja stāvokli. Šis režīma ietvaros var būt dzirdams vājš dzinēja troksnis un vibrācija. Tas ir normāli



Uzmanību

- Automašīnas iedarbināšana ziemas sezonā vai gaisa kondicionētāja darbināšana vasaras mēnešos palielina dzinēja apgrīzienus. Autovadītājiem šajā laikā jābūt uzmanīgiem, jo transportlīdzeklis var pārvietoties ātrāk nekā parasti.
- Jebkādas šī transportlīdzekļa modifikācijas vai izmaiņas, tostarp elektroniskas ierīces, piemēram, pēcpārdošanas tālvadības iedarbināšanas sistēmas uzstādīšana, var nopietni ietekmēt tā veiktspēju un drošību un var izraisīt nopietnus savainojumus vai letālas sekas.
- Rūpīgi apsveriet mobilā tālruna vai divvirzienu radio izmantošanu. Transportlīdzekļa elektroniskā vadības sistēma ir pakļauta iespējamām kļūdām elektronisku traucējumu dēļ, ko izraisa šo ierīču nepareiza lietošana, un elektromagnētiskie viļņi var kaitēt cilvēka ķermenim.
- Atstājot automašīnu bez uzraudzības, vienmēr izslēdziet dzinēju, lai novērstu negaidītu ripošanu.
- Vienmēr iedarbiniet stāvbremzi ar nospiestu bremžu pedāli, kad automašīna ir apturēta.
- Neglabājiet automašīnā personīgās mantas un vērtlietas. Atstājot automašīnu bez uzraudzības, vienmēr pārliecinieties, vai visas durvis, ieskaitot bagāžas nodalījuma durvis, ir aizvērtas un aizslēgtas.

- Nepareiza izplūdes sistēmas amortizācijas (gumijas stiprinājuma gredzeni) regulācija var izraisīt vibrācijas problēmas. Kad uzstādāt izplūdes sistēmu pēc remonta, vienmēr pareizi noregulējiet vibrācijas slāpētājus.
- Pirms automašīnas iedarbināšanas vienmēr pārbaudiet akceleratora un bremžu pedāļus ar labo kāju. Pat pieredzējis vadītājs var nejauši nospiegt nepareizo pedāli, ja tas vada dažādus transportlīdzekļus.
- Automašīna jaudas ierīce darbojas atsevišķi no automobīļa bremžu sistēmas, tādēļ, ja automobīlis izkustas vadītāja kļūdas dēļ, piem., nepareiza pedāļa piespiešana vai sistēma bojājums, piespiediet bremžu pedāli un apturiet automobīli.



Uzmanību

- Ja jūsu automašīna ir iestigusī sniegā, dubļos vai smiltīs, spēcīgāk nospiežot akseleratora pedāli, riepas tikai vairāk slīd, kas savukārt izraisa ātrumkārbas bojājumus. Ja tā notiek, izvelciet transportlīdzekli vai vieciet citas atbilstošas darbības.
- Vienmēr sazinieties ar tuvāko KG Mobility izplatītāju vai KG Mobility pilnvaroto servisa centru, lai pievienotu un nomainītu transmisijas šķidrums. Neoriģināls šķidrums var izraisīt dažādus bojājumus, tostarp nepareizu darbību un transmisijas veiktspējas pasliktināšanos, un uz šiem bojājumiem garantija neattiecas.
- Tonējošas plēves, īpaši metāla plēves, uzklāšana var traucēt radiosignālu pārraidei Plēves zema redzamās gaismas caurlaidība (VLT) var traucēt priekšējā luktura darbībai. Tāpat pārlicinieties, ka transportlīdzekļa elektroniskajos komponentos neieplūst šķidrums, kuru izmanto tonēšanas plēves uzklāšanai, priekšlaikus novēršot bojājumus.
- Tonētie stikli ar ļoti zemu VLT un uzlabotām saules kontroles īpašībām ievērojami samazina redzamību caur stiklu, īpaši naktī vai lietū, tādējādi radot neparedzētus drošības riskus.

- Jaunā transportlīdzekļa salonā izmantotie materiāli gada laikā var izdalīt gaistošos organiskos savienojumus (GOS). Tāpēc pirms iekāpšanas vienmēr atveriet visus logus, lai nodrošinātu pietiekamu ventilāciju. Šīs ķīmiskās vielas var izraisīt galvassāpes un reiboni, īpaši transportlīdzekļa salonā, kas ilgstoši novietots stāvēšanai tiešos saules staros. Tāpēc, lai vadītājs un pasažieri netiktu pakļauti šim kaitīgajām ķīmiskajām vielām un saglabātu komfortablu vidi iekštelpās, pēc iespējas ilgāk iestatiet gaisa avota izvēles slēdzi svaiga gaisa ieplūdes režīmā vai periodiski atveriet logus braukšanas laikā.

Aizdedzes atslēgas funkcijas

ACC pozīcija

- Stūre ir atbloķēta un darbojas elektriskais aprīkojums.
- Aizdedzes atslēgu nevar izņemt.

ON pozīcija

- Dzinējs darbojas un var izmantot visus elektrisko aprīkojumu.
- Stūre ir atbloķēta.

LOCK pozīcija

- Aizdedzes atslēgu var tikai ievietot vai izņemt.
- Stūre var būt bloķēta.

START pozīcija

- Pagrieziet atslēgu šajā pozīcijā, lai iedarbinātu dzinēju. Dzinējs griežties, līdz atlaidīsiet atslēgu; tad tas automātiski atgriežas pozīcijā "ON".

No ACC uz LOCK pozīcijā

- Pagrieziet atslēgu LOCK pozīcijā no ACC, vienlaikus spiežot atslēgu uz iekšpusi.

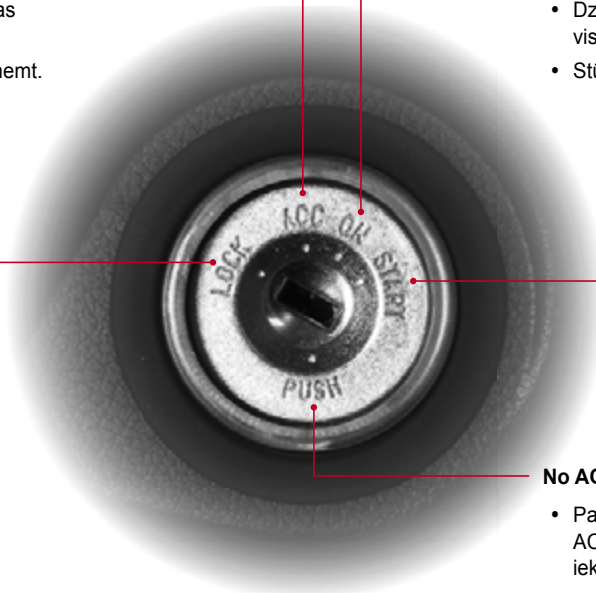

Stūres rata atbloķēšana

Lai atbloķētu stūri, ievietojiet atslēgu un uzmanīgi pagrieziet to pozīcijā ACC vai ON, vienlaikus nedaudz pārvietojot stūri pa labi un pa kreisi.

Atslēgu cauruma izgaismošana

Apgaismojums iedegas, atveroties durvīm. Apgaismojums nodziest aptuveni 10 sekundes pēc durvju aizvēršanas.

Atslēgu atgādinātājs

Atskanēs skaņa, ja vadītāja durvis ir atvērtas un atslēga atrodas aizdedzes slēdzī (ACC vai LOCK pozīcijā).

Darbinot dzinēju



Uzmanību

- Lai atbloķētu stūri, ievietojiet atslēgu un viegli pagrieziet to pozīcijā “ACC”, vienlaikus nedaudz pārvietojot stūri pa labi un pa kreisi.
- Automašīnas ar manuālo pārnesumkārbu dzinēju var iedarbināt tikai tad, kad sajūga pedālis ir pilnībā nospiests.
- Transportlīdzeklis ar dīzeļdzinēju: Pagrieziet aizdedzes atslēgu pozīcijā “ON” un pagaidiet, līdz nodziest gaismas indikators. Pēc tam pagrieziet aizdedzes atslēgu pozīcijā “START” un turiet to, kamēr iedarbojas dzinējs. Neturiet aizdedzes atslēgu pozīcijā “START” ilgāk par 10 sekundēm.
- Automašīnas, kas aprīkota ar automātisko pārnesumkārbu, dzinēju var iedarbināt tikai tad, kad pārnesumu svira ir pozīcijā “P” vai “N”.
- Turiet bremžu pedāli nospiestu, mēģinot darbināt dzinēju.
- Ja dzinēju neizdodas iedarbināt, pagrieziet atslēgu uz “LOCK” pozīciju un pagaidiet 10 sekundes. Mēģiniet vēlreiz pirms mēģinājuma iedarbināt dzinēju.
- Pēc dzinēja iedarbināšanas ļaujiet tam darboties apm. 2 minūtes tukšgaitā. Iesilšanas periodā nepaātriniet dzinēja apgriezienus.

- Atverot vadītāja durvis, kad atslēga atrodas pozīcijā “ACC” vai “LOCK”, atskan brīdinājuma skaņas signāls.
- Neatstājiet atslēgu pozīcijā “ACC” vai “ON”, kad dzinējs nedarbojas. Pretējā gadījumā akumulators var izlādēties.
- Nekad neizspiediet akseleratora pedāli, darbinot dzinēju.



Uzmanību

- Nedarbiniet starteri bez pārtraukuma ilgāk par 10 sekundēm vienlaikus. (Pretējā gadījumā var sabojāt starteri.)
- Lai novērstu startera bojājumus, novietojiet aizdedzes slēdzi pozīcijā “LOCK” un pagaidiet vismaz 10 sekundes pirms dzinēja atkārtotas iedarbināšanas.
- Braukšanas laikā nekad negrieziet atslēgu pozīcijā “LOCK” un neizņemiet aizdedzes atslēgu no aizdedzes slēdža. Stūre tiks bloķēta, un jūs varat gūt nopietnas traumas.
- Nekad neizmantojiet atslēgas dublikātu, kas nav iegūta no KG Mobility.
- Dublētā atslēga var negriezties atpakaļ pozīcijā “ON”. Tas var izraisīt ugunsgrēku elektriskās ķēdes pārslodzes dēļ. Turklāt dzinēju ar imobilizera sistēmu nevar iedarbināt ar dublēto atslēgu.

- Automašīnai ar automātisko pārnesumkārbu iedarbiniet stāvbremzi, kad pārnesumu svira atrodas “P” pozīcijā. Pretējā gadījumā transportlīdzeklis var negaidīti sākt ripot, izraisot nopietnu negadījumu.
- Braukšanas laikā nedarbiniet aizdedzes slēdzi vai citus slēdžus. Jūs nevarēsiet novaldīt stūri vai transportlīdzekli un varat gūt nopietnus vai pat nāvējošus savainojumus.
- Nenovietojiet bagāžu vai citus priekšmetus vadītāja sēdekļa tuvumā. Jebkuri šādi priekšmeti var traucēt jums vadīt transportlīdzekli un nodarīt kaitējumu.

Baterijas maiņa REKES atslēgai

Ja darbības attālums ievērojami samazinās vai tālvadības pults laiku pa laikam nedarbojas, nomainiet bateriju pret jaunu.

Tālvadības atslēgas iekšējā shēma ir neaizsargāta pret statisko elektrību. Ja nezināt, kā nomainīt bateriju, nomainiet to pie KG Mobility izplatītāja vai KG Mobility pilnvarotajā servisa centrā.



Maiņas procedūra:

- 1 Noņemiet vāciņu REKES atslēgas aizmugurē, izmantojot mazāko plakano skrūvgriezi, rīkojieties uzmanīgi, lai to nesabojātu.
- 2 Noņemiet aizmugurējo vāku un nomainiet bateriju.



- 3 Izmantojiet tikai specifisku bateriju (CR2032). Pārliecinieties, ka baterija ielikta pareizajā virzienā.
- 4 Ielieciet bateriju pultī pretēji noņemšanas secībai.

⚠ Uzmanību

- Izmantojiet tikai noteiktu bateriju. Pretējā gadījumā pults nedarbosies.
- Pārliecinieties, ka baterija ielikta pareizajā virzienā.
- Utilizējiet izlietoto bateriju saskaņā ar valstī noteiktajiem likumiem.
- Gan REKES atslēga, gan viedatslēga nav pilnībā ūdensizturīgas. Jūsu garantija neattiecas uz bojātas atslēgas remontu vai nomaigu ūdens iedarbības dēļ (piemēram, uzliets dzēriens, mitruma ietekme utt.).

START/STOP slēdzis

OFF statuss

Strāva ir izslēgta.



Indikators ir izslēgts.

- Strāva nepieplūst transportlīdzekļa elektriskajam aprīkojumam.

⚠ Uzmanību

- Ja pārnēsumu svira nav novietota P (stāvvietas) pozīcijā, START/STOP slēdzis nevar būt OFF stāvoklī (transportlīdzekļa strāva ir izslēgta). Tāpat nav iespējams aizslēgt transportlīdzekļa durvis un nav iespējams aktivizēt zādzības uzraudzības režīmu.

Piezīme

- Kad dzinējs ir ieslēgts, noteikti novietojiet pārnēsumu sviru P (stāvvietas) pozīcijā un izslēdziet dzinēju, nospiežot START/STOP slēdzi.

ACC statuss

Iespējams izmantot daļu no elektriskā aprīkojuma.



Iedegas ACC indikators oranžā krāsā.

- Kad START/STOP slēdzis ir OFF stāvoklī, vienreiz nospiediet START/STOP slēdzi, nenospiežot bremžu pedāli.
- Transportlīdzeklim tiek piegādāta strāva, un ir iespējams izmantot daļu no elektriskā aprīkojuma.

⚠ Uzmanību

- START/STOP slēdzis ACC statusā nav statuss, kādā dzinējs ir ieslēgts. Ja transportlīdzeklī ilgstoši izmantojat elektrisko aprīkojumu šādā režīmā, akumulators var izlādēties.

ON statuss

Iespējams izmantot lielāko daļu no elektriskā aprīkojuma.



Iedegas ON indikators sarkanā krāsā.

- Kad START/STOP slēdzis ir OFF stāvoklī, divas reizes nospiediet START/STOP slēdzi, nenospiežot bremžu pedāli.
- Transportlīdzeklim tiek piegādāta strāva, un ir iespējams izmantot lielāko daļu no elektriskā aprīkojuma.

⚠ Uzmanību

- START/STOP slēdzis ON statusā nav statuss, kādā dzinējs ir ieslēgts. Ja transportlīdzeklī ilgstoši izmantojat elektrisko aprīkojumu šādā režīmā, akumulators var izlādēties.
- Ja viedtālrunis nedarbojas pareizi, indikators mirgo 5 reizes, kad START/STOP slēdzis ir ON pozīcijā. Nekavējoties pārbaudiet un veiciet sava transportlīdzekļa apkopi KG Mobility pilnvarotā servisa centrā.

READY statuss

Iespējams iedarbināt motoru



Iedegas READY indikators zaļā krāsā.

- Šis ir statuss, kad pārnēsumu svira ir novietota P (stāvvietas) vai N (neitrālā) pozīcijā, un bremžu pedālis ir nospiests, lai iedarbinātu dzinēju.

⚠ Brīdinājums

- Dzinēju var iedarbināt arī pēc tam, kad pārnēsumu svira ir novietota N (neitrālā) pozīcijā. Tomēr drošības nolūkos iedarbiniet dzinēju pēc tam, kad tas ir novietots P (stāvēšanas) pozīcijā.

Piezīme

- Kad iedarbināt dzinēju, READY indikators pazūd.

Dzinēja iedarbināšana

Novietojot pārnesumu sviru P (stāvēšanas) vai N (neitrālā) pozīcijā un nospiežot START/STOP slēdzi, vienlaikus nospiežot bremžu pedāli, dzinējs tiek iedarbināts.

Dzinēja iedarbināšana

- 1 Iekāpiet transportlīdzekli, ņemot līdzi viedatslēgu.
- 2 Pārliecinieties, ka visi pasažieri ir piesprādzējušies.
- 3 Drošības nolūkos pārbaudiet, vai ir ieslēgta stāvbremze.
- 4 Izslēdziet visus elektriskos piederumus.
- 5 Novietojiet pārnesumu sviru P (stāvēšanas) vai N (neitrālā) pozīcijā.
- 6 Nospiediet bremžu pedāli.
- 7 Pārbaudiet, vai READY statusa indikators uz START/STOP slēdža ir ieslēgts.
- 8 Ja ir ieslēgts statusa READY indikators, iedarbiniet dzinēju, nospiežot START/STOP slēdzi.
Kad dzinējs tiek iedarbināts, indikators READY nodziest.



Brīdinājums

- Dzinēju var iedarbināt arī pēc tam, kad pārnesumu svira ir novietota N (neitrālā) pozīcijā. Tomēr drošības nolūkos iedarbiniet dzinēju pēc tam, kad tas ir novietots P (stāvēšanas) pozīcijā.

Piezīme

- Ar dīzeļdzinēju darbinātam transportlīdzeklim ir nepieciešama iepriekšēja uzsildīšana pirms dzinēja iedarbināšanas, ja dzinējs ir auksts, un transportlīdzekli drīkst vadīt pēc dzinēja uzsildīšanas.



Uzmanību

- Nespiediet un turiet nospiestu START/STOP slēdzi vai nespiediet to atkārtoti, jo dzinēju nevar iedarbināt.
- Komunikācija ar viedatslēgas sistēmu nenotiek vienmērīgi, ja tā novietota uz sēdekļa ar aktivizēta apsildes funkciju, vai uz transportlīdzekļa grīdas un pedāļa tuvumā esošās vietas, tāpēc viedatslēgas atpazīšanas veikspēja var būt pazemināta.
- Ja dzinēju nevar iedarbināt, nospiežot START/STOP slēdzi, nospiediet START/STOP slēdzi tieši, izmantojot viedatslēgu, vai arī pārbaudiet un veiciet transportlīdzekļa apkopi KG Mobility pilnvarotā servisa centrā.
 Skatīt “Dzinēja iedarbināšana ar viedo atslēgu, kas nestrādā utt. (avārijas gadījumā)” (I.4-30)
- Uzturot START/STOP slēdža ACC vai ON statusu un izmantojot audio sistēmu ar izslēgtu dzinēju, akumulators var izlādēties.

Dzinēja iedarbināšana ziemā

Ja nospiežat START/STOP slēdzi ar nospiestu bremžu pedāli, kad tas ir auksts, dzinējs neieslēdzas uzreiz un ieslēdzas gaismas indikators (000) uz instrumentu panela.

Ja šajā brīdī nospiežat bremžu pedāli, līdz ieslēdzas gaismas indikators, dzinējs iedarbinās pēc tam, kad kvēlsvences indikators ieslēdzas.

Spēcīga aukstuma gadījumā iedarbiniet dzinēju šādā secībā, lai nodrošinātu vienmērīgu dzinēja iedarbināšanu.

1 Divreiz nospiediet START/STOP slēdzi, nenospiežot bremžu pedāli.

Kad START/STOP slēdzis ir IESLĒGTS stāvoklī, uz instrumentu panela iedegas kvēlsvences indikators.

2 Pagaidiet dažas sekundes, līdz nodziest kvēlsvences indikators, iedarbiniet dzinēju ar nospiestu bremžu pedāli.

Piezīme

- Ja dzinējs jau ir silts, kvēlsvences indikators var neiedegties.
- Uzsildīšanas laiks var kļūt garāks, ja dzinēja dzesēšanas šķidrums temperatūra ir zemāka. Ja āra gaisa temperatūra ir augsta, piemēram, vasaras sezonā, dzinēju var iedarbināt uzreiz bez priekšsildīšanas.

Dzinēja izslēgšana

Dzinēju var izslēgt tikai tad, kad pārnesumu svira ir novietota P (stāvēšanas) pozīcijā un ir nospiests bremžu pedālis.

1 Pēc pilnīgas transportlīdzekļa apturēšanas turiet nospiestu bremžu pedāli.

2 Iestatiet pārnesuma pozīciju P (stāvēšana).

3 Pievelciet stāvbremzi.

4 Izslēdziet dzinēju, nospiežot START/STOP slēdzi, un pēc tam noņemiet kāju no bremžu pedāļa.

Noteikti pārbaudiet, vai dzinējs ir izslēgts un vai ir kādas citas izmaiņas, un izkāpiet no transportlīdzekļa, izmantojot viedo atslēgu.

Kas ir dīzeļdzinēja apmācības režīms?

Dīzeļdzinēja degvielas sprauslas apmācības režīms tiek veikts, braucot vai apturot transportlīdzekli, lai uzturētu optimālu dzinēja stāvokli.

Šajā laikā dzinējā var rasties neliels troksnis un vibrācija. Tas ir normāli.

Kāda ir dzinēja pašattīršanās darbības skaņa?

Kad dzinējs pēc braukšanas apstājas, sistēma veic vārsta attīrīšanas procesu, kurā automātiski izplūst ieplūdes gaiss un izplūdes gāzes, un veic pozīcijas apguvi.

Šajā laikā no dzinēja var atskanēt darbības skaņa atkarībā no dzinēja stāvokļa un pašattīršanās procesa. Tas ir normāli.

Motora apturēšana braukšanas laikā (avārijas gadījumā)

Ja jums ir jāizslēdz dzinējs avārijas situācijā brauciena laikā, piemēram, negadījuma vai transportlīdzekļa bojājumu gadījumā, nospiediet un turiet START/STOP slēdzi 3 sekundes vai ilgāk vai nospiediet to trīs reizes 1,5 sekunžu laikā.

Dzinējs ir izslēgts, un START/STOP slēdzis ir iestatīts uz ACC statusu.



Brīdinājums

- Nekad neizslēdziet dzinēju braukšanas laikā, ja vien nenotiek ārkārtas situācija, piemēram, negadījums vai transportlīdzekļa bojājumi. Tas var padarīt stūri smagāku un samazināt bremžu veiktspēju, radot bīstamības riskus.

Piezīme

- Ja transportlīdzeklis brauc nepārtraukti ar izslēgtu dzinēju, dzinēju var iedarbināt vēlreiz, novietojot pārnēsumu pārslēgšanas sviru N (neitrālā) pozīcijā un nospiežot START/STOP slēdzi, nenospiežot bremžu pedāli.

Sistēmas drošības režīms

Ja rodas kritisks sistēmas defekts vai dzinēja galvenās elektriskās un degvielas sistēmas nedarbojas normāli, sistēma pāriet drošības režīmā, lai aizsargātu transportlīdzekļa sistēmu.

Kad transportlīdzeklis pāriet sistēmas drošības režīmā, var iedegties dzinēja brīdinājuma gaisma un samazināties braukšanas veiktspēja vai izslēgties dzinējs.



Uzmanību

- Kad transportlīdzeklis pāriet sistēmas drošības režīmā, nekavējoties apturiet transportlīdzekli drošā vietā, izslēdziet dzinēju, nogādājiet savu automašīnu uz KG Mobility pilnvarotu servisa centru, izmantojot palīdzības uz ceļa pakalpojumu, un veiciet attiecīgās sistēmas pārbaudi un apkopi.
- Ja braucat ar transportlīdzekli sistēmas drošības režīmā, dzinēja apgriezieni ir fiksēti, atspējējot normālu braukšanu un dzinējs var tikt izslēgts. Nepārtraukta transportlīdzekļa vadīšana var būtiski sabojāt sistēmu.

Brīdinājumi par START/STOP slēdža lietošanu



Brīdinājums

- Viedatslēgas sistēma ļauj iedarbināt dzinēju, nospiežot START/STOP slēdzi, kad bremžu pedālis ir nospiests tās darbības diapazonā. Esiet uzmanīgs, jo persona, jo īpaši bērns, var nejauši iedarbināt dzinēju, nepārzinot automašīnas sistēmu.
- Braukšanas laikā nekad nespiediet START/STOP slēdzi. Šādi rīkojoties, var rasties bīstama situācija strāvas padeves pārtraukuma dēļ.



Uzmanību

- Pārliecinieties, ka bremžu pedālis ir nospiests, darbinot dzinēju.
- Iedarbinot dzinēju, nespiediet akceleratora pedāli.
- Ja dzinēju nevar iedarbināt, pagaidiet 10 sekundes vai ilgāk, lai nesabojātu dzinēju, un restartējiet to.
- Pēc dzinēja iedarbināšanas ļaujiet dzinējam darboties tukšgaitā 1 līdz 2 minūtes un pēc tam brauciet ar automašīnu. Brauciet ar automašīnu lēnām aptuveni 300 m pēc braucienu uzsākšanas, lai ziemā dzinējs un citas braukšanas sistēmas darbotos vienmērīgi.
- Ja atverat durvis un atstājat automašīnu ar viedatslēgu ar START/STOP slēdzi ON stāvoklī vai kamēr dzinējs darbojas, instrumentu panelī tiek parādīts brīdinājuma ziņojums, un atskan brīdinājuma skaņas signāls.
- Esiet uzmanīgs un neiedarbiniet dzinēju, pārbaudot transportlīdzekli no ārpuses, īpaši zem dzinēja pārsega.
- Neizmantojiet neoriģinālu viedatslēgu vai replicētu atslēgu.
- Komunikācija ar viedatslēgas sistēmu nenotiek vienmērīgi, ja tā novietota uz sēdekļa ar aktivizēta apsildes funkciju, vai uz transportlīdzekļa grīdas un pedāļa tuvumā esošās vietas, tāpēc viedatslēgas atpazīšanas veikspēja var būt pazemināta.

- Transportlīdzekļa darbību kontrolē dažādi elektroniskie vadības bloki. Ja pie viedatslēgas vai transportlīdzekļa pievienojat un izmantojat ierīci, kas raida radioviļņus vai elektromagnētiskos viļņus, dažādas transportlīdzekļa vadības sistēmas var darboties nepareizi.
- Ja darbināt START/STOP slēdzi, kamēr viedtālrunis atrodas netālu no viedatslēgas vai lādējat viedtālruni, izmantojot transportlīdzekļa strāvas kontaktligzdu, dzinējs dažreiz var neiedarbināties.

Tālvadības pulsts un aizdedzes atslēga

Trauksmes poga (ES) (Darbojas tad, kad ir ievietota aizdedzes atslēga)

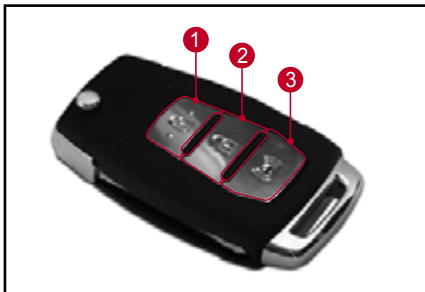

- 1 Durvju aizslēgšanas poga
- 2 Durvju atslēgšanas poga
- 3 Trauksmes poga

Trauksmes poga

Trauksmes poga (spiediet un turiet)

- Ja nospiežat un turat šo pogu apm. 1 sekundi, mirgo avārijas gaismas signāli un atskan signalizācija apm. 30 sekundes.
- Trauksmes funkcija tiks pārtraukta, kad tiek nospiesta tikai trauksmes poga uz tālvadības pulsta taustiņa.

Durvju aizslēgšanas poga

Aizslēgt (īsi nospiediet)

- Īsi nospiežot šo pogu, visas durvis un bagāžas nodalījuma durvis tiek aizslēgtas un tiek aktivizēts zādzību novēršanas režīms.
- Kad ir aktivizēts zādzību novēršanas režīms, avārijas gaismas mirgo divas reizes.

Uzmanību

- Lai aktivizētu zādzības novēršanas režīmu, aizdedzes atslēga ir jāizņem no aizdedzes slēdža, visas durvis, ieskaitot bagāžas nodalījuma durvis un motora pārsegu, ir pilnībā jāaizver. Ja nospiežat šo pogu, kad ir atvērtas bagāžas nodalījuma durvis vai motora pārsegs, durvis tiks bloķētas, bet zādzību novēršanas režīms netiks aktivizēts. Šādā gadījumā, aizverot atvērtās bagāžas nodalījuma durvis vai dzinēja pārsegu, automātiski tiks aktivizēts zādzību novēršanas režīms, un avārijas signāli nomirgos divas reizes.
- Lai novērstu REKES atslēgas bojājumus, nepakļaujiet tai atrieksties karstumā un mitrumā.
- Kad durvis ir aizslēgtas ar REKES atslēgu, noteikti pārbaudiet, vai tās ir droši aizslēgtas, ieskaitot bagāžas nodalījuma durvis, lai novērstu zādzību.
- Ja aizdedzes atslēgas atverē ir atstāta viena REKES atslēga, durvis nevar aizslēgt, izmantojot citu REKES atslēgu.

Piezīme

- Informāciju par ārējo atpakaļskata spoguļu automātiskās nolocīšanas iestatīšanu skatiet 4. nodaļā.
- Durvju aizslēgšana no vadītāja durvīm, izmantojot aizdedzes atslēgu, darbosies tāpat.

Durvju atslēgšanas poga

Atslēgt (īsi nospiediet)

- Īsi nospiežot šo pogu, visas durvis un bagāžas nodalījuma durvis tiek atslēgtas un tiek aktivizēts zādzību novēršanas režīms.
- Ārējie atpakaļskata spoguļi ir atlocīti, kad ir izvēlēta automātiskā nolocīšana.
- Kad ir deaktivizēts signalizācijas režīms, avārijas gaismas mirgo vienu reizi.
- Ja kādas durvis, bagāžas nodalījuma durvis vai motora pārsegs netiek atvērtas 30 sekunžu laikā pēc durvju atslēgšanas, izmantojot REKES atslēgu (aizdedzes atslēgu) zādzību novēršanas režīmā, visas durvis tiks automātiski aizslēgtas, un avārijas signāls divreiz mirgos ar vienu brīdinājuma skaņas signālu. (Mainīt uz zādzības novēršanas režīmu)

Piezīme

- Informāciju par ārējo atpakaļskata spoguļu automātiskās nolocīšanas iestatīšanu skatiet 4. nodaļā.

Īsi nospiežot atbloķēšanas pogu (Drošā atbloķēšana ir atspējota)

- Durvis, tostarp bagāžas nodalījuma durvis, ir atslēgtas, un zādzību novēršanas sistēma ir atslēgta.
- Ārējais atpakaļskata spoguļis tiek atlocīts automātiski (ārējā atpakaļskata spoguļa nolocīšanas/atlocīšanas slēdzis nav nospiests).
- Avārijas signāli mirgo vienu reizi un divreiz atskan skaņas signāls, kas norāda, ka zādzības novēršanas sistēma ir atslēgta.

Piezīme

- Skatiet 4. nodaļas sadaļu “Ārējā atpakaļskata spoguļa vadības slēdzis”, lai iegūtu sīkāku informāciju par ārējā atpakaļskata spoguļa AUTO locīšanas/atlocīšanas vadības iestatīšanu.

Īsi nospiežot atbloķēšanas pogu (drošā atbloķēšana ir iespējota)

- Nospiežot durvju UNLOCK pogu divas reizes pēc kārtas, vispirms tiek atslēgtas vadītāja durvis, pēc tam tiek atslēgtas visas durvis un tiek atcelts zādzības uzraudzības režīms. Skatīt [1. attēlu]
- Atkārtoti nospiežot durvju atslēgšanas pogu ar atslēgtām vadītāja durvīm, tiek atslēgtas visas durvis un bagāžas nodalījuma durvis. Skatīt [2. attēlu]
- Nospiežot durvju atslēgšanas pogu divas reizes pēc kārtas, vispirms tiek atslēgtas vadītāja durvis, pēc tam tiek atslēgtas visas durvis un tiek atcelts zādzības uzraudzības režīms.
- Avārijas signāli mirgo vienu reizi un divreiz atskan skaņas signāls, kas norāda, ka zādzības novēršanas sistēma ir atslēgta.

Vadītāja durvis atslēgtas

[1. attēls]



Vienreiz nospiežot pogu UNLOCK, kad visas durvis ir aizslēgtas un zādzību novēršanas funkcija ir ieslēgta

Visas durvis atslēgtas

[2. attēls]

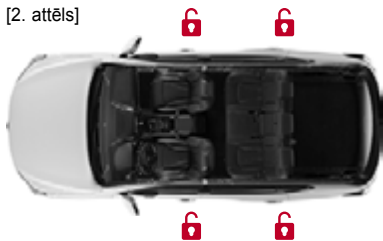

Nospiežot vēlreiz pogu UNLOCK, kad vadītāja durvis ir atslēgtas

Kā iestatīt Safety UNLOCK sistēmu

Instrumentu blokā Lietotāja iestatījumu izvēlnē > Durvis/bagāžnieka durvis > Atbloķēt ar atslēgu 2 pakāpēs (safety UNLOCK) > Atzīmējiet izvēles rūtiņu

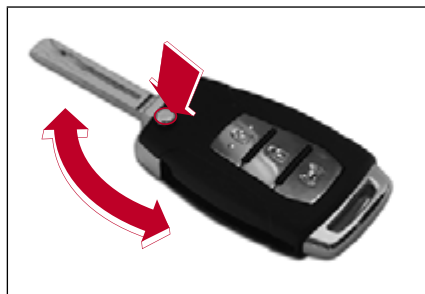

Mehāniskās atslēgas izmantošana:

Nospiediet pogu. Mehāniskā atslēga salokās automātiski.

Mehāniskās atslēgas ievietošana atpakaļ

Nospiediet pogu un iespiediet to tās nišā.



Uzmanību

- Atslēgu var salauzt, ja to mēģina locīt, nepiespiežot pogu.



Uzmanību

- Tālāk norādītajos gadījumos tālvadības pults atslēga nedarbojas.
 - Kad atslēga atrodas aizdedzes slēdzī
 - Kad esat pārāk tālu no sava transportlīdzekļa (vairāk nekā 10 m)
 - Kad tālvadības pults atslēgas baterija ir izlādējusies
 - Kad jūs transportlīdzeklis atrodas aiz citiem transportlīdzekļiem vai šķēršļiem
 - Ļoti aukstā laikā
- Tālvadības pults atslēgu var viegli sabojāt mitrums un karstums. Noteikti nepakļaujiet atslēgu šādiem apstākļiem.
- Darbības diapazons var tikt mainīts atkarībā no apkārtējiem apstākļiem. Ieteicams izmantot tālvadības pults atslēgu 10 m attālumā no automašīnas.
- Šādos apstākļos tālvadības pults atslēga var nedarboties citu radioviļņu ietekmē. Šajos gadījumos atveriet durvis, izmantojot atslēgu un ievietojot to atslēgas caurumā durvīs.
 - Policijas iestādes, valdības biroja, apraides stacijas, militārās bāzes, raidtorņa, lidostas un ostas tuvumā
 - Kad jums ir radio vai mobilais tālrunis ar tālvadības pults atslēgu
 - Ja transportlīdzekļa tuvumā tiek izmantota cita tālvadības pults atslēga
- Ja tālvadības pults atslēga nedarbojas pareizi, lūdziet sistēmu pārbaudīt KG Mobility izplatītājam vai KG Mobility pilnvarotajam servisa centram.
- Atverot bagāžas nodaļuma durvis, signalizācija netiks aktivizēta pat zādzību atturēšanas režīmā.

Ja tālvadības atslēga ir pazaudēta

Kad viena no tālvadības pults atslēgām ir pazaudēta un tiek iegādāta jauna tālvadības pults atslēga, nogādājiet otru veco atslēgu tuvākajam KG Mobility izplatītājam vai KG Mobility pilnvarotajam servisa centram un pārkodējiet to. Pretējā gadījumā vecā atslēga nedarbosies.

Lai izvairītos no transportlīdzekļa zādzības ar pazaudētu atslēgu, nekavējoties veiciet jaunas atslēgas pārkodēšanu, kad esat pazaudējis atslēgu.



Uzmanību

- Ja pazaudējat atslēgu, jums ir jānomaina viss atslēgu komplekts, lai novērstu automašīnas zādzību.

Ieslēgta salona lampa

Ja salona apgaismojuma slēdzis augšējā konsolē ir pozīcijā DOOR, priekšējās un vidējās salona lampas iedegas uz 30 sekundēm, nospiežot tālvadības pults atslēgas atbloķēšanas pogu. Gaisma nekavējoties nodziest, kad tiek nospiesta tālvadības bloķēšanas pogu.

Peļķes lampas funkcija

Peļķes lukturi ārējo atpakaļskata spoguļu korpusu apakšā tiek izgaismoti uz 30 sekundēm, kad atslēdzat durvis ar viedo atslēgu vai atverat vadītāja durvis pēc dzinēja iedarbināšanas/apturēšanas pogas pozīcijā OFF no ON stāvokļa. Gaisma nekavējoties nodziest, nospiežot durvju bloķēšanas pogu vai iedarbinot dzinēju.

Rezerves atslēgas izmantošana

Rezerves atslēgas atlocīšana/nolocīšana



- Izvelciet rezerves atslēgu no atslēgas korpusa, nospiežot rezerves atslēgas pogu uz viedās atslēgas.
- Lai nolocītu rezerves atslēgu, nolokiet to, nospiežot rezerves atslēgas pogu.



Uzmanību

- Rezerves atslēgas nolocīšana ar spēku, nospiežot rezerves atslēgas pogu, var sabojāt viedatslēgu.

Durvju aizslēgšana/atslēgšana, izmantojot rezerves atslēgu

Ja durvis nevar aizslēgt vai atslēgt, piemēram, viedatslēgas tukšas baterijas vai transportlīdzekļa akumulatora izlādes dēļ, iespējams izmantot rezerves atslēgu (papildu atslēgu).

- 1 Pavelciet vadītāja durvju rokturi bultiņas virzienā tā, lai būtu redzama rezerves atslēgas cauruma vāka atvēršanas pogu (1).

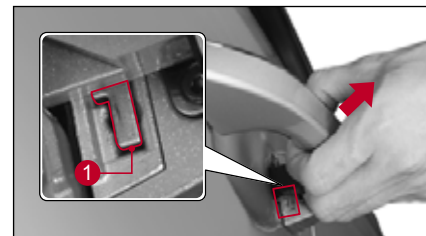

- 2 Nospiediet rezerves atslēgas cauruma vāka atvēršanas pogu (1), izmantojot rezerves atslēgu.



- 3 Kad rezerves atslēgas caurum vāka atvēršanas poga (1) ir nospiesta, nospiediet uz leju rezerves atslēgas atveres vāka augšējo malu, lai to noņemtu.



Uzmanību

- Esiet uzmanīgs un nesaskrāpējiet vadītāja durvju paneli un nepazaudējiet rezerves atslēgas cauruma vāku.

- 4 Ievietojiet rezerves atslēgu caurumā un rīkojieties šādi.

- Lai aizslēgtu durvis, pagrieziet to aizslēgšanas virzienā (2).
- Lai atslēgtu durvis, pagrieziet to atslēgšanas virzienā (3).



Piezīme

- Atslēdzot durvis zādzības uzraudzības režīmā, atskan brīdinājuma skaņas signāls.

Dzinēja iedarbināšana ar viedo atslēgu, kas nestrādā utt. (avārijas gadījumā)

Iespējams, Jūs nevarēsiet iedarbināt dzinēju ar START/STOP slēdzi viedatslēgas tukšas baterijas vai citu problēmu dēļ, pat ja viedatslēga atrodas automašīnā.

Šādā gadījumā veiciet tālāk norādītās darbības, nomainiet viedatslēgas bateriju vai veiciet tās pārbaudi.

Novietojiet pārnesumu sviru pozīcijā P (stāvēšana) vai N (neitrālā) un iedarbiniet dzinēju, tieši nospiežot START/STOP slēdzi ar viedatslēgu un nospiežot bremžu pedāli.



Piezīme

- Ja atskan brīdinājuma skaņas signāls, tas apstājas.
- Ja atverat durvis, kamēr darbojas dzinējs, kad viedatslēgas baterija ir izlādējusies, tiek parādīts brīdinājuma ziņojums "Viedatslēga neatrodas transportlīdzeklī". Šādā gadījumā, izslēdzot un atkal iedarbinot dzinēju, brīdinājuma ziņojums pazūd.

Viedatslēgas baterijas maiņa

Ja viedatslēgas darbības diapazons ir ievērojami samazinājies vai viedatslēga reizēm nedarbojas, nomainiet viedatslēgas bateriju.

| Baterijas standarts | Viena CR2032 baterija |
|---------------------|-----------------------|
|---------------------|-----------------------|

- 1 Uzmanīgi noņemiet vāciņu viedatslēgas aizmugurē, izmantojot plakanu skrūvgriezi pulksteņiem (mazāko), lai nesaskrāpētu to.



- 2 Ievietojiet bateriju ar pozitīvo (+) polu uz augšu un negatīvo (-) polu uz leju.



- 3 Novietojiet viedatslēgas aizmugures vāciņu atpakal tā sākotnējā pozīcijā.

Pēc baterijas nomaiņas noteikti pārbaudiet, vai tālvadības pulsts atslēga darbojas normāli.

Uzmanību

- Viedatslēgas shēma ir neaizsargāta pret statisko elektrību, tādēļ, ja nezināt, kā nomainīt bateriju, pārbaudiet viedatslēgu un nomainiet tās bateriju KG Mobility pilnvarotā servisa centrā.
- Noteikti izmantojiet standartam atbilstošu bateriju. Izmantojot bateriju, kas neatbilst standartam, viedā atslēga var nedarboties kontakta kļūmes dēļ.
- Uzmanieties, lai, ievietojot bateriju, nesajauktu pozitīvā (+) un negatīvā (-) pola virzienu.
- Tā kā bateriju var piesārņot vidi, utilizējiet to saskaņā ar noteikumiem.

4

Pogu funkcijas

Viedatslēga ir paredzēta, lai varētu aizslēgt un atslēgt durvis (tostarp bagāžas nodalījuma durvis) un iedarbināt dzinēju, to nēsājot līdzī. Turklāt, izmantojot viedatslēgas pogas, iespējams izmantot arī parastās tālvadības pults atslēgas funkcijas (tālvadības pulti).



| Poga | Īss pieskāriens | Ilgs pieskāriens |
|-----------------------|---|--|
| 1 Durvju aizslēgšana | Aizslēdz durvis | |
| 2 Durvju atslēgšana | Atslēdz durvis (kad ir aktivizēta drošības atbloķēšana, tiek atslēgtas tikai vadītāja durvis) | |
| 3 Bagāžnieks (A tips) | Aptur darbību | Atver/aizver bagāžnieka durvis |
| 4 Trauksme (B tips) | - | Aktivizēt/deaktivizēt trauksmes režīmu |

C tips**Piezīme**

- Elektrisko logu drošības funkciju var attiecināt tikai uz 2 priekšējām durvīm vai visām 4 durvīm atkarībā no modeļa.
- Automašīnām ar drošības logiem elektriskajam logam ir funkcija AUTO UP/DOWN.

| Poga | Īss pieskāriens | Ilgs pieskāriens | |
|--------------------------------|---|--|-------------------------------------|
| | | Priekšējās durvis ar drošības logu | Visas durvis ar drošības logu |
| 1 Durvju slēdzene | Durvju slēdzene | Priekšējo durvju loga aizvēršanas vadība | Visu durvju loga aizvēršanas vadība |
| 2 Durvju atslēgšana | Durvju atslēgšana (Drošas atslēgšanas režīmā atslēdzas tikai vadītāja durvis) | Priekšējo durvju loga atvēršanas vadība | Visu durvju loga atvēršanas vadība |
| 3 Trauksme | - | Trauksme (iesl./izsl.) | |
| 4 Priekšējie lukturi | - | Tuvo gaismu izslēgšana | |
| 5 Bagāžnieka durvis | Deaktivizēts | Bagāžnieka durvju darbība (atver/aizver) | |
| | - | Bagāžnieks (aizslēgt/atslēgt) | |

Durvju aizslēgšana

Nospiežot durvju slēgšanas pogu (1), tiek aizslēgtas visas durvis un bagāžnieka durvis.

- Kad ir aktivizēts zādzības uzraudzības režīms, avārijas signāls mirgo divas reizes un vienu reizi atskan brīdinājuma skaņas signāls.

| | Brīdinājuma indikators | Skaņas signāls |
|---------------------------------|------------------------|----------------|
| Viedatslēga (A/B/C tips) | Mirgo divreiz | Skan vienreiz |
| REKES atslēga (B tips) | Mirgo divreiz | - |

- Ja ārējā atpakaļskata spoguļa nolocīšanas/atlocīšanas poga ir neitrālā stāvoklī, ārējais atpakaļskata spoguļis ir nolocīts.

☞ Skatīt "Ārējo atpakaļskata spoguļu nolocīšana/atlocīšana" (l.3-58)

Piezīme

- Ja START/STOP slēdzis ir ACC vai ON stāvoklī vai dzinējs darbojas, durvis nevar aizslēgt, izmantojot durvju slēgšanas pogu.



Uzmanību

- Režīmu var pārslēgt uz zādzības uzraudzības režīmu tikai tad, kad ir aizvērtas visas durvis, bagāžas nodalījuma durvis un motora pārsegs. Nospiežot durvju aizslēgšanas pogu, kad bagāžas nodalījuma durvis vai motora pārsegs ir atvērts, tiek aizslēgtas tikai durvis un režīms netiek pārslēgts uz zādzības uzraudzības režīmu.
- Pēc durvju aizslēgšanas, izmantojot viedatslēgu, pārbaudiet, vai durvis un bagāžas nodalījuma durvis ir aizslēgtas. Ja durvis nav pilnībā aizslēgtas, transportlīdzeklis vai tajā esošie priekšmeti var tikt nozagti.

Durvju atslēgšana (ja ir iespējota drošā atslēgšana)

- Kad drošā atslēgšana ir iespējota, nospiežot durvju atslēgšanas pogu (2), tiek atslēgtas tikai vadītāja durvis un tiek deaktivizēts zādzības uzraudzības režīms.

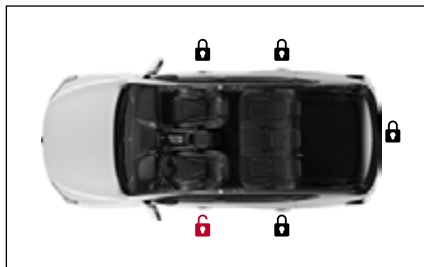

- Atkārtoti nospiežot durvju atslēgšanas pogu (2) ar atslēgtām vadītāja durvīm, tiek atslēgtas visas durvis un bagāžas nodalījuma durvis.

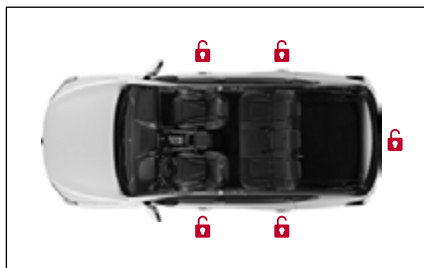

- Nospiežot durvju atslēgšanas pogu (2) divas reizes pēc kārtas, vispirms tiek atslēgtas vadītāja durvis, pēc tam tiek atslēgtas visas durvis un tiek atcelts zādzības uzraudzības režīms.
- Kad ir deaktivizēts zādzības uzraudzības režīms, avārijas signāls mirgo vienu reizi un divas reizes atskan brīdinājuma skaņas signāls.

Kas ir drošības atbloķēšana?

Drošās atslēgšanas funkcija atslēdz tikai vadītāja durvis, kad vienreiz tiek nospiesta durvju atslēgšanas pogu, lai novērstu iekļūšanu pa pārējām durvīm. Nospiežot durvju atslēgšanas pogu, tiek atslēgtas visas durvis un bagāžnieka durvis.

Kā iestatīt drošo atslēgšanu

• Uzraudzības veids

Atzīmējiet izvēles rūtiņu pie

Transportlīdzekļa iestatījumi → Durvis / Bagāžnieka durvis → Nospiediet taustiņu divas reizes, lai atslēgtu zem

 (lietotāja iestatījumiem) instrumentu panelī.

• Standarta veids

Atzīmējiet izvēles rūtiņu pie **Durvis / Bagāžnieka durvis → Nospiediet**

taustiņu divas reizes, lai atslēgtu zem  (lietotāja iestatījumiem) instrumentu panelī.

Durvju atslēgšana (kad drošā atslēgšana ir deaktivizēta)

Nospiežot durvju atslēgšanas pogu (2), tiek atslēgtas visas durvis un bagāžnieka durvis.

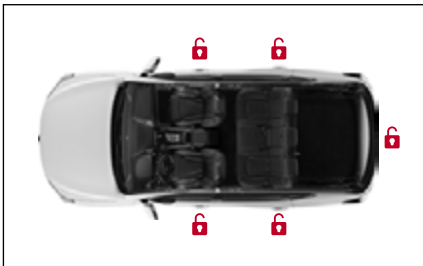

- Kad ir deaktivizēts zādzības uzraudzības režīms, avārijas signāls mirgo vienu reizi un divas reizes atskan brīdinājuma skaņas signāls.
- Ja ārējā atpakaļskata spoguļa nolocīšanas/atlocīšanas poga ir neitrālā stāvoklī, ārējais atpakaļskata spoguļis ir nolocīts.
- ☞ Skatīt "Ārējo atpakaļskata spoguļu nolocīšana/atlocīšana" (I.3-58)

Logu atvēršana/aizvēršana

- Nospiežot un turot nospiektu durvju aizslēgšanas pogu (1), automašīna pārslēdzas zādzības uzraudzības režīmā un logs aizveras. Logs tiek aizvērts tikai tad, kad tiek nospiesta poga.

- Nospiežot un turot nospiektu durvju atslēgšanas pogu (2), tiek atcelts zādzības uzraudzības režīms un atvērts logs. Logs tiek atvērts tikai tad, kad tiek nospiesta poga.

Piezīme

- Logu atvēršanas/aizvēršanas funkcija tiek piemērota tikai 2 priekšējām durvīm vai visām 4 durvīm atkarībā no elektrisko logu drošības funkcijas specifikācijas.
- Elektriskā loga automātiskā pacelšanas/nolaišanas funkcija tiek piemērota drošības logam.
- Kad loga atvēršanas/aizvēršanas funkcija tiek darbināta vairāk nekā 9 reizes, attiecīgā funkcija tiek atspējota transportlīdzekļa sistēmas drošības nolūkos. Tomēr funkcija ir iespējota, kad dzinējs tiek izslēgts un atkal iedarbināts.

Lai izmantotu logu atvēršanas/aizvēršanas funkciju:

• Uzraudzības veids

Instrumentu blokā  (Lietotāja iestatījumi) atveriet sadaļu **Transportlīdzekļa iestatījumi** → **Durvis / Bagāžnieka durvis** → **Iespējot logu atvēršanu / aizvēršanu ar viedatslēgu** un atzīmējiet izvēles rūtiņu.

• Standarta veids

Instrumentu blokā  (Lietotāja iestatījumi) atveriet sadaļu **Durvis / Bagāžnieka durvis** → **Iespējot logu atvēršanu / aizvēršanu ar viedatslēgu** un atzīmējiet izvēles rūtiņu.

Brīdinājums

- Drošības nolūkos izmantojiet tālvadības pulti tikai no vietas, kurā transportlīdzekļa logs ir redzams.

Bagāžnieka durvju atvēršana/ aizvēršana (A tips)

- Bagāžas nodalījuma durvis var atvērt vai aizvērt, nospiežot un turot nospiektu bagāžas nodalījuma durvju pogu (3).
- Nospiežot bagāžas nodalījuma durvju pogu (3), uz īsu brīdi tiek pārtraukta elektrisko bagāžas nodalījuma durvju darbība.
- Kad ar viedatslēgu tuvojaties aptuveni 1 m attālumā no bagāžas nodalījuma durvju centra, sāk darboties viedās bagāžas nodalījuma durvis.

☞ Skatīt "Bagāžas nodalījuma durvis" (I.3-29)

Aktivizēt/deaktivizēt trauksmes režīmu (B tips)

Nospiežot trauksmes pogu avārijas gadījumā, iedegas avārijas signāls un noteiktu laiku atskan brīdinājuma skaņas signāls.

- Nospiežot un turot nospiektu trauksmes pogu (4), mirgo avārijas signāls un aptuveni 30 sekundes atskan brīdinājuma skaņas signāls.
- Nospiežot un turot nospiektu trauksmes pogu (4) trauksmes režīms tiek atcelts.

Papildu funkcijas

Viedā durvju automātiskā aizslēgšana (auto close)

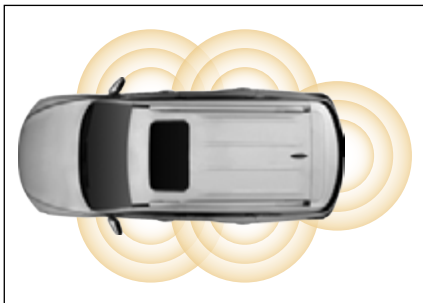

Kad ejat noteiktā attālumā prom no transportlīdzekļa, līdzi ņemot viedatslēgu, visas durvis un bagāžas nodalījuma durvis tiek automātiski aizslēgtas.

Ja iepriekš minētajos apstākļos uzturaties transportlīdzekļa viedatslēgas noteikšanas zonā 1 minūti vai ilgāk, visas durvis un bagāžas nodalījuma durvis arī tiek automātiski aizslēgtas, lai novērstu zādzību.

- Kad ir aktivizēts zādzības uzraudzības režīms, avārijas signāls mirgo divas reizes un vienu reizi atskan brīdinājuma skaņas signāls.

- Ja ārējā atpakaļskata spoguļa nolocīšanas/atlocīšanas poga ir neitrālā stāvoklī, ārējais atpakaļskata spogulis ir nolocīts.
- ☞ Skatīt “Ārējo atpakaļskata spoguļu nolocīšana/atlocīšana” (I.3-58)

Viedās durvju automātiskās aizslēgšanas funkcijas aktivizēšana

Aktivizēšana instrumentu panelī

Ielieciet atzīmi uz **Durvis/bagāžnieka durvis**
→ **Viedā durvju automātiskā bloķēšana** 
(Lietotāja iestatījumi) instrumentu panelī.

Aktivizēšana ar viedatslēgu

- 1 Kad START/STOP slēdzis ir ON stāvoklī, nospiediet avārijas gaismas slēdzi. Iedegas avārijas brīdinājuma indikators.
- 2 Trīs reizes pēc kārtas 2 sekunžu laikā nospiediet viedatslēgas durvju aizslēgšanas pogu.

Piezīme

- Viedā durvju automātiskā aizslēgšana funkcionē tikai tad, ja viedā atslēga tiek konstatēta automašīnas tuvumā (ārējās antenas zonā), kad aizverat durvis.
- Viedatslēgas noteikšana atšķiras atkarībā no gaitas ātruma un apkārtējās vides.
- Ja viedatslēga atrodas automašīnas iekšpusē, viedā durvju automātiskās aizslēgšanas funkcija netiek aktivizēta.
- Ja viedatslēgas baterija ir izlādējusies, viedās durvju automātiskās aizslēgšanas funkcija tiek automātiski atcelta. Nomainiet viedatslēgas bateriju un vēlreiz aktivizējiet to instrumentu paneļa sadaļā  (Lietotāja iestatījumi).

Uzmanību

- Kad aizslēdzat durvis, izmantojot viedo durvju automātiskās aizslēgšanas funkciju, pārbaudiet, vai avārijas signāls mirgo divas reizes un vienu reizi atskan brīdinājuma skaņas signāls. Ja durvis nav pilnībā aizslēgtas, transportlīdzeklis vai tajā esošie priekšmeti var tikt nozagti.

Durvju aizslēgšana/atslēgšana ar durvju roktura skāriensensoru

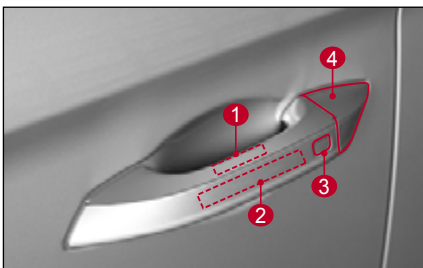
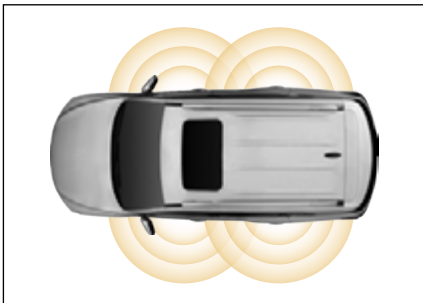

- 1 Durvju roktura skāriensensors (atslēgšana)
- 2 Ārējā antena
- 3 Durvju roktura skāriensensors (aizslēgšana)
- 4 Rezerves atslēgas cauruma vāks

Durvju aizslēgšana ar skāriensensoru

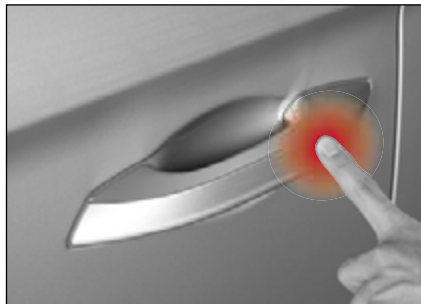

- 1 Palieliet transportlīdzekļa ārējās antenas zonā (apmēram 1,5 m), kamēr turat viedo atslēgu.
 - 2 Kad visas durvis un bagāžas nodalījuma durvis ir aizvērtas, nedaudz pieskarieties vadītāja durvju roktura skāriensensoram (bloķēšanai) (1).
- Pēc pieskāriena aptuveni 1 sekundi tiek veikta derīgas viedatslēgas autentifikācija (derīgas viedatslēgas noteikšana) transportlīdzekļa ārējās antenas zonā.
 - Kad viedatslēgas autentifikācija ir pabeigta, visas durvis un bagāžas nodalījuma durvis tiek aizslēgtas.
 - Kad ir aktivizēts zādzības uzraudzības režīms, avārijas signāls mirgo divas reizes un vienu reizi atskan brīdinājuma skaņas signāls.

Piezīme

- Viedatslēgas autentifikācija aizņem laiku. Ja jūs to darbināt pārāk ātri, attiecīgā sistēma var nedarboties.
- Atslēgšanas skāriensensors nedarbojas aptuveni 3 sekundes pēc durvju aizslēgšanas, izmantojot skāriensensoru.
- Nevienā no tālāk minētajiem gadījumiem durvis nevar aizslēgt pat tad, ja pieskaraties skāriensensoram.
 - Kad mēģināt aizslēgt durvis ar viedatslēgu, kas atrodas automašīnā
 - Kad START/STOP slēdzis ir ACC vai ON stāvoklī vai dzinējs darbojas
 - Kad tiek atvērtas kādas durvis

Durvju atslēgšana ar skāriensensoru (ja ir iespējota drošā atslēgšana)



- 1 Pālieciet transportlīdzekļa ārējās antenas zonā (apmēram 1,5 m), kamēr turat viedo atslēgu.
- 2 Pieskarieties vadītāja durvju roktura skārienjutīgajam sensoram (atbloķēšanai), (2) vienkārši pieskaroties tam.
 - Pēc pieskāriena aptuveni 1 sekundi tiek veikta derīgas viedatslēgas autentifikācija (derīgas viedatslēgas noteikšana) transportlīdzekļa ārējās antenas zonā.
 - Kad viedatslēgas autentifikācija ir pabeigta, tiek atslēgtas tikai vadītāja durvis)
 - Kad ir deaktivizēts zādzības uzraudzības režīms, avārijas signāls mirgo vienu reizi un divas reizes atskan brīdinājuma skaņas signāls.

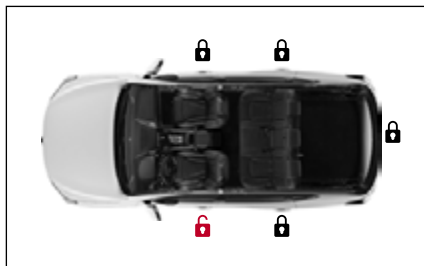

- 3 Atveriet vadītāja durvis, lēnām pavēlot rokturi.

Piezīme

- Viedatslēgas autentifikācija aizņem zināmu laiku. Ja ātri paraujat rokturi, attiecīgā sistēma var nedarboties.
- Bloķēšanas skāriensensors nedarbojas aptuveni 1 sekundi pēc durvju atslēgšanas, izmantojot skāriensensoru.
- Ja jums ir līdzī viedatslēga, izmantojot skāriensensoru uz durvju roktura, izņemot vadītāja durvju rokturi, tiek atslēgtas visas durvis, pat ja ir iespējota drošās atslēgšanas funkcija.

- Kā iestatīt drošo atslēgšanu
 - Uzraudzības veids
Atzīmējiet izvēles rūtīgu pie Transportlīdzekļa iestatījumi → Durvis / Bagāžnieka durvis → Nospiediet taustiņu divas reizes, lai atslēgtu zem [ikonas] (lietotāja iestatījumiem) instrumentu panelī.
 - Standarta veids
Atzīmējiet izvēles rūtīgu pie Durvis / Bagāžnieka durvis → Nospiediet taustiņu divas reizes, lai atslēgtu zem [ikonas] (lietotāja iestatījumiem) instrumentu panelī.

Durvju atslēgšana ar skāriensensoru (kad drošā atslēgšana ir deaktivizēta)

- 1 Pālieciet transportlīdzekļa ārējās antenas zonā (apmēram 1,5 m), kamēr turat viedo atslēgu.
- 2 Pieskarieties durvju roktura skāriensensoram (atbloķēšanai) (2) uz priekšējā sēdekļa/ aizmugurējā sēdekļa, vienkārši pieskaroties tam.
 - Pēc pieskāriena aptuveni 1 sekundi tiek veikta derīgas viedatslēgas autentifikācija (derīgas viedatslēgas noteikšana) transportlīdzekļa ārējās antenas zonā.
 - Kad viedatslēgas autentifikācija ir pabeigta, tiek atslēgtas visas durvis un bagāžnieka durvis)
 - Kad ir deaktivizēts zādzības uzraudzības režīms, avārijas signāls mirgo vienu reizi un divas reizes atskan brīdinājuma skaņas signāls.

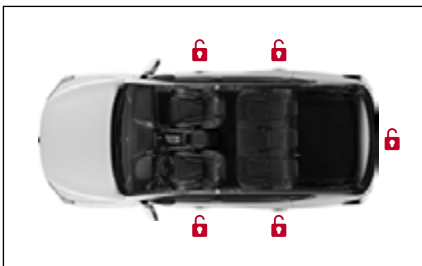

3 Atveriet durvis, lēnām pavelkot rokturi.

Piezīme

- Viedatslēgas autentifikācija aizņem laiku. Ja ātri paraujāt rokturi, attiecīgā sistēma var nedarboties.
- Bloķēšanas skāriensensors nedarbojas aptuveni 1 sekundi pēc durvju atslēgšanas, izmantojot skāriensensoru.

Brīdinājumi par viedatslēgas sistēmas (skāriensensora) lietošanu



Brīdinājums

- Neatstājiet transportlīdzekli ar viedatslēgu transportlīdzeklī, ja transportlīdzeklī atrodas persona (īpaši bērns), kas nepārzina transportlīdzekļa sistēmu. Nospiežot START/STOP slēdzi ar nospiestu bremžu pedāli, kamēr viedatslēga atrodas automašīnā, iedarbina dzinēju. Arī citas transportlīdzekļa sistēmas var tikt darbinātas nepareizi. Tas var izraisīt nopietnus negadījumus. Tādēļ esiet uzmanīgs.



Uzmanību

Ja viedatslēga nedarbojas vai netiek atpazīta

- Ja aizslēdzat durvis, izmantojot viedatslēgu no transportlīdzekļa ārpusē vai skāriensensoru uz durvju roktura, kamēr transportlīdzeklī atrodas cita viedatslēga, viedatslēgas funkcija (tostarp tālvadības pults funkcija) ienkārši pārnēsājot viedatslēgu tiek īslaicīgi zaudēta (atskan brīdinājuma skaņas signāls). Lai atjaunotu sākotnējo funkciju, deaktivizējiet transportlīdzekļa zādzības uzraudzības režīmu, izmantojot viedatslēgu, atrodoties automašīnas ārpusē, vai skāriensensoru uz durvju roktura.

- Ja transportlīdzeklis atrodas vietā, kur tiek pārraidīti vai uztverti spēcīgi radioviļņi, ja transportlīdzeklis ir aprīkots ar divvirzienu radio vai citām pārraides un uztveršanas sistēmām, vai ja viedatslēga tiek izmantota citā tuvumā esošajā transportlīdzeklī, viedatslēgas sistēma var nedarbojas normāli.
- Viedatslēgas atpazīšanas veiktspēja var pasliktināties, ja tā novietota uz sēdekļa ar aktivizētu apsildes funkciju, vai uz transportlīdzekļa grīdas un pedāļa tuvumā esošās vietas, tāpēc viedatslēgas atpazīšanas veiktspēja var būt pazemināta. Šādā gadījumā turiet viedatslēgu pie sevis vai novietojiet to citā vietā.
- Ja dzinēju nevar iedarbināt, kamēr viedatslēga ir ievietota automašīnā vai atrodas pie jums, iedarbiniet dzinēju, tieši nospiežot START/STOP slēdzi ar viedatslēgu.

Viedatslēgas izmantošana

- Nēsājiet līdzi tikai vienu viedatslēgu.
- Glabājiet katru viedatslēgu atsevišķi. Aizslēdzot durvis, izmantojot LOCK skāriensensoru uz durvju roktura, nevis viedatslēgas durvju bloķēšanas pogu, uzmanieties un neatstājiet viedatslēgu automašīnā.
- Ja atstājat transportlīdzekli kaut uz mirkli, izslēdziet dzinēju un nemiet viedatslēgu līdzi un neuzglabājiet rezerves viedatslēgu automašīnā. Ja tas netiek darīts, var tikt nozagts transportlīdzeklis vai tas var darboties nepareizi.

- Izmantojot divas KG Mobility Corporation nodrošinātās viedatslēgas vienā atslēgu ķēdē vienlaikus, var rasties viedatslēgas sistēmas darbības traucējumi vai dzinēja palaišanas kļūme.

Viedatslēgas pārvaldība

- Aizslēdzot durvis ar citu viedatslēgu, nevis ar to, kura tika izmantota iepriekš, durvis var aizslēgt kā parasti, taču jūs nevarat iedarbināt dzinēju, ja atslēgu atstājat transportlīdzeklī, kamēr tā netiek izmantota kā ierasts nākamreiz. Šī ir drošības sistēma, kas novērš zādzības varbūtību.
- Neļaujiet ūdenim vai šķidrumam iekļūt viedatslēgā. Jāievēro piesardzība, jo viedatslēga nav pilnībā ūdensizturīga, tādēļ, ja mitrums vai ūdens tajā iekļūst, tas var izraisīt darbības traucējumus, uz kuriem garantija neattiecas.
- Viedatslēgas elektroniskās sistēmas ir neaizsargātas pret mitrumu vai karstumu, tāpēc viedatslēgas novietošana vietā, kur ir augsts mitrums vai augsta temperatūra, var izraisīt kļūmi.
- Ja viedatslēga ir pazaudēta, jūs nevarat atvērt durvis vai iedarbināt dzinēju. Ja jums glabāšanā nav rezerves viedatslēgas, jums ir jānogādā jūsu transportlīdzeklis un jāveic apkope KG Mobility pilnvarotā servisa centrā. Tāpat pazaudētās viedatslēgas dēļ var tikt pazaudēts transportlīdzeklis vai tajā esošie priekšmeti, tāpēc rīkojieties nekavējoties.

Durvju roktura skāriensensora lietošana un pārvaldīšana

- Cita persona viedatslēgas darbības diapazonā var atslēgt durvis, izmantojot skāriensensoru. Esiet piesardzīgs, ja transportlīdzeklī ir priekšmets, kuru var iekārot zagļi.
- Nedarbiniet durvju bloķēšanas/atbloķēšanas skāriensensorus vienlaicīgi. Šādi rīkojoties, var rasties sistēmas kļūda un sensori var nedarboties.
- Pēc durvju aizslēgšanas vai atslēgšanas skāriensensors nedarbojas noteiktu laiku. Darbiniet to nedaudz vēlāk.
- Skāriensensors var nedarboties, ja valkājat biezus cimdus. Novelciet cimdus un darbiniet skāriensensoru.
- Skāriensensors var nedarboties automazgātavā (automazgātava ar augstspiediena smidzinātāju utt.), stiprā lietū vai esot zem spēcīgas ūdens straumes.
- Ja uz virsmas, kas atrodas durvju roktura iekšpusē, atrodas svešķermeņi (ūdens, putekļi utt.), tas var ietekmēt skāriensensora darbību un pasliktināt to.
- Ja skāriensensors nedarbojas, noslaukiet tā virsmu ar tīru drānu. Ja skāriensensors nedarbojas pēc tā virsmas noslaukšanas, apmeklējiet tuvējo KG Mobility autorizēto servisa centru un veiciet automašīnas pārbaudi un apkopi.

Rezerves atslēgas izmantošana

Rezerves atslēgas atlocīšana/nolocīšana



- Izņemiet avārijas atslēgu (B) no korpasa, vienlaikus nospiežot avārijas atslēgas slēdzeni (A) uz viedatslēgas bultiņas virzienā.

Durvju aizslēgšana/atslēgšana, izmantojot rezerves atslēgu

Ja durvis nevar aizslēgt vai atslēgt, piemēram, viedatslēgas tukšas baterijas vai transportlīdzekļa akumulatora izlādes dēļ, iespējams izmantot rezerves atslēgu (papildu atslēgu).

- 1 Pavelciet vadītāja durvju rokturi bultiņas virzienā tā, lai būtu redzama rezerves atslēgas cauruma vāka atvēršanas poga (1).

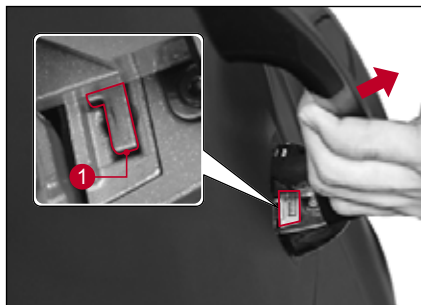

- 2 Nospiediet rezerves atslēgas cauruma vāka atvēršanas pogu (1), izmantojot rezerves atslēgu.



- 3 Kad rezerves atslēgas caurum vāka atvēršanas poga (1) ir nospiesta, nospiediet uz leju rezerves atslēgas atveres vāka augšējo malu, lai to noņemtu.





Uzmanību

- Esiet uzmanīgs un nesaskrāpējiet vadītāja durvju paneli un nepazaudējiet rezerves atslēgas cauruma vāku.

4 Ievietojiet rezerves atslēgu caurumā un rīkojieties šādi.

- Lai aizslēgtu durvis, pagrieziet to aizslēgšanas virzienā (2).
- Lai atslēgtu durvis, pagrieziet to atslēgšanas virzienā (3).

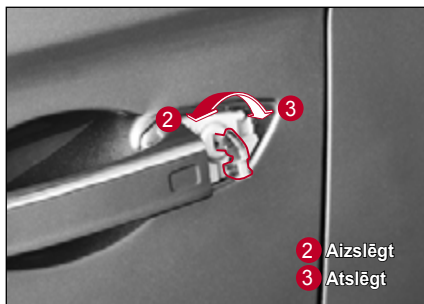

Piezīme

- Atslēdzot durvis zādzības uzraudzības režīmā, atskan brīdinājuma skaņas signāls.

Dzinēja iedarbināšana ar viedo atslēgu, kas nestrādā utt. (avārijas gadījumā)

Iespējams, Jūs nevarēsiet iedarbināt dzinēju ar START/STOP slēdzi viedatslēgas tukšas baterijas vai citu problēmu dēļ, pat ja viedatslēga atrodas automašīnā.

Šādā gadījumā veiciet tālāk norādītās darbības, nomainiet viedatslēgas bateriju vai veiciet tās pārbaudi.

Novietojiet pārnesumu sviru pozīcijā P (stāvēšana) vai N (neitrālā) un iedarbiniet dzinēju, tieši nospiežot START/STOP slēdzi ar viedatslēgu un nospiežot bremžu pedāli.



Piezīme

- Ja atskan brīdinājuma skaņas signāls, tas apstājas.
- Ja atverat durvis, kamēr darbojas dzinējs, kad viedatslēgas baterija ir izlādējusies, tiek parādīts brīdinājuma ziņojums “Viedatslēga neatrodas transportlīdzeklī”. Šādā gadījumā, izslēdzot un atkal iedarbinot dzinēju, brīdinājuma ziņojums pazūd.

Viedatslēgas baterijas maiņa

Ja viedatslēgas darbības diapazons ir ievērojami samazinājies vai viedatslēga reizēm nedarbojas, nomainiet viedatslēgas bateriju.

Baterijas standarts

Viena CR2032 baterija

- 1 Izņemiet avārijas atslēgu (B) no korpusa, vienlaikus nospiežot avārijas atslēgas slēdzeni (A) uz viedatslēgas bultiņas virzienā.



- 2 Noņemot to, esiet uzmanīgs, lai nesaskrāpētu viedatslēgas vāku, izmantojot mazāko plakanu skrūvgriezi.



- 3 Ievietojiet bateriju ar pozitīvo (+) polu uz augšu un negatīvo (-) polu uz leju.



- 4 Novietojiet viedatslēgas aizmugures vāciņu atpakaļ tā sākotnējā pozīcijā.

Pēc baterijas nomaiņas noteikti pārbaudiet, vai tālvadības pults atslēga darbojas normāli.

Uzmanību

- Viedatslēgas shēma ir neaizsargāta pret statisko elektrību, tādēļ, ja nezināt, kā nomainīt bateriju, pārbaudiet viedatslēgu un nomainiet tās bateriju KG Mobility pilnvarotā servisa centrā.
- Noteikti izmantojiet standartam atbilstošu bateriju. Izmantojot bateriju, kas neatbilst standartam, viedā atslēga var nedarboties kontakta kļūmes dēļ.
- Uzmanieties, lai, ievietojot bateriju, nesajauktu pozitīvā (+) un negatīvā (-) pola virzienus.
- Tā kā bateriju var piesārņot vidi, utilizējiet to saskaņā ar noteikumiem.

Mērinstrumentu bloks

Uzraudzības veids

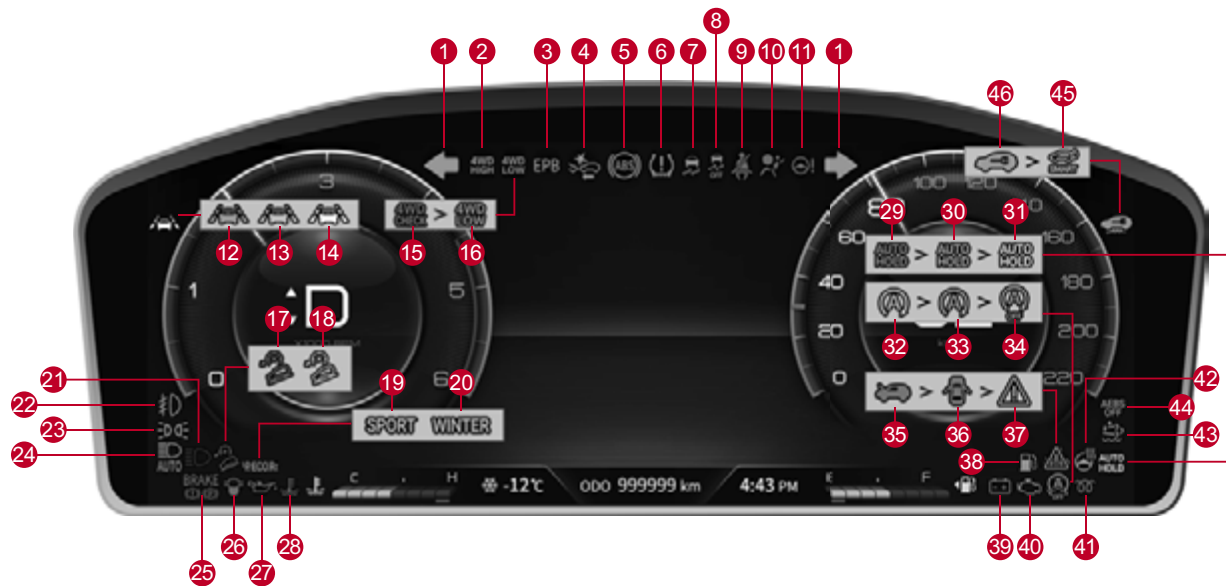

- 1 Virzienrādītāju/avārijas signāla atkārtotājs
- 2 4WD HIGH indikatora gaisma
- 3 Elektroniskās stāvbremzes (EPB) brīdinājuma indikators
- 4 SSPS brīdinājuma indikators
- 5 ABS (Bremžu pretbloķēšanās sistēmas) brīdinājuma indikators
- 6 Vispārēja brīdinājuma indikators
- 7 ESP sistēmas ON indikators/brīdinājuma lampiņa
- 8 ESP sistēmas OFF indikators
- 9 Drošības jostas brīdinājuma indikators
- 10 Drošības spilvena brīdinājuma indikators
- 11 Elektriskā stūres pastiprinātāja (EPS) sistēmas brīdinājuma indikators
- 12 LKAS (LDWS) ON indikators (zaļš)
- 13 LKAS (LDWS) brīdinājuma indikators (dzeltens)
- 14 LKAS (LDWS) READY brīdinājuma indikators (balts)

- 15 4WD CHECK brīdinājuma indikators
- 16 4WD LOW indikators
- 17 HDC brīdinājuma indikators (sarkans)
- 18 HDC ON indikators (zaļš)
- 19 SPORT režīma indikators
- 20 WINTER režīma indikators
- 21 Tālo gaismu indikators
- 22 Priekšējo miglas lukturu ON indikators
- 23 Apgaismojuma ON indikators
- 24 HBA (Viedo tālo gaismu) indikators
- 25 Bremžu brīdinājuma indikators
- 26 Ūdens separatora brīdinājuma indikators
- 27 Motoreļļas spiediena brīdinājuma indikators
- 28 Pārkaršuša dzinēja brīdinājuma indikators
- 29 AUTO HOLD indikators (zaļš)

- 30 AUTO HOLD brīdinājuma indikators (dzeltens)
- 31 AUTO HOLD READY indikators (balts)
- 32 ISG brīdinājuma indikators (dzeltens)
- 33 ISG indikators (zaļš)
- 34 ISG OFF indikators
- 35 Atvērta dzinēja brīdinājuma indikators
- 36 Brīdinājums par neaizvērtām durvīm
- 37 Galvenais simbols
- 38 Brīdinājuma indikators par zemu degvielas līmeni
- 39 Uzlādes brīdinājuma indikators
- 40 Dzinēja brīdinājuma indikators CHECK
- 41 Priekšsildes indikators
- 42 Stūres apsildes ON indikators
- 43 Karbamīda sistēmas (SCR) brīdinājuma indikators
- 44 AEBS OFF indikators
- 45 Viedā bagāžnieka durvju sistēmas aktivizācijas indikators
- 46 Imobilaizera/Viedatslēgas brīdinājuma indikators

Standarta veids

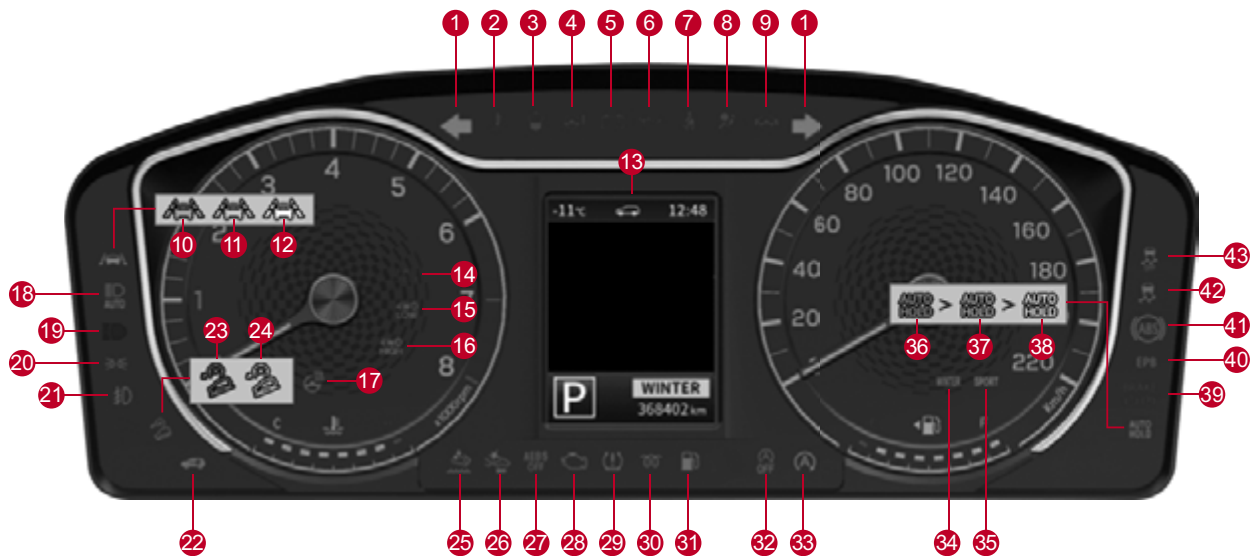

- 1 Virzienrādītāju/avārijas signāla atkārtotājs
- 2 Pārkaršu dzinēja brīdinājuma indikators
- 3 Ūdens separatora brīdinājuma indikators
- 4 Elektriskā stūres pastiprinātāja (EPS) sistēmas brīdinājuma indikators
- 5 Uzlādes brīdinājuma indikators
- 6 Motoreļļas spiediena brīdinājuma indikators
- 7 Drošības jostas brīdinājuma indikators
- 8 Drošības spilvena brīdinājuma indikators
- 9 No stūres noņemtu roku brīdinājuma indikators
- 10 LKAS (LDWS) ON indikators (zaļš)
- 11 LKAS (LDWS) brīdinājuma indikators (dzeltens)
- 12 LKAS (LDWS) READY brīdinājuma indikators (balts)
- 13 Brīdinājums par neaizvērtām durvīm
- 14 4WD CHECK brīdinājuma indikators
- 15 4WD LOW indikators
- 16 4WD HIGH indikators gaismā
- 17 Stūres apsildes ON indikators
- 18 HBA (Viedo tālo gaismu) indikators
- 19 Tālo gaismu indikators
- 20 Apgaismojuma ON indikators
- 21 Priekšējo miglas lukturu ON indikators
- 22 Imobilaizera/Viedatslēgas brīdinājuma indikators
- 23 HDC brīdinājuma indikators (sarkans)
- 24 HDC ON indikators (zaļš)
- 25 Karbamīda sistēmas (SCR) brīdinājuma indikators
- 26 SSPS brīdinājuma indikators
- 27 AEBS OFF indikators
- 28 Dzinēja brīdinājuma indikators CHECK
- 29 Vispārēja brīdinājuma indikators
- 30 Priekšsildes indikators
- 31 Brīdinājuma indikators par zemu degvielas līmeni
- 32 ISG OFF indikators
- 33 ISG indikators/brīdinājuma lampiņa
- 34 WINTER režīma indikators
- 35 SPORT režīma indikators
- 36 AUTO HOLD indikators (zaļš)
- 37 AUTO HOLD brīdinājuma indikators (dzeltens)
- 38 AUTO HOLD READY indikators (balts)
- 39 Bremžu brīdinājuma indikators
- 40 Elektroniskās stāvbremzes (EPB) brīdinājuma indikators
- 41 ABS (Bremžu pretbloķēšanās sistēmas) brīdinājuma indikators
- 42 ESP sistēmas ON indikators/brīdinājuma lampiņa
- 43 ESP sistēmas OFF indikators

Brauciena informācijas rādījuma logs

Dzinēja apgriezieni minūtē

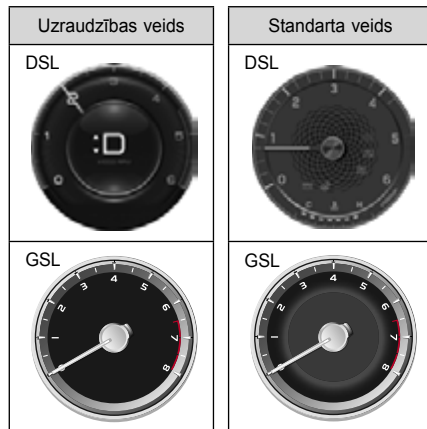

Tas norāda uz dzinēja apgriezienu skaitu minūtē. Adata norāda uz ciparu, kas jā sareizina ar 1000, iegūstot pašreizējo dzinēja apgriezienu skaitu minūtē.

Uzmanību

- Neļaujiet adatai iekļūt sarkanajā zonā, citādi var sabojāt dzinēju.

Braukšanas ātrums

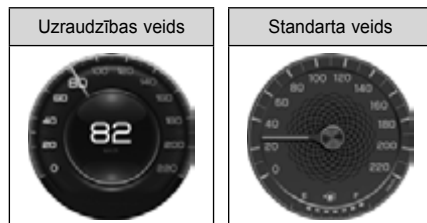

Tas norāda uz pašreizējo transportlīdzekļa ātrumu.

120
km/h

Ātruma pārsniegšanas brīdinājuma indikators (tikai GCC)

Sākotnēji atskan brīdinājuma signāls 5 reizes

Piezīme

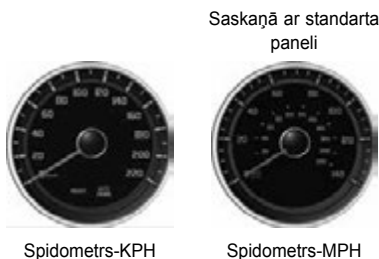

Dzinēja dzesēšanas šķidrums temperatūra

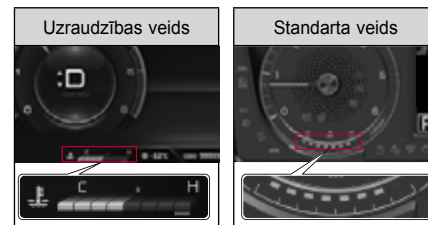

Tas norāda uz dzinēja dzesēšanas šķidrums temperatūru.

Uzmanību

- Ja dzinēja dzesēšanas šķidrums mērītājs rāda tuvu dzinēja pārkaršanas diapazonam (H) vai iedegas dzinēja pārkaršanas brīdinājuma lampa, nekavējoties apturiet automašīnu drošā vietā un atdzesējiet dzinēju. Nepārtraukta transportlīdzekļa vadīšana ar pārkarsu dzinēju var būtiski sabojāt dzinēju.

Degvielas līmeņa rādītājs

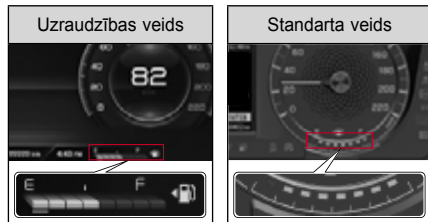

Tas parāda atlikušo degvielas līmeni, kad START/STOP slēdzis ir ON stāvoklī vai dzinējs darbojas.

Uzpildiet degvielu, pirms degvielas mērītāja rādītājs sasniedz "E". Ja iedegas zema degvielas līmeņa brīdinājuma indikators, nekavējoties uzpildiet degvielu.

Kreisā bultiņa gāzes sūkņa ikonā (◀🛢️) norāda, ka degvielas iepļūdes atvere atrodas transportlīdzekļa kreisajā pusē.



Brīdinājums

- **Obligāti noslēpējiet dzinēju, kad veicat degvielas uzpildi.**



Uzmanību

- **Ja transportlīdzeklis atrodas uz nogāzes, atlikušais degvielas līmenis var tikt parādīts nepareizi.**
- **Izmantojiet tikai paredzēto degvielu un apstiprinātās piedevas. Ja tas netiek darīts, var tikt piesārņota degvielas tvertne vai aizsērēt degvielas filtrs, kas var sabojāt dzinēju.**
- **Brauciet ar transportlīdzekli ar atbilstošu degvielas līmeni. Pretējā gadījumā var tikt bojāts katalītiskais neitralizators, jo degviela nesadedz vai nav pilnībā sadegusi.**

Kopējais nobraukums



Kopējais transportlīdzekļa nobraukums tiek norādīts kilometros. Maksimālais attēlojamais nobraukums ir 999999 km.

Piezīme

- **Ja nobraukums piegādes brīdī ir mazāks par 50 km, tas ir normāli.**

Pārnesumu kārbas sviras pozīcija

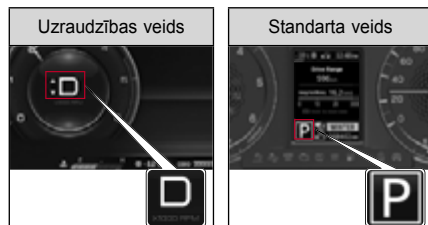

Tas parāda pārnesumu sviras pašreizējo pozīciju (P, R, N, D) un pārnesumu pakāpi (1–8 posmi) M (manuālajā) režīmā.

Piezīme

- Pārejot uz M (manuālo) režīmu, pārnesums tiek pārslēgts par vienu pārnesuma pozīciju no pašreizējās pārnesuma pozīcijas.

Automātiskā transmisija

Indikators norāda uz aktuālo pārnesuma pozīciju.

Normalā režīmā: P, R, N, D

Pārnesumu norāde "M" režīmā: 1, 2, 3, 4, 5, 6, 7, 8

| | |
|-----------------------------|-----------|
| P : Stāvēšana | 1 : 1. |
| R : Atpakaļgaita | pārnesums |
| N : Tukšgaita | 2 : 2. |
| D : Braukšana (8A/T) | pārnesums |
| (1~8th pārnesumu diapazons) | 3 : 4. |
| Braukšana (6A/T) | pārnesums |
| (1~6th pārnesumu diapazons) | 4 : 5. |
| | pārnesums |
| | 5 : 5. |
| | pārnesums |
| | 6 : 6. |
| | pārnesums |
| | 7 : 7. |
| | pārnesums |
| | 8 : 8. |
| | pārnesums |

Pārnesumu pārslēgšanas punkta indikators

Pārnesumu pārslēgšanas punkta indikators ir papildu funkcija, kas norāda optimālo pārslēgšanas punktu degvielas patēriņa efektivitātei. Lai izmantotu šo funkciju, ir nepieciešama manuāla pārnesumu pārslēgšanas vadība atbilstoši ceļa un braukšanas apstākļiem.



- **Manuālā transmisija:** norāda 3. pārnesuma (mērķa) pārslēgšanas punktu, kas ir optimālais pārslēgšanās diapazons, braucot 1. vai 2. pārnesuma pozīcijā
- **6A/T Automātiskā transmisija (M režīms):** norāda 4. pārnesuma (mērķa) pārslēgšanas punktu, kas ir optimālais pārslēgšanās diapazons, braucot 3. pārnesuma pozīcijā

Piezīme

- Braucot 1.–8. pārnesuma pozīcijā, nepārslēdzot pārnesumu automātiskās pārnesumkārbas (režīmā M), pārnesumkārbā var automātiski pārslēgties uz augšu, lai aizsargātu sistēmu, ja dzinēja apgrīzieni kļūst lieli.



- **Manuālā transmisija:** norāda 3. pārnese (mērķa) pārslēgšanas punktu, kas ir optimālais pārslēgšanas diapazons, braucot 4. vai augstākā pārnese pozīcijā

Piezīme

- Braucot ar 2. līdz 8. pārnese automātiskās pārnese (M režīms) transportlīdzeklī, indikators ▼ (bultiņa) neparādās displejā, pārslēdzot pārnese uz leju. Braukšanas pārslēgšana manuāli atbilstoši braukšanas apstākļiem. Braucot bez manuālās pārslēgšanas, apgriezienu skaits samazināsies un sistēma pārslēgsies uz leju.

Manuālās transmisijas rādījums

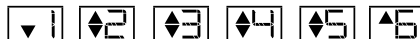

Automātiskās transmisijas rādījums

- 8A/T



- 6A/T



Piezīme

- Automašīnām ar manuālo pārnese indikators parādās tikai tad, kad tiek pārslēgts pārnese vai pārnese svira ir R pozīcijā.

Brīdinājuma gaismas signāli un indikatori

Drošības jostas brīdinājuma indikators



Ja vadītāja sēdekļi un priekšējā pasažiera sēdekļi sēdošie nepiesprādzējas, drošības jostas brīdinājuma indikators mirgo kopā ar brīdinājuma skaņas signālu.

Ja jūs šajā laikā piesprādzējat drošības jostu, brīdinājuma signāls apstāsies un drošības jostas brīdinājuma gaisma deg atlikušo laiku.

☞ Skatīt “Drošības jostu brīdinājums” (I.2-2)

Drošības spilvena brīdinājuma indikators



Drošības spilvenu brīdinājuma lampiņa iedegas, kad START/STOP slēdzis ir ON stāvoklī, un tas izslēdzas, ja drošības spilvenu sistēmā nav noviržu.

Ja pēc dzinēja iedarbināšanas brīdinājuma gaisma turpina degt, drošības spilvenu sistēma nedarbojas pareizi. Nekavējoties pārbaudiet un veiciet sava transportlīdzekļa apkopi KG Mobility pilnvarotā servisa centrā.

☞ Skatīt “Drošības spilvens” (I.2-19)

Motoreļļas spiediena brīdinājuma indikators



Dzinēja eļļas spiediena brīdinājuma indikators iedegas, kad START/STOP slēdzis ir ON stāvoklī, un izslēdzas, kad tiek iedarbināts dzinējs.

Šī brīdinājuma gaisma iedegas, ja nav pietiekami daudz dzinēja eļļas vai dzinēja eļļošanas sistēma darbojas nepareizi.

Kad braukšanas laikā iedegas šī brīdinājuma gaisma, novietojiet automašīnu drošā vietā, pārbaudiet dzinēja eļļas līmeni un nekavējoties pieļējiet motoreļļu, ja tas ir nepietiekams.

☞ Skatīt “Papildināšana” (I.6-19)

Uzmanību

- Ja brīdinājuma gaisma turpina degt pēc dzinēja eļļas iepildīšanas, nekavējoties pārtrauciet braukšanu un veiciet automašīnas pārbaudi un apkopi KG Mobility pilnvarotā servisa centrā.
- Nepārtraukta braukšana ar transportlīdzekli ar motoreļļas spiediena brīdinājuma lampiņu var būtiski sabojāt transportlīdzekļa dzinēju.

Uzlādes brīdinājuma indikators

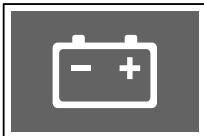

Uzlādes brīdinājuma indikators iedegas, kad transportlīdzekļa akumulators ir izlādējies vai uzlādes sistēma darbojas nepareizi.



Uzmanību

- Ja uzlādes brīdinājuma indikators iedegas, tas norāda, ka uzlādes sistēma darbojas nepareizi. Pārbaudiet un veiciet sava transportlīdzekļa apkopi KG Mobility pilnvarotā servisa centrā.

Piezīme

- Pat ja uzlādes brīdinājuma indikators neiedegas, dzinējs var netikt iedarbināts, ja akumulators netiek vienmērīgi uzlādēts nepietiekama dzinēja ventilatora siksnas nospieguma dēļ.

Atvērtu durvju brīdinājuma indikators

Uzraudzības veids



Atvērtu durvju brīdinājuma gaisma iedegas, kad durvis vai bagāžas nodalījuma durvis tiek atvērtas vai nav pilnībā aizvērtas.



Brīdinājums

- Pirms braukšanas pārliecinieties, vai visas durvis un bagāžas nodalījuma durvis ir pilnībā aizvērtas. Automašīnas vadīšana ar atvērtām durvīm vai bagāžas nodalījuma durvīm var nopietni apdraudēt pasažierus.

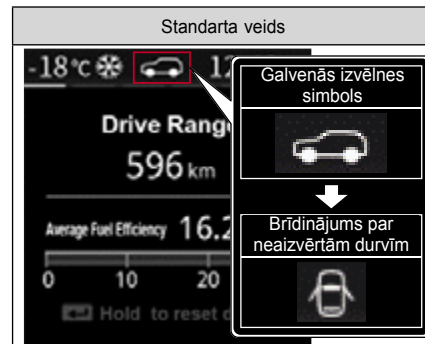

Ja durvis vai bagāžas nodalījuma durvis ir atvērtas vai nav pilnībā aizvērtas, LCD ekrānā (galvenās izvēlnes simbola pozīcija) tiks parādīts atvērtu durvju brīdinājuma indikators. (Galvenās izvēlnes simbols ir mainīts uz atvērtu durvju brīdinājuma indikatoru)

Atvērta dzinēja pārsega brīdinājuma indikators



Atvērta dzinēja pārsega brīdinājuma gaisma iedegas, kad dzinēja pārsegs ir atvērts vai nav pilnībā aizvērts.



Brīdinājums

- Pirms braukšanas pārlicinieties, vai dzinēja pārsegs ir pilnībā aizvērts. Ja vadāt transportlīdzekli ar atvērtu dzinēja pārsegu, transportlīdzeklis var tikt bojāts un bloķēt vadītāja redzamību, izraisot nopietnu negadījumu.

Galvenais simbols (uzraudzības veids)



Ja transportlīdzeklim ir brīdinājuma ziņojums, iedegsies galvenais simbols.

Ja galvenais simbols ir izgaismots, noteikti pārbaudiet transportlīdzekļa brīdinājuma ziņojumu.

Piezīme

- Transportlīdzekļa brīdinājuma ziņojumu(-s) varat pārbaudīt instrumentu paneļa lietotāja iestatījumos.
- Ja brīdinājuma ziņojums netiek atrasts, atbilstošais vienums netiek parādīts.

Viedā bagāžas nodalījuma durvju indikators (uzraudzības veids)



Viedo bagāžas nodalījuma durvju indikators iedegas, kad mērinstrumentu paneļa lietotāja iestatījumos atzīmējat viedo bagāžas nodalījuma durvju vienumu.

- **Uzraudzības veids (izgaismots indikators)**

Šo funkciju varat iespējot instrumentu paneļa sadaļā **Transportlīdzekļa iestatījumi** → **Durvis / Bagāžnieka durvis** → **Viedās bagāžas nodalījuma durvis**  (Lietotāja iestatījumos).

- **Standarta tips (bez indikatora)**

Šo funkciju varat iespējot mērinstrumentu paneļa sadaļā **Durvis / Bagāžnieka durvis** → **Viedās bagāžas nodalījuma durvis**  (Lietotāja iestatījumos).

SCR brīdinājuma indikators



SCR brīdinājuma indikators iedegas, kad START/STOP slēdzis ir ON stāvoklī, un izslēdzas, kad tiek iedarbināts dzinējs.

Šī brīdinājuma gaisma iedegas, ja nav pietiekami daudz karbamīda šķīduma vai karbamīda sistēma darbojas nepareizi.

☞ Skatīt "Brīdinājums par zemu karbamīda šķīduma līmeni" (I.6-62)

Uzmanību

- **Nepārtraukta braukšana ar transportlīdzekli ar ieslēgtu SCR brīdinājuma gaismu var būtiski sabojāt karbamīda sistēmu, kā arī atspējot transportlīdzekļa funkciju. Ja iedegas šis brīdinājuma indikators, pievienojiet karbamīdu vai nekavējoties pārbaudiet un veiciet automašīnas apkopi KG Mobility pilnvarotā servisa centrā.**

Pārkaršuša dzinēja brīdinājuma indikators



Ja dzinēja dzesēšanas šķidruma temperatūra ir neierasti augsta, mirgo dzinēja pārkaršanas brīdinājuma lampiņa un atskan brīdinājuma skaņas signāls.

Ja šī brīdinājuma gaisma iedegas, nekavējoties novietojiet automašīnu drošā vietā un atdzesējiet dzinēju.

☞ Skatīt "Kad dzinējs ir pārkaršis un iedegas brīdinājuma gaisma" (I.5-6)

Uzmanību

- **Ja dzinēja dzesēšanas šķidruma mērītājs rāda tuvu dzinēja pārkaršanas diapazonam (H), nekavējoties apturiet automašīnu drošā vietā un atdzesējiet dzinēju.**
- **Nepārtraukta transportlīdzekļa vadīšana ar pārkaršuša dzinēju var būtiski sabojāt dzinēju. Atdzesējiet dzinēju un pārbaudiet savu transportlīdzekli un veiciet tā apkopi KG Mobility pilnvarotā servisa centrā.**

SSPS brīdinājuma indikators



Ja ātruma noteikšanas stūres pastiprinātāja (SSPS) ierīce darbojas neierasti, iedegas SSPS brīdinājuma gaisma un stūre kļūst smagāka.

Uzmanību

- **Ja braukšanas laikā iedegas SSPS indikators un stūres vadība kļūst apgrūtināta, pārbaudiet savu transportlīdzekli un veiciet tā apkopi KG Mobility pilnvarotā servisa centrā.**

Kas ir ātruma noteikšanas stūres pastiprinātājs (SSPS)?

SSPS ir ierīce, kas uzlabo braukšanas ērtības un stūrēšanas drošību, padarot stūres vadību stingrāku lielā ātrumā un vieglāku mazā ātrumā.

Ūdens separatora brīdinājuma indikators (tikai DSL)

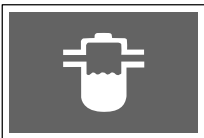

Ūdens separatora brīdinājuma indikators iedegas, kad START/STOP slēdzis ir ON stāvoklī, un izslēdzas aptuveni pēc 4 sekundēm.

Ja ūdens degvielas filtrā pārsniedz noteikto līmeni, ūdens separatora brīdinājuma gaisma ieslēdzas brīdinājuma skaņas signālā. Nekavējoties pārbaudiet un veiciet sava transportlīdzekļa apkopi KG Mobility pilnvarotā servisa centrā.

Uzmanību

- Nepārtraukta braukšana ar transportlīdzekli ar ieslēgtu ūdens separatora brīdinājuma lampu var būtiski sabojāt transportlīdzekļa degvielas sistēmu un dzinēju.
- Ja tiek izmantota zemas kvalitātes degviela, kas satur lielu ūdens daudzumu, ūdens separatora brīdinājuma gaisma iedegas ātrāk. Nekad neizmantojiet sliktas kvalitātes degvielu.
- Ja ūdens degvielas filtrā pārsniedz noteikto līmeni, papildus brīdinājuma gaismas signālam un brīdinājuma skaņas signālam var samazināties dzinēja jauda.

Bremžu brīdinājuma indikators

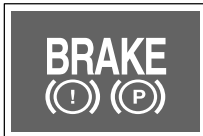

Bremžu brīdinājuma indikators iedegas, kad START/STOP slēdzis ir ON stāvoklī, un izslēdzas aptuveni pēc 4 sekundēm.

Šī brīdinājuma gaisma iedegas, ja ir iedarbināta stāvbremze vai nepietiek bremžu šķidrums.

Brīdinājums

- Ja, atlaižot stāvbremzi, bremžu brīdinājuma indikators paliek ieslēgts, tas norāda, ka bremžu šķidrums ir nepietiekamā līmenī. Nekavējoties pārbaudiet un veiciet sava transportlīdzekļa apkopi KG Mobility pilnvarotā servisa centrā.
- Nepārtraukta transportlīdzekļa vadīšana ar nepietiekamu bremžu šķidruma daudzumu samazina bremžu veikspēju, jo bremžu šķidrums spiedienu nevar vienmērīgi sadalīt.

Piezīme

- Braucot ar nepietiekamu bremžu šķidruma daudzumu, bremžu brīdinājuma indikators darbojas šādi.**
- Ieslēdzas: Braucot ar transportlīdzekli ar ātrumu 10 km/h vai mazāku
 - Mirgo: Braucot ar transportlīdzekli ar ātrumu 10km/h vai lielāku 2 sekundes vai ilgāk

ABS (Bremžu pretbloķēšanās sistēmas) brīdinājuma indikators



ABS brīdinājuma indikators iedegas, kad START/STOP slēdzis ir ON stāvoklī, un izslēdzas aptuveni pēc 4 sekundēm.

Šis indikators ieslēdzas, ja ABS sistēma darbojas nepareizi.

Brīdinājums

- Ja iedegas ABS brīdinājuma gaisma, ABS funkcija nedarbojas un darbojas tikai parastā bremžu funkcija. Šādā gadījumā nekavējoties pārbaudiet un veiciet sava transportlīdzekļa apkopi KG Mobility pilnvarotā servisa centrā.

Piezīme

- Transportlīdzeklī, kas aprīkots ar ABS sistēmu, ir pašdiagnotikas funkcija, lai pārbaudītu iekšējo hidraulisko sistēmu, tādējādi noskaidrojot, vai nav radušās izmaiņas, pārvadot hidraulisko spiedienu uz iekšējo hidraulisko sistēmu pēc dzinēja iedarbināšanas. Šajā laikā pie bremžu pedāļa var rasties vibrācija un troksnis. Tas norāda, ka ABS darbojas normāli.

Elektroniskā bremžu spēka sadalījuma sistēmas (EBD)* brīdinājuma indikators



Ja EBD sistēmas darbībā ir izmaiņas, vienlaikus iedegas ABS brīdinājuma gaisma un bremžu indikators.

Šādā gadījumā brauciet ar automašīnu uzmanīgi, jo pēkšņas bremzēšanas gadījumā automašīna var kļūt nestabila.



Brīdinājums

- Ja iedegas EBD brīdinājuma indikators, nekavējoties pārbaudiet un veiciet automašīnas apkopi KG Mobility pilnvarotā servisa centrā.
- Ja iedegas EBD brīdinājuma indikators, EBD funkcija, kā arī ABS funkcija nedarbojas.

Elektroniskās stāvbremzes (EPB) brīdinājuma indikators



EPB brīdinājuma indikators iedegas, kad START/STOP slēdzis ir ON stāvoklī, un izslēdzas aptuveni pēc 4 sekundēm.

Ja EPB sistēma darbojas nepareizi, EPB brīdinājuma indikators darbojas šādi.

- Ieslēdzas: Kad EPB sistēma nedarbojas normāli, bet stāvbremzes funkcija ir darba kārtībā
- Mirgo: Ja stāvbremze nedarbojas ar iedegušos brīdinājuma indikatoru



Brīdinājums

- Ja iedegas EPB brīdinājuma indikators, nekavējoties pārbaudiet un veiciet automašīnas apkopi KG Mobility pilnvarotā servisa centrā.
- Ja jums ir nepieciešams novietot automašīnu ar stāvbremzi, kas nedarbojas avārijas elektroniskās stāvbremzes (EPB) atteices dēļ, apturiet transportlīdzekli uz drošas līdzenas zemes un novietojiet pārnēsumu pārslēgšanas sviru P (stāvvietas) pozīcijā.

AUTO HOLD indikators/brīdinājuma lampiņa



Nospiežot pogu AUTO HOLD, sistēma AUTO HOLD pāriet gatavības režīmā un uz instrumentu paneļa iedegas baltais AUTO HOLD indikators.

Kad vēlreiz nospiežat pogu AUTO HOLD, AUTO HOLD indikators izslēdzas un sistēma AUTO HOLD tiek deaktivizēta.

Indikatora AUTO HOLD krāsa atkarībā no statusa mainās šādi.

- Balts indikators: AUTO HOLD sistēma ir gatavības režīmā
- Zaļš indikators: AUTO HOLD sistēma ir aktivizēta
- Dzeltenis indikators: AUTO HOLD sistēma nedarbojas pareizi



Brīdinājums

- Ja iedegas dzeltenais brīdinājuma indikators, pārbaudiet un veiciet automašīnas apkopi KG Mobility pilnvarotā servisa centrā.

Dzinēja pārbaudes indikators

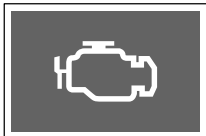

Dzinēja pārbaudes brīdinājuma indikators iedegas, kad START/STOP slēdzis ir ON stāvoklī, un izslēdzas, kad tiek iedarbināts dzinējs.

Šis indikators ieslēdzas, ja dažādi sensori un ierīces, kas saistītas ar dzinēja vadību (ieskaitot automātisko pārnesumkārbu), nedarbojas normāli.

☞ Skatīt "Emisiju samazināšanas ierīce" (I.6-61)



Brīdinājums

- Ja, apturot dzinēju, uzpildot degvielu un atkal braucot ar transportlīdzekli tukšas degvielas tvertnes dēļ, iedegas dzinēja pārbaudes indikators, braucot noteiktu attālumu (apmēram 30 km), jauda var samazināties.
- Ja braukšanas laikā iedegas dzinēja CHECK indikators, pārbaudiet savu transportlīdzekli un veiciet tā apkopi KG Mobility pilnvarotā servisa centrā.
- Ja ieslēdzas dzinēja pārbaudes indikators, dzinēja veiktspēja var samazināties vai dzinējs var apstāties. Šis paziņojums norāda, ka transportlīdzeklis pāriet sistēmas drošības režīmā, lai aizsargātu transportlīdzekļa sistēmas. Šādā gadījumā pārbaudiet un veiciet sava transportlīdzekļa apkopi KG Mobility pilnvarotā servisa centrā.

4WD CHECK brīdinājuma indikators



4WD CHECK brīdinājuma indikators iedegas, kad START/STOP slēdzis ir ON stāvoklī, un izslēdzas aptuveni pēc 4 sekundēm.

Šis indikators ieslēdzas, ja 4WD sistēma darbojas nepareizi. Ja 4WD CHECK brīdinājuma indikators, pārbaudiet un veiciet automašīnas apkopi KG Mobility pilnvarotā servisa centrā.

4WD LOW indikators



4WD LOW brīdinājuma indikators iedegas, kad START/STOP slēdzis ir ON stāvoklī, un izslēdzas aptuveni pēc 4 sekundēm.

Kad 4WD slēdzi novietojat 4L pozīcijā, šis indikators iedegas.

Ja indikators īslaicīgi mirgo, tas norāda, ka braukšanas režīms tiek pārslēgts no 4WD HIGH (4H) uz 4WD LOW (4L).

4WD HIGH indikators



4WD HIGH brīdinājuma indikators iedegas, kad START/STOP slēdzis ir ON stāvoklī, un izslēdzas aptuveni pēc 4 sekundēm.

Kad braukšanas režīms ir pārslēgts uz 4WD HIGH (4H), šis indikators iedegas.

Stūres apsildes indikators*



Ja nospiežat stūres apsildes pogu, kad START/STOP slēdzis ir IESLĒGTS stāvoklī vai kad dzinējs darbojas, stūres rata apsildes indikators ieslēdzas vai izslēdzas.

Piezīme

- Kad ieslēdzas stūres apsildes indikators, mērinstrumentu paneļa displeja augšdaļā uz aptuveni 5 sekundēm tiek parādīts sildītāja IESLĒGTS/IZSLĒGTS statusa ziņojums.

Elektroniskās stabilitātes kontroles sistēmas (ESP) ON indikators/brīdinājuma indikators



ESP ON brīdinājuma indikators iedegas, kad START/STOP slēdzis ir ON stāvoklī, un izslēdzas aptuveni pēc 4 sekundēm.

- Indikators mirgo: Kad ESP funkcija ir aktivēta
- Ja ieslēdzas brīdinājuma indikators: Kad ESP funkcija darbojas nepareizi



Uzmanību

- Ja iedegas ESP ON brīdinājuma indikators, pārbaudiet un veiciet automašīnas apkopi KG Mobility pilnvarotā servisa centrā.

Elektroniskās stabilitātes kontroles sistēma (ESP)* OFF slēdzis



ESP OFF brīdinājuma indikators iedegas, kad START/STOP slēdzis ir ON stāvoklī, un izslēdzas aptuveni pēc 4 sekundēm.

Nospiežot un turot nospiestu ESP OFF slēdzi (apmēram 3 sekundes vai ilgāk), ESP funkcija tiek deaktivizēta un iedegas ESP OFF indikators.

☞ Skatīt "Kad ir nepieciešams deaktivizēt ESP funkciju" (I.4-172)

Brīdinājuma indikators par zemu degvielas līmeni



Ja atlikušais degvielas līmenis ir nepietiekams, iedegas zema degvielas līmeņa brīdinājuma indikators. Tomēr brīdinājuma gaismas ieslēgšanas laiks var atšķirties atkarībā no transportlīdzekļa stāvokļa vai slīpuma pakāpes.

Ja iespējams, uzpildiet degvielu, pirms iedegas zema degvielas līmeņa brīdinājuma indikators.

Ja šī brīdinājuma gaisma iedegas, nebrauciet ar automašīnu lielu attālumu un nekavējoties uzpildiet degvielu.

☞ Skatīt "Degvielas iepildes lūka" (I.3-38)

Piezīme

- Ja braucat ar automašīnu pa stāvu ceļu vai bedrainu ceļu ar zemu degvielas līmeni, var iedegties zema degvielas līmeņa brīdinājuma indikators.

Kvēlsvences indikators (tikai DSL)

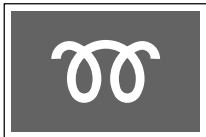

Kvēlsvences brīdinājuma indikators iedegas, kad START/STOP slēdzis ir ON stāvoklī, un izslēdzas, kad kvēlsvences ir pilnībā uzsilušas. Iedarbiniet dzinēju pēc tam, kad ir izslēgts kvēlspuldzes indikators.

Iepriekšējai uzsilīšanai nepieciešamais laiks var atšķirties atkarībā no dzinēja dzesēšanas šķidrums temperatūras.

Uzmanību

- Ja braukšanas laikā iedegas kvēlsvences indikators vai dzinēju nevar viegli iedarbināt, pārbaudiet savu transportlīdzekli un veiciet tā apkopi KG Mobility pilnvarotā servisa centrā.

Piezīme

- Ja dzinējs jau ir silts, kvēlsvences indikators var neieiegties.

Vispārēja brīdinājuma indikators*



Vispārēja brīdinājuma indikators iedegas, kad START/STOP slēdzis ir ON stāvoklī, un izslēdzas aptuveni pēc 4 sekundēm.

Ja riepu spiediena kontroles sistēma (TPMS) darbojas neparasti, globālais brīdinājuma indikators mirgo (apmēram 70 sekundes) un pēc tam paliek ieslēgts. Šī brīdinājuma gaismas iedegas arī tad, ja spiediens riepā ir neatbilstošs (par mazu/pārāk liels/tukša riepa).

☞ Skatīt "Riepu spiediena uzraudzības sistēma (TPMS)" (I.2-28)

Brīdinājums

- Ja iedegas globālā brīdinājuma gaismas, noteikti novietojiet automašīnu drošā vietā un pārbaudiet spiedienu riepās. Ja šis brīdinājuma indikators nepazūd, pārbaudiet un veiciet automašīnas apkopi KG Mobility pilnvarotā servisa centrā.

Autonomās ārkārtas bremzēšanas sistēmas (AEBS) brīdinājuma lampiņa



AEBS brīdinājuma indikators iedegas, kad START/STOP slēdzis ir ON stāvoklī, un izslēdzas aptuveni pēc 4 sekundēm.

Ja ar priekšā braucošo transportlīdzekli draud sadursme, kad ir aktivizēta AEBS funkcija, AEBS brīdinājuma gaismas kopā ar brīdinājuma skaņas signālu darbojas šādi.

- Mirgo: AEBS darbojas (tas darbojas 5 sekundes, kad tiek parādīts brīdinājums par sadursmi).
 - Ieslēdzas: AEBS sistēma nedarbojas pareizi
- ☞ Skatīt "Autonomā avārijas bremzēšanas sistēma (AEBS)*" (I.4-180)

Autonomās ārkārtas bremzēšanas sistēmas (AEBS) OFF indikators



AEBS OFF brīdinājuma indikators iedegas, kad START/STOP slēdzis ir ON stāvoklī, un izslēdzas aptuveni pēc 4 sekundēm.

Kad AEBS ir deaktivizēts un ESP funkcija ir atspējota, AEBS indikators iedegas, apturot AEBS darbību.

Lejupbrauciena kontroles sistēmas (HDC) ON indikators/ brīdinājuma indikators



Nospiežot HDC slēdzi, sistēma tiek pārslēgta uz HDC darbības gatavības statusu un iedegas zaļais HDC indikators.

Kad vēlreiz nospiežat pogu HDC, indikators izslēdzas un sistēma HDC tiek deaktivizēta.

Indikatora HDC krāsa atkarībā no statusa mainās šādi.

- Iedegas indikators zaļā krāsā. HDC ir gatavības režīmā.
- Zaļš indikators mirgo: HDC darbojas.
- Ja ieslēdzas sarkans brīdinājuma indikators: HDC sistēma ir pārkaršusi un nedarbojas pareizi.

☞ Skatīt "Lejupbrauciena kontrole (HDC)*" (I.4-173)

Uzmanību

- Ja iedegas sarkanais brīdinājuma indikators, pārbaudiet un veiciet automašīnas apkopi KG Mobility pilnvarotā servisa centrā.

Novirzes no joslas indikators/ brīdinājuma lampiņa*



Nospiežot novirzes no joslas brīdinājuma slēdzi, sistēmas indikators atbilstoši transportlīdzekļa statusam darbojas šādi.

- Iedegas indikators baltā krāsā: Novirzes no joslas sistēma ir gatavības režīmā (transportlīdzekļa ātrums ir mazāks par noteikto ātrumu vai josla netiek atpazīta).
- Iedegas indikators zaļā krāsā. Novirzes no joslas sistēma darbojas normāli.
- Mirgo dzeltens brīdinājuma indikators: Priekšējās kameras moduļa (FCM) kalibrēšanā ir radusies kļūme.
- Ja ieslēdzas sarkans brīdinājuma indikators: Novirzes no joslas sistēma nedarbojas pareizi.

☞ Skatīt "LDWS (Novirzes no joslas brīdinājuma sistēma)*" (I.4-197)

Brīdinājums

- Ja iedegas vai mirgo dzeltenais brīdinājuma indikators, pārbaudiet un veiciet automašīnas apkopi KG Mobility pilnvarotā servisa centrā.

Apgaismojuma ON indikators



Ieslēdzot priekšējo vai aizmugurējo lukturi, izmantojot gaismas slēdzi, ieslēdzas apgaismojuma ON indikators.

Priekšējo miglas lukturu ON indikators*



Novietojot gaismas slēdzi pozīcijā  (priekšējais miglas lukturis), kad ir ieslēgts priekšējais vai aizmugurējais lukturis, ieslēdzas priekšējais miglas lukturis un iedegas indikators.

Automašīnai, kas aprīkota ar dienas gaitas lukturi (DRL), novietojot gaismas slēdzi pozīcijā  (priekšējais miglas lukturis) un slēdzi ON stāvoklī, ieslēdzas priekšējais miglas lukturis.

Aizmugurējo miglas lukturu ON indikators*



Ja pagriežat slēdzi  pozīcijā, kad priekšējie lukturi ir ieslēgti, ieslēdzas aizmugurējie miglas lukturi un slēdzis atgriežas priekšējo miglas lukturu pozīcijā. Aizmugurējie un priekšējie miglas lukturi ieslēdzas vienlaicīgi.

HBA indikators*



HBA brīdinājuma indikators iedegas, kad START/STOP slēdzis ir ON stāvoklī, un izslēdzas aptuveni pēc 4 sekundēm.

Nospiežot slēdzi instrumentu paneļa virzienā, kad gaismas slēdzis ir AUTO pozīcijā, HBA tiek aktivizēts un iedegas indikators.

 Skatīt "Viedās tālās gaismas (SHB)**" (I.3-45)

Uzmanību

Tālāk minētajos gadījumos HBA var nedarboties normāli.

- Ja automašīnas vējstikls ir bojāts vai piesārņots ar putekļiem, miglu, kondensātu, uzlīmēm, sniegu utt.
- Ja pretimbraucošam transportlīdzeklim vai priekšā stāvošam transportlīdzeklim ir bojāts lukturis
- Ja pretimbraucošs transportlīdzeklis vai transportlīdzeklis priekšā nav redzams jūsu priekšā
- Kad krustojumā vai līkumā pretimbraucošais un priekšā braucošais transportlīdzeklis tiek atpazīts tikai daļēji
- Ja priekšā ir transportlīdzekļa lukturim līdzīgs gaismas avots vai atstarotājs
- Kad būvdarbu vietā ir uzstādīts apgaismotājs vai reflektors utt.

Tālo gaismu indikators



Nospiežot gaismas slēdzi mērinstrumentu bloka virzienā un atlaižot to, ieslēdzas tālās gaismas un iedegas tālās gaismas indikators.



Brīdinājums

- **Transportlīdzekļa vadīšana ar ieslēgtām tālajām gaismām var bloķēt pretimbraucošā transportlīdzekļa vadītāja redzamību un traucēt drošu braukšanu. Tāpēc izmantojiet tālās gaismas tikai tad, ja apkārtnē ir pārāk tumša vai, braucot naktī, ir grūti paredzēt priekšējo situāciju.**

Virzienrādītāju/avārijas signāla lampiņa



- Nospiežot gaismas slēdzi uz leju, mirgo kreisais pagriezienu rādītājs.
- Nospiežot gaismas slēdzi uz augšu, mirgo labais pagriezienu rādītājs.
- Nospiežot avārijas gaismas slēdzi, kreisais un labais pagriezienu rādītājs mirgo vienlaikus.

Imobilaizera/Viedatslēgas brīdinājuma indikators

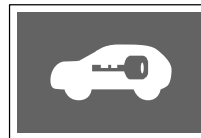

Ja viedatslēgas sistēma darbojas neparasti vai viedatslēgas (transpondera) autentifikācija neizdodas, mirgo brīdinājuma indikators.



Uzmanību

- **Ja šis brīdinājuma indikators nepārtraukti mirgo, pārbaudiet un veiciet automašīnas apkopi KG Mobility pilnvarotā servisa centrā.**

Noņemtu roku no stūres brīdinājuma indikators (Standarta tips)



Ja LKAS un viedās kruīza kontroles darbības laikā vadītājs uz noteiktu laiku atlaiž rokas no stūres, atskan pīkstiens un iedegas brīdinājuma gaisma.

Piezīme

- Hands OFF brīdinājuma lampiņa ir uzstādīta tikai transportlīdzekļiem ar standarta tipu.

WINTER / SPORT indikatora lampiņa



Nospiežot braukšanas režīma slēdzi normālā braukšanas stāvoklī, režīms tiks mainīts šādi:

- NORMAL → SPORT → WINTER → NORMAL

ZIEMAS režīms ir funkcija, kas samazina slīdēšanu, braucot uz slidena ceļa seguma ziemā.



Uzmanību

- Ja sistēmas kļūmes dēļ vienlaikus iedegas gan WINTER, gan SPORT režīma indikatori, pārbaudiet un veiciet sistēmas apkopi pie KG Mobility izplatītāja vai KG Mobility pilnvarotā servisa centrā.

Piezīme

- NORMAL režīmam nav indikatora lampiņas.

POWER režīma indikators



Vienreiz nospiežot režīma slēdzi (E → P → W) slēdžu panelī, kas atrodas kreisajā slēdžu grupā, tiek ieslēgts Power režīma indikators.



Uzmanību

- Ja gan Power režīma, gan Winter režīma indikatori mirgo vienlaikus sistēmas kļūmes dēļ, sazinieties ar KG Mobility pilnvarotu servisa centru un nogādājiet transportlīdzekli apkopes veikšanai.

Viedatslēgas pārbaudes indikators



Viedatslēgas pārbaudes indikators mirgo tālāk norādītajās situācijās.

- Kad atverat durvis un izkāpjat no transportlīdzekļa, ņemot līdzi viedatslēgu ar START/STOP slēdzi ACC vai ON stāvoklī, vai ar ieslēgtu dzinēju
- Nospiežot START/STOP slēdzi, ja automašīnā nav viedatslēgas

Automātiskās kruīza kontroles indikators



Automātiskās kruīza kontroles indikators ieslēdzas, kad tiek aktivizēta kruīza kontrole, un izslēdzas, kad kruīza kontrole ir deaktivizēta.

Automātiskās kruīza gatavības indikators



Nospiežot kruīza kontroles ON/OFF slēdzi, ieslēdzas automātiskās kruīza gatavības indikators.

Kad vēlreiz nospiežat kruīza kontroles ON/OFF slēdzi, automātiskās kruīza gatavības indikators izslēdzas.

☞ Skatīt "Kruīza kontroles sistēma" (I.4-147)

ESCL (Elektroniskā stūres kolonnas bloķētāja brīdinājuma lampiņa)



Šī ir ierīce, kurai ir elektroniska stūres bloķēšanas un atbloķēšanas vadība automašīnā ar viedatslēgu. Ja iedegas ESCL brīdinājuma lampiņa, automašīnu nevar iedarbināt un vadīt. Šādā gadījumā lūdziet sistēmu pārbaudīt KG Mobility izplatītājam vai KG Mobility pilnvarotajam servisa centram.

Ātruma pārsniegšanas brīdinājuma indikators (tikai GCC)



Brīdinājuma gaisma mirgo ar atkārtotu (5 reizes) skaņas signālu, kad automašīnas ātrums pārsniedz 120 km/h.

Ja brīdinājuma indikators mirgo, palēninieties savas drošības labad.

ISG indikators/brīdinājuma lampiņa



Atkarībā no ISG darbības statusa ISG indikators un brīdinājuma lampiņa darbojas šādi:

- Zaļš ON indikators: Dzinējs izslēdzas sistēmas darbības dēļ
- Dzintara krāsas ON brīdinājuma indikators: ISG sistēmas kļūme



Uzmanību

- Ja parādās dzintara krāsas brīdinājuma indikators, pārbaudiet un veiciet automašīnas apkopi KG Mobility pilnvarotā servisa centrā.

ISG OFF indikators





Kad nospiežat ISG ON/OFF slēdzi, indikators ir izgaismots. Nospiediet slēdzi vēlreiz, lai izslēgtu indikatoru.



Ja nevēlaties izmantot ISG sistēmu, nospiediet ISG ON/OFF slēdzi, lai izslēgtu ISG sistēmu.

Galvenā izvēlne





Jūs varat pārbaudīt transportlīdzekļa braukšanas informāciju, tostarp nobraukumu un braukšanas laiku, vai mainīt iestatījumus galvenajā izvēlnē no instrumentu paneļa displeja.

- 1 Nospiediet pogu  (izvēlne) stūres labajā pusē.
Displejs pāriet uz galvenās izvēlnes sarakstu.
- 2 Pārejiet uz vajadzīgo apakšizvēlni, paceļot vai nolaižot kustīgo sviru.
- 3 Ieejiet izvēlnē vai mainiet iestatījumu, īsi nospiežot  (izvēles) pogu.
Nospiežot un turot nospiestu  (izvēles) pogu, tiek atiestatīta transportlīdzekļa braukšanas informācija.



| Vienums | Slēdža darbība | Funkcija |
|---|----------------------------|--|
|  | Īss pieskāriens | Pāreja uz galveno izvēlni |
|  | Pieskarieties augšup/lejup | Navigēt starp apakšrežīmiem (izvēlnēm) |
|  | Īss pieskāriens | Ieejiet izvēlnē Pārbaudīt iestatījumus Izvēlēties iestatījumus |
| | Ilgs pieskāriens | Atiestatīt izvēlēto vienumu Digitālā spidometra izgaismojums ON/ OFF |

Galvenās izvēlnes saraksts

| Galvenā izvēlne | Apraksts |
|--|---|
|  Brauciena informācija | <ul style="list-style-type: none"> Brauciena diapazons/vidēji Degviela/Pašreizējās degvielas ekonomijas rādītjums Brauciena attālums A/vidēji Ātrums/Brauciena ilgums Brauciena attālums B/vidēji Ātrums/Brauciena ilgums Pēc izbraukšanas ISG kumulatīvais laika rādītjums Attēlot riepu spiediena uzraudzības sistēmas statusu (TPMS) Attēlot karbamīda līmeni |
|  Digitālais spidometrs | <ul style="list-style-type: none"> Attēlot šī brīža transportlīdzekļa ātrumu digitālos ciparos (divi dažādi režīmi) |
|  Braukšanas palīdzības izvēlne | <ul style="list-style-type: none"> Braukšanas palīg sistēmu darbības statusu rādītjums (LDWS / LKAS / ELK / AUTO CRUISE / ACC / iACC / Speed limit / SSC) Vadītāja uzmanības brīdinājuma līmeņa rādītjums |
|  AV ekrāns | <ul style="list-style-type: none"> Attēlot audio (AV) ekrānu |
|  Lietotāja iestatījumi | <ul style="list-style-type: none"> Braukšanas palīg sistēma Valoda Durvis/Bagāžas nodalījuma durvis Apgaisojums Ērtības Skaņa Pārbaudes signalizācija Paneļa iestatījumi & informācija Atiestatīt visus iestatījumus |

Brauciena informācija

Iespējamais nobraukums līdz tukšai bākai/vidējā degvielas ekonomijas/ pašreizējā degvielas ekonomija



1 Distance līdz tukšai degvielas tvertnei

Tiek parādīts attālums, ko transportlīdzeklis var nobraukt, pamatojoties uz atlikušo degvielas līmeni, vidējo degvielas ekonomiju un līdzšinējos braukšanas paradumus.

Displeja diapazons ir no 0 km līdz 1500 km, un "----" mirgo, ja attālums līdz tukšumam ir mazāks par 50 km.



Uzmanību

- **Faktiskais degvielas līmenis, kas paliek degvielas tvertnē, var atšķirties no borta datora aprēķinātā degvielas līmeņa tādu faktoru dēļ kā transportlīdzekļa horizontālais stāvoklis un braukšanas apstākļi. Izmantojiet prognozēto attālumu tikai atsauces nolūkos un uzpildiet degvielu, pirms iedegas zema degvielas līmeņa brīdinājuma indikators.**

Piezīme

- **Uzraudzības tipa instrumentu panelī prognozētais attālums ir norādīts dzeltenā krāsā, ja tas ir aptuveni 100 km vai mazāks, un, kad tiek parādīts "----", krāsa mainās uz sarkanu.**

2 Vidējā degvielas ekonomija

Tiek parādīta vidējā degvielas ekonomija, kas aprēķināta, izmantojot kopējo izlietotās degvielas daudzumu un nobraukumu kopš tā atiestatīšanas uz "--.--".

Tas norāda attālumu (km), kas nobraukts, izmantojot 1 litru degvielas, un vērtība ekrānā tiek atjaunināta ik pēc 10 sekundēm.

Vidējā degvielas efektivitāte tiek aprēķināta nepārtraukti, kamēr darbojas dzinējs, pat ja transportlīdzeklis faktiski netiek vadīts.

3 Pašreizējā degvielas ekonomija

Pašreizējā degvielas ekonomija tiek aprēķināta, pamatojoties uz nobraukumu un degvielas patēriņa apjomu.

Tas tiek parādīts, kad transportlīdzeklis brauc ar ātrumu 10 km/h vai lielāku, un displejā redzamā vērtība ir robežās no 0 km/L līdz 30 km/L.

Vidējās degvielas ekonomijas atiestatīšana

Nospiediet un turiet nospiestu  (izvēles) pogu pašreizējā režīmā.

Vidējā degvielas ekonomija tiek atiestatīta un tiek parādīts "--.--", un, kad transportlīdzeklis tiek nobraukts noteiktu attālumu, tiek parādīta vidējā degvielas ekonomija.

Piezīme

- **Varat iestatīt degvielas ekonomijas atiestatīšanu atbilstoši transportlīdzekļa stāvoklim (iedarbinot dzinēju, uzpildot degvielu). Automātisku vidējās degvielas ekonomijas atiestatīšanu var iestatīt no  (Lietotāja iestatījumi) → instrumentu paneļa iestatījumi un informācija → Automātiska vidējās degvielas ekonomijas atiestatīšana instrumentu panelī.**

Nobraukums/vidējais ātrums/ braukšanas laiks

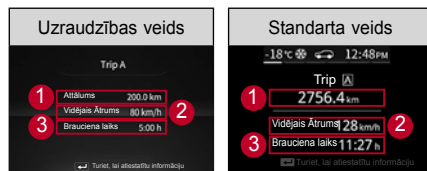

1 Nobraukums (A/B)

Tiek parādīts transportlīdzekļa nobrauktais attālums (km), vidējais ātrums (km/h) un braukšanas laiks (hh:mm).

Parādāmais attālums ir no 0,0 km līdz 9999,9 km.

Kad attālums pārsniedz 9999,9 km, tas atgriežas pie 0,0 km.

2 Vidējais ātrums (A/B)

Vidējais ātrums, kas aprēķināts, pamatojoties uz laiku un attālumu, un tiek atjaunināts ik pēc 10 sekundēm.

3 Brauciena laiks

Parādāmais laiks svārstās no 0:00 līdz 99:59, un, kad laiks pārsniedz šo diapazonu, tas atgriežas uz 0:00.

Nobraukuma/vidējā ātruma/braukšanas laika atiestatīšana

Nospiediet un turiet  (izvēlēties) pogu šī brīža režīmā.

Vidējais ātrums tiek atiestatīts uz "—", un braukšanas laiks tiek atiestatīts uz "0:00".

Brauciena informācija pēc izbraukšanas



Tiek parādīts nobraukums pēc dzinēja iedarbināšanas (km), izbraukšanas laiks (hh:mm), braukšanas laiks (hh:mm) un degvielas patēriņš (L).

1 Pēc izbraukšanas

Tiek parādīts kopējais uzkrātais nobrauktais attālums pēc dzinēja iedarbināšanas.

Parādāmais attālums ir no 0,0 km līdz 9999,9 km.

2 Izbraukšanas laiks

Tiek pārbaudīts un parādīts laiks, kas tiek rādīts pulkstenī instrumentu paneļa apakšējā kreisajā pusē, kad tiek iedarbināts dzinējs.

3 Brauciena laiks

Parādāmais laiks svārstās no 0:00 līdz 99:59, un, kad laiks pārsniedz šo diapazonu, tas atgriežas uz 0:00.

4 Degvielas patēriņš

Kopējais izlietotās degvielas daudzums pēc dzinēja iedarbināšanas tiek parādīts litros (L).

Braukšanas informācijas atiestatīšana pēc izbraukšanas

Informācija tiek automātiski atiestatīta, kad izslēdzat dzinēju un atkal iedarbināt dzinēju.

ISG kumulatīvais laiks



1 ISG kumulatīvais laiks

Parāda ISG sistēmas kopējo ISG OFF laiku (dzinēja apstāšanās) pēc palaišanas.

ISG kumulatīvā laika atiestatīšana

Nospiediet un turiet nospiedi  (izvēles) slēdzi pašreizējā režīmā.

ISG kumulatīvais laiks tiek atiestatīts uz "00:00:00".

TPMS statuss

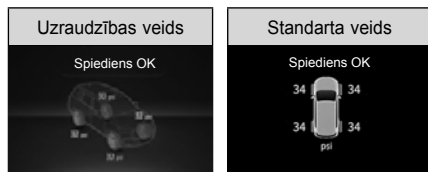

Tiek attēlots ziņojums, kas norāda riepu spiediena statusu.

- Ja riepu spiediens ir normāls, tiek attēlots “Riepu spiediens OK”.
 - Ja riepu spiediens nav normas robežās, tiek parādīts atbilstošais ziņojums atbilstoši nenormāla riepu spiediena pakāpei, un šis ziņojums paliek deg vai mirgo atkarībā no riepu spiediena stāvokļa.
- ☞ Skatīt “Riepu spiediena uzraudzības sistēma (TPMS)” (I.2-28)

Piezīme

- **Apmēram 15 sekundes pēc riepu spiediena režīma ieslēgšanas tas automātiski pārslēgsies uz režīmu “Nobraukums līdz tukšai bāka/vidējā degvielas ekonomija/Pašreizējā degvielas ekonomija”.**

Karbamīda līmenis



Attēlo atlikušo karbamīda daudzumu.

⚠ Brīdinājums

- **Ja parādās 1. brīdinājums, nekavējoties iepildiet vismaz 6 l karbamīda šķīduma. (Brīdinājuma atcelšanas nosacījums)**
 - **Ja parādās 2. brīdinājums, nekavējoties iepildiet vismaz 10 l karbamīda šķīduma. (Nosacījums, lai novērstu 3. līmeņa brīdinājuma rašanos un atceltu restartēšanas ierobežojumu)**
- ☞ Skatīt “Brīdinājums par zemu karbamīda šķīduma līmeni” (I.6-62)

Piezīme

- Uzraudzības tipa instrumentu panelī 1. un 2. karbamīda līmenis tiek parādīts sarkanā krāsā, bet 3. vai augstāks karbamīda līmenis tiek parādīts zilā krāsā.
- Šim transportlīdzeklim pievienotās karbamīda tvertnes tilpums ir līdz 25 l, un līdz 20 l tiek parādīts instrumentu panelī.
- Karbamīda iepildes atvere atrodas degvielas ietilpdes labajā pusē.

Digitālais spidometrs

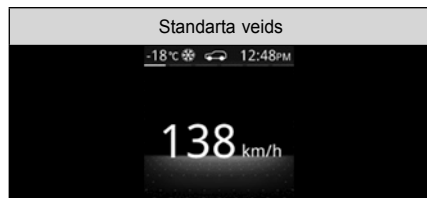
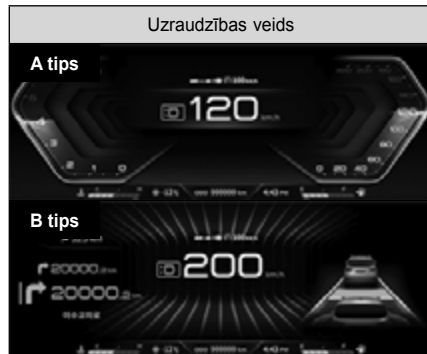

- Attēlo šī brīža transportlīdzekļa ātrumu digitālos ciparos
 - Uzraudzības veids: Tiek nodrošināti divi veidi.
 - Standarta veids: Tiek nodrošināts viens veids.

Braukšanas palīgsistēmas



Atklājot joslas atbilstoši transportlīdzekļa stāvoklim, konstatētā josla tiek parādīta baltā krāsā un uz konstatēto joslu var tikt piemērota trauksme.

Atkarībā no sistēmas darbības tiek parādīts priekšējais transportlīdzeklis.

Tālāk ir norādītas sistēmas, kas var parādīt priekšējo transportlīdzekli braukšanas palīgsistēmu izvēlnē:

- Novirzes no joslas brīdinājuma sistēma (LDWS)
- Joslas saglabāšanas palīgsistēma (LKAS)
- Ārkārtas joslas saglabāšanas sistēma (ELK)
- LKAS noņemtu roku brīdinājuma rādījums
- Automātiskā kruīza kontrole
- Adaptīvā kruīza kontrole (ACC)
- Viedā kruīza kontrole (iACC)
- Droša ātruma kontroles (SSC) rādījums

Vadītāja uzmanības brīdinājums

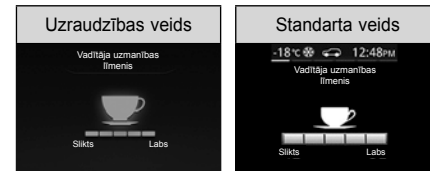

Vadītāja “Piesardzīgas braukšanas līmenis” tiek parādīts 5 soļos, un vadītājs pats var noteikt savu pašreizējo piesardzības braukšanas līmeni.

“Piesardzīgas braukšanas līmenis” tiek pazemināts līdz sliktam līmenim saskaņā ar vadītāja braukšanas modeļa analīzi un, braucot ilgu laiku bez atpūtas.

AV ekrāns

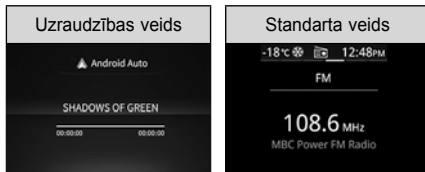

Tiek parādīts audio (AV) ekrāns, kas saistīts ar audio (AV) sistēmu.

Attēls, kas tiek parādīts galvenās izvēlnes pozīcijā augšdaļā, mainās šādi atkarībā no pašlaik izmantotā režīma vai funkcijas.

| Attēls | Režīms/Funkcija |
|--------|---------------------------------------|
| | Radio režīms |
| | i-Pod režīms |
| | Bluetooth mūzikas atskaņošanas režīms |
| | USB režīms |
| | USB/SD fotogrāfiju režīms |
| | Bluetooth brīvroku režīms |
| | Oncar (Viedā spoguļošana) |
| | Connectivity (Apple Car Play režīms) |
| | USB/SD video režīms |
| | USB/SD mūzikas režīms |
| | MY MUSIC |
| | Android Auto |

Lietotāja iestatījumi

※ Izvēlnes konfigurācija var atšķirties atkarībā no instrumentu paneļa specifikācijām.

Paneļa apgaismojums

| Lietotāja iestatījumu izvēlne | 1. Līmenis | 2. Līmenis | 3. Līmenis |
|-------------------------------|---------------------|------------|------------|
| Paneļa apgaismojums | Grafiski uznirstošs | - | - |
| | PALĪDZĪBA | - | - |

| Lietotāja iestatījumu izvēlne | 1. Līmenis | 2. Līmenis | 3. Līmenis |
|-------------------------------------|------------------------------|--|--|
| Braukšanas palīgsistēmu iestatījums | Priekšējā drošības palīdzība | AEBS <input checked="" type="checkbox"/> | Atzīmēt/neatzīmēt (AEBS OFF brīdinājuma indikators ON, ja nav atzīmēts) |
| | | Priekšējās sadursmes jutība > | <input checked="" type="radio"/> LĒNS <input type="radio"/> VIDĒJS <input type="radio"/> ĀTRS |
| | | LDW & LKA iestatījums | <input checked="" type="radio"/> LDW <input type="radio"/> LKA <input type="radio"/> ELK <input type="checkbox"/> Novirzes no joslas kontrole |
| | | Adaptīvās kruīza kontroles līmenis | <input checked="" type="radio"/> KOMFORTS <input type="radio"/> NORMĀLS <input type="radio"/> DINAMISKS |
| | | Viedā adaptīvā kruīza kontrole <input checked="" type="checkbox"/> | Atzīmēt/Neatzīmēt |

| Lietotāja iestatījumu izvēle | 1. Līmenis | 2. Līmenis | 3. Līmenis |
|-------------------------------------|---------------------------------------|--|---|
| Braukšanas palīgsistēmu iestatījums | Priekšējā drošības palīdzība | TSR <input checked="" type="checkbox"/> | Atzīmēt/Neatzīmēt |
| | | TSR Brīdinājums <input checked="" type="checkbox"/> | Atzīmēt/Neatzīmēt |
| | | Priekšējā transportlīdzekļa kustības brīdinājums <input checked="" type="checkbox"/> | Atzīmēt/Neatzīmēt |
| | | Vadītāja uzmanības brīdinājums (DAW) <input checked="" type="checkbox"/> | Atzīmēt/Neatzīmēt |
| | | Droša attāluma brīdinājums (SDW) <input checked="" type="checkbox"/> | Atzīmēt/Neatzīmēt |
| | | PALĪDZĪBA | - |
| | Aizmugures un sānu drošības palīdzība | Aizmugures un sānu brīdinājuma un sadursmes palīgsistēma | <input checked="" type="radio"/> OFF <input type="radio"/> Sadursmes brīdinājums <input type="radio"/> Sadursmes palīgsistēma |
| | | Aizmugurējās šķērssatiksmes brīdinājums & Sadursmes palīgsistēma | <input checked="" type="radio"/> OFF <input type="radio"/> Sadursmes brīdinājums <input type="radio"/> Sadursmes palīgsistēma |
| | | Aizmugurējās šķērssatiksmes brīdinājums | <input checked="" type="radio"/> OFF <input type="radio"/> Sadursmes brīdinājums |
| | | Drošas izbraukšanas brīdinājums <input checked="" type="checkbox"/> | <input checked="" type="radio"/> OFF <input type="radio"/> ON |
| | | PALĪDZĪBA | - |

Paneļa iestatījumi

| Lietotāja iestatījumu izvēlne | 1. Līmenis | 2. Līmenis | 3. Līmenis |
|-------------------------------|----------------------------------|------------------------------------|---|
| Paneļa iestatījumi | Paneļa iestatījumi & informācija | Degvielas ekonomijas atiestatīšana | <input checked="" type="radio"/> OFF <input type="radio"/> Atiestatīt pēc degvielas uzpildes <input type="radio"/> Atiestatīt pēc dzinēja piedarbināšanas |
| | | Degvielas ekonomijas mērvienība | <input checked="" type="radio"/> km/L <input type="radio"/> L/100km |
| | | Temperatūras mērvienība | <input checked="" type="radio"/> °C <input type="radio"/> °F |
| | | Riepu spiediena mērvienība | <input checked="" type="radio"/> psi <input type="radio"/> kPa <input type="radio"/> bar <input type="radio"/> kgf/cm ² |
| | | Brīdinājuma indikatora informācija | - |
| | | PALĪDZĪBA | - |
| | Pārbaudes signalizācija | Aktivizēt pārbaudes signalizāciju | Atzīmēt/Neatzīmēt (Apakšvienumi aktivizēti, kad tos atzīmē) |
| | | Eļļa & filtri | Nav iestatīts ~ 99,500 km (500 km solis) |
| | | Riepas | |
| | | Citi | |
| PALĪDZĪBA | - | | |

| Lietotāja iestatījumu izvēlne | 1. Līmenis | 2. Līmenis | 3. Līmenis | | |
|-------------------------------|------------|--|--|-------------------------|-------------------------------------|
| Paneļa iestatījumi | Valoda | <input checked="" type="radio"/> English Citas 11 valodas | - | | |
| | | PALĪDZĪBA | - | | |
| | Skaņa | Brīdinājuma skaņas veids | <input checked="" type="radio"/> Pamata <input type="radio"/> Dabisks <input type="radio"/> Klasisks <input type="radio"/> Moderns <input type="radio"/> Korejiešu <input type="radio"/> Grezns | | |
| | | Iestatīt signāla skaņas skaļumu | | Līmenis 1 / 2 / 3 | |
| | | Paneļa balss skaļums | | | |
| | | Aklās zonas sistēmas skaņa | | BSW skaņas brīdinājums | <input checked="" type="checkbox"/> |
| | | | | RCTW skaņas brīdinājums | |
| | | | | SEW skaņas brīdinājums | <input checked="" type="checkbox"/> |
| | | Sveiciena & atvadīšanās skaņa | <input checked="" type="checkbox"/> | | - |
| | PALĪDZĪBA | | | - | |







Displeja iestatījumi



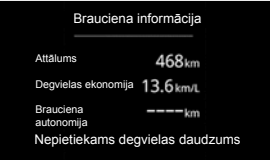

| Lietotāja iestatījumu izvēlne | 1. Līmenis | 2. Līmenis | 3. Līmenis | Inicializācijas vērtība / B+ atiestatīšanas vērtība |
|-------------------------------|---------------------|--|------------|---|
| Displeja iestatījumi | Dienas/Nakts režīms | <input checked="" type="radio"/> Automātiska pārslēgšanās <input type="radio"/> Dienas režīms <input type="radio"/> Nakts režīms | - | AUTO / Pēdējais režīms |
| | PALĪDZĪBA | - | - | - |





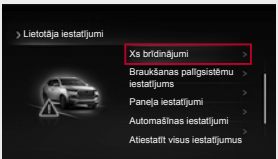
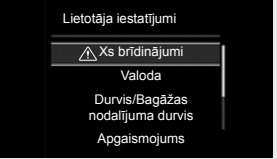

Automašīnas iestatījumi









| Lietotāja iestatījumu izvēlne | 1. Līmenis | 2. Līmenis | 3. Līmenis |
|-------------------------------|----------------------------------|--|---|
| Automašīnas iestatījumi | Durvis/Bagāžas nodalījuma durvis | Automātiskā bloķēšana | <input checked="" type="radio"/> OFF <input type="radio"/> Vadīšana <input type="radio"/> Pārslēgšanās uz R,N,D |
| | | Automātiska atslēgšana | <input checked="" type="radio"/> OFF <input type="radio"/> Dzinēja izslēgšana <input type="radio"/> Pārslēgšanās uz P |
| | | Automātiskās aizslēgšanas ātruma iestatījums | <input checked="" type="radio"/> 10km/h <input type="radio"/> 20km/h <input type="radio"/> 30km/h <input type="radio"/> 40km/h <input type="radio"/> 50km/h |
| | | Aizslēgšanas/Atslēgšanas skaņa <input checked="" type="checkbox"/> | - |
| | | Nospiediet taustiņu divas reizes, lai atslēgtu <input checked="" type="checkbox"/> | - |







| Lietotāja iestatījumu izvēlne | 1. Līmenis | 2. Līmenis | 3. Līmenis |
|-------------------------------|----------------------------------|--|------------------------------|
| Automašīnas iestatījumi | Durvis/Bagāžas nodalījuma durvis | Viedā durvju automātiskā aizslēgšana <input checked="" type="checkbox"/> | - |
| | | Logu atvēršana/aizvēršana ar viedatslēgu <input checked="" type="checkbox"/> | - |
| | | Bagāžas nodalījuma durvis ar elektropievalu | ● Aktivizēt ○ Deaktivizēt |
| | | Viedās bagāžnieka durvis | ● Aktivizēt ○ Deaktivizēt |
| | | PALĪDZĪBA | - |
| | Apgaismojums | Priekšējie lukturi, izbraucot no mājām | ● OFF ○ 10 sec |
| | | Priekšējie lukturi, atgriežoties mājās | ○ 20 sec ○ 30 sec |
| | | PALĪDZĪBA | - |
| | Ērtības | Stūres rata pielāgošanas brīdinājums <input checked="" type="checkbox"/> | Atzīmēt/Neatzīmēt |
| | | Logu slotiņu režīma rādījums <input checked="" type="checkbox"/> | Atzīmēt/Neatzīmēt |
| | | Apgaismojuma režīma rādījums <input checked="" type="checkbox"/> | Atzīmēt/Neatzīmēt |
| | | Pietuvošanās sveiciens <input checked="" type="checkbox"/> | Atzīmēt/Neatzīmēt |
| | | Automātiskais tuvošanās sveiciens <input checked="" type="checkbox"/> | Atzīmēt/Neatzīmēt |
| | | Ilgtermiņa stāvvietā <input checked="" type="checkbox"/> | Atzīmēt/Neatzīmēt |
| | | Bezvadu lādēšanas sistēma <input checked="" type="checkbox"/> | Atzīmēt/Neatzīmēt |
| PALĪDZĪBA | | - | |
| Atiestatīt visus iestatījumus | Jā/Nē | - | - |









| Vienums | Uzlabots veids | Standarta veids | Darbības nosacījumi |
|-------------------------------|---|---|--|
| Sveiciena ziņojums & skaņa |  |  | <ul style="list-style-type: none"> Ja mērinstrumentu paneļa sadaļā "Lietotāja iestatījumi" atzīmējat izvēles rūtiņu Skaņa → Sveiciena & Atvadīšanās displejs, šis ziņojums tiek rādīts 4 sekundes, kad zādzību novēršanas režīms ir deaktivizēts un vadītāja durvis ir atvērtas un aizvērtas. Ja ieslēdzat aizdedzes slēdzi, kamēr tiek parādīts ziņojums, ekrāna displejs pazūd un sveiciena skaņa tiek atskaņota līdz beigām. |
| SISTĒMAS PĀRBAUDE | - |  | <ul style="list-style-type: none"> Ja aizdedzes slēdzis ir ieslēgts, šis ziņojums tiek parādīts vienu reizi 4 sekundes. Ja ziņojums paliek ieslēgts, nogādājiet automašīnu pie KG Mobility izplatītāja vai KG Mobility pilnvarotajā servisa centrā. |
| Brauciena informācija | - |  | <ul style="list-style-type: none"> Ja  (Lietotāja iestatījumos) instrumentu panelī ir atzīmēta izvēles rūtiņa Instrumentu bloka iestatījumi un informācija → Rādīt braukšanas informāciju pēc aizdedzes izslēgšanas aptuveni 4 sekundes tiks parādīts ziņojums "Braukšanas informācija". Ziņojums "Zems degvielas līmenis" tiks parādīts ekrāna apakšā tikai tad, ja deg zema degvielas līmeņa brīdinājuma lampiņa. |
| Apkopes intervāla brīdinājums | - |  | <ul style="list-style-type: none"> Ja sadaļā (Lietotāja iestatījumi) atzīmējat opciju Iespējot apkopes intervāla brīdinājumu  pēc aizdedzes izslēgšanas tiek parādīts ziņojums Servisa intervāla paziņojums. Tomēr šis ziņojums netiek parādīts, ja attālums līdz nākamajai apkopei pārsniedz 300 km. Kad laiks ir pagājis, pirms skaitļa ir "-". |







| Vienums | Uzlabots veids | Standarta veids | Darbības nosacījumi |
|--|---|---|--|
| Instrumentu bloka iestatījumi |  |  | <ul style="list-style-type: none"> Ja pēc lietotāja iestatījumu izvēlnes atvēršanas tiek konstatēts transportlīdzekļa ātrums, kas pārsniedz 0 km/h, LCD displejs 5 sekundes parāda šo brīdinājuma ziņojumu. Tomēr instrumentu paneļa apgaismojums, braukšanas palīgsistēma un transportlīdzekļa brīdinājuma izvēlnes ir izslēgtas. |
| ICE brīdinājuma indikators |  | - | <ul style="list-style-type: none"> ICE brīdinājuma uznirstošais logs (1) tiek parādīts kā uznirstošais ziņojums uz 5 sekundēm, kad apkārtējās vides temperatūra nokrītas par 3°C vai zemāk. ICE brīdinājuma simbols (2) tiek parādīts apkārtējās temperatūras displejā instrumentu paneļa augšpusē. ICE brīdinājuma simbols tiek izslēgts, ja apkārtējā temperatūra ir 5°C vai augstāka. |
| Transportlīdzekļa brīdinājumu ieraksti |  |  | <ul style="list-style-type: none"> Automātiskas brīdinājuma ziņojumus varat redzēt instrumentu panelī (Lietotāja iestatījumi). <ul style="list-style-type: none"> Kad transportlīdzeklim ir pieejams brīdinājuma ziņojums, pielāgotais simbols tiek mainīts uz galveno simbolu. Ja brīdinājuma ziņojums nav pieejams, atbilstošais vienums netiek parādīts. |
| Viedā bagāžnieka durvju indikators |  | - | <ul style="list-style-type: none"> Kad Transportlīdzekļa iestatījumi → Durvis / Bagāžas nodaļuma durvis → Viedās bagāžas nodaļuma durvis ir atzīmētas mērinstrumentu panelī zem  (Lietotāja iestatījums), tiek izgaismots viedo bagāžas nodaļuma durvju indikators. Viedais bagāžas nodaļuma durvju indikators tiek rādīts tikai uzlabotā tipa instrumentu panelī. |



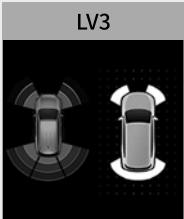



| Vienums | Uzlabots veids | Standarta veids | Darbības nosacījumi |
|--------------------------|--|--|--|
| Viedatslēgas brīdinājums |  <p>Viedatslēga ir salonā</p> |  <p>Viedatslēga ir salonā</p> | <ul style="list-style-type: none"> Kad gatavojaties aizvērt durvis ar citu autentificētu viedatslēgu vai durvju roktura slēdzi, kamēr visas durvis ir aizvērtas un autentificētā viedatslēga atrodas automašīnas iekšpusē, šis ziņojums tiks parādīts 5 sekundes. |
| |  <p>Viedatslēga nav salonā</p> |  <p>Viedatslēga nav salonā</p> | <ul style="list-style-type: none"> Šis ziņojums tiek parādīts, ja automašīnā netiek konstatēta viedatslēga, kad aizdedzes slēdzis ir ieslēgts vai darbojas dzinējs. |
| |  <p>Spiediet START ar viedatslēgu</p> |  <p>Spiediet START ar viedatslēgu</p> | <ul style="list-style-type: none"> Ja tiek nospiests aizdedzes slēdzis un transportlīdzeklī nav atrasta derīga viedatslēga, šis ziņojums tiek rādīts aptuveni 5 sekundes. |

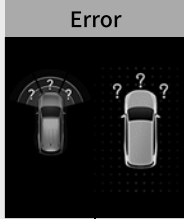



| Vienums | Uzlabots veids | Standarta veids | Darbības nosacījumi |
|------------------------------|--|--|--|
| Viedatslēgas brīdinājums |  <p>Pārbaudiet viedatslēgas sistēmu</p> |  <p>Pārbaudiet viedatslēgas sistēmu</p> | <ul style="list-style-type: none"> Ja viedatslēgas modulis nesaņem nekādu signālu vai saņem bojātus/nepareizus signālus no transportlīdzekļa strāvas avota vadības vai aizdedzes slēdža pēc viedatslēgas autentifikācijas, šis ziņojums tiek rādīts aptuveni 5 sekundes. Ja ziņojums paliek ieslēgts, nogādājiet automašīnu pie KG Mobility izplatītāja vai KG Mobility pilnvarotajā servisa centrā. |
| |  <p>Nomainiet viedatslēgas bateriju</p> |  <p>Nomainiet viedatslēgas bateriju</p> | <ul style="list-style-type: none"> Ja tiek konstatēts zems viedatslēgas baterijas uzlādes līmenis ar deaktivizētu automātisko bloķēšanu, šis ziņojums tiek rādīts aptuveni 5 sekundes. |
| Aizdedzes slēdža brīdinājums |  <p>Nospiediet bremžu pedāli un iedarbiniet dzinēju</p> |  <p>Nospiediet bremžu pedāli un iedarbiniet dzinēju</p> | <ul style="list-style-type: none"> Automašīnām ar A/T, kad aizdedzes slēdzis tiek otrreiz pagriezts ACC pozīcijā, nepārtraukti nospiežot aizdedzes slēdzi un nenspīžot bremžu pedāli, šis ziņojums tiek rādīts apmēram 5 sekundes. Šis ziņojums ir paredzēts, lai informētu vadītāju, ka ir jānospiež bremžu pedālis un jānospiež aizdedzes slēdzis, lai iedarbinātu dzinēju. |
| |  <p>Pārslēdziet uz P vai N</p> |  <p>Pārslēdziet uz P vai N</p> | <ul style="list-style-type: none"> Šis ziņojums tiek rādīts aptuveni 5 sekundes, kad vadītājs mēģina iedarbināt dzinēju, kad pārnesumkārbas svira nav P (stāvēšanas) vai N (neitrālā) pozīcijā. Šis ziņojums ir paredzēts, lai informētu vadītāju, ka pārnesumkārbas svirai jābūt P vai N pozīcijā pirms aizdedzes slēdža nospiešanas, lai iedarbinātu dzinēju. |







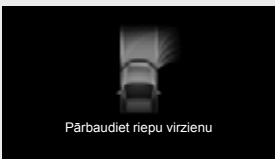
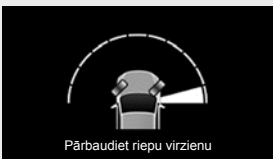

| Vienums | Uzlabots veids | Standarta veids | Darbības nosacījumi |
|------------------------------|---|---|---|
| Aizdedzes slēdža brīdinājums |  <p>Pārslēdziet uz "P" pirms izslēgšanas</p> |  <p>Pārslēdziet uz "P" pirms izslēgšanas</p> | <ul style="list-style-type: none"> Šis ziņojums tiek rādīts aptuveni 5 sekundes, kad vadītājs izslēdz strāvu, kad pārnesumkārbas svira nav P pozīcijā. Šis ziņojums ir paredzēts, lai informētu vadītāju, ka pārnesumkārbas svirai jābūt P pozīcijā un ir jānospiež aizdedzes slēdzis, lai izslēgtu strāvu. |
| | <p>Izslēdziet, lai novērstu akumulatora izlādi</p> | <p>Izslēdziet, lai novērstu akumulatora izlādi</p> | |
| ISG sistēma |  <p>AUTO STOP 02:03</p> |  <p>AUTO STOP 23:47</p> | <ul style="list-style-type: none"> Kamēr ISG sistēma darbojas normāli, tiek parādīts ziņojums, kas norāda uz kopējo laiku, kad dzinējs ir apstājies. Šis ziņojums tiek parādīts, kad dzinējs apstājas, un pēc tam tiek automātiski restartēts, kamēr ISG sistēma darbojas normāli. |
| |  <p>Automātiska iedarbināšana</p> |  <p>Automātiska iedarbināšana</p> | |









| Vienums | Uzlabots veids | Standarta veids | Darbības nosacījumi |
|-------------|--|--|--|
| ISG sistēma |  AUTO STOP Off |  AUTO STOP Off | <ul style="list-style-type: none"> Nospiežot pogu ISG OFF, ISG sistēma tiek deaktivizēta, un aptuveni 5 sekundes tiek parādīts ziņojums, kas norāda, ka sistēma ir izslēgta. Tomēr indikators ISG OFF tiks izgaismots pat tad, ja atbilstošais ziņojums netiek parādīts atbilstoši uznirošo ziņojumu prioritātei. |
| |  Auto Stop deaktivizēts |  Auto Stop deaktivizēts | <ul style="list-style-type: none"> Ja transportlīdzekļa pašreizējais statuss neatbilst ISG sistēmas darbības nosacījumiem, tiek parādīts šis ziņojums. |
| |  AUTO STOP deaktivizēts Iedarbiniet manuāli |  AUTO STOP deaktivizēts Iedarbiniet manuāli | <ul style="list-style-type: none"> Paziņojums tiek parādīts, kad dzinējs apstājas, un tas netiek automātiski restartēts atkarībā no transportlīdzekļa statusa, kamēr ISG sistēma darbojas normāli. |
| |  Pārbaudiet AUTO STOP |  Pārbaudiet AUTO STOP | <ul style="list-style-type: none"> Šis ziņojums tiek parādīts bojātas ISG sistēmas gadījumā. Ja ziņojums paliek ieslēgts, pārbaudiet sistēmu un veiciet tās apkopi tuvākajā KG Mobility pilnvarotajā servisa centrā. |

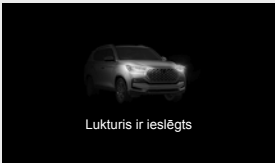



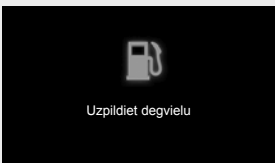
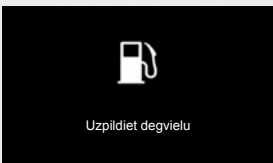

| Vienums | Uzlabots veids | Standarta veids | Darbības nosacījumi |
|--|---|-----------------|---|
| Priekšējo/ aizmugurējo šķēršļu noteikšana | R (atpakaļgaitas) pozīcijā <div style="display: flex; justify-content: space-around; margin-top: 10px;"> <div style="text-align: center;"> <p>LV3</p>  </div> <div style="text-align: center;"> <p>LV2</p>  </div> <div style="text-align: center;"> <p>LV1</p>  </div> </div> <div style="display: flex; justify-content: space-around; margin-top: 10px;"> <div style="text-align: center;"> <p>LV0</p>  </div> <div style="text-align: center;"> <p>Error</p>  </div> </div> | | <ul style="list-style-type: none"> • Aizmugurējā PAS (kad pārnenumkārbas selektora svira tiek novietota R pozīcijā ar ieslēgtu aizdedzes slēdzi) <ul style="list-style-type: none"> - Kad pārnenumkārbas selektora svira tiek pārvietota R (atpakaļgaitas) pozīcijā, vienreiz īsi atskan brīdinājuma signāls, un, ja ap transportlīdzekli tiek konstatēts šķērslis, katra sensora pozīcija un attālums tiek parādīts soļos 4 (0-3). - Aizmugurējās PAS 1. darbībā netiek parādīts priekšējās PAS noteikšanas rezultāts, bet 0. darbībā tiek parādīta tikai transportlīdzekļa forma. - Ja šķēršļu noteikšanas sensors ir bojāts, "?" tiek parādīts uz sensora. |
| | D (braukšanas) pozīcijā <div style="display: flex; justify-content: space-around; margin-top: 10px;"> <div style="text-align: center;"> <p>LV3</p>  </div> <div style="text-align: center;"> <p>LV2</p>  </div> <div style="text-align: center;"> <p>Error</p>  </div> </div> | | <ul style="list-style-type: none"> • Priekšējā PAS (kad pārnenumkārbas selektora svira tiek novietota D pozīcijā ar ieslēgtu aizdedzes slēdzi) <ul style="list-style-type: none"> - Ja transportlīdzekļa priekšā tiek konstatēts šķērslis, atrašanās vieta un attālums tiek parādīti 2. un 3. darbībā, nevis 1. un 0. darbībā. - Priekšējā PAS nedarbojas, ja automašīnas ātrums pārsniedz 15 km/h. ☞ Skatīt "Parkošanās palīgsistēma*" (I.4-211) - Ja šķēršļu noteikšanas sensors ir bojāts, "?" tiek parādīts uz sensora. |

| Vienums | Uzlabots veids | Standarta veids | Darbības nosacījumi |
|--|--|--|--|
| Durvju/motora pārsega/ aizmugures durvju atvēršanas indikators | Vadītāja durvis atvērtas  | Pasažiera durvis atvērtas  | <ul style="list-style-type: none"> Uzlabots veids <ul style="list-style-type: none"> Kad transportlīdzekļa durvis, motora pārsegs vai bagāžas nodalījuma durvis ir atvērtas, atbilstošais attēls tiek parādīts animācijā. Standarta veids <ul style="list-style-type: none"> Parāda, kuras durvis ir atvērtas. Kad motora pārsegs vai bagāžas nodalījuma durvis ir atvērtas, atbilstošā pozīcija mirgo. Kad visas durvis ir aizvērtas, uz 1 sekundi tiek rādīts transportlīdzekļa attēls ar aizvērtām durvīm. Kad durvis ir atvērtas, LCD ekrānā tiek parādīts atvērto durvju brīdinājuma indikators (galvenās izvēlnes simbola pozīcija). (mainīts no galvenās izvēlnes simbola uz atvērto durvju brīdinājuma lampu) |
| | Aizmugurējās kreisās durvis atvērtas  | Aizmugurējās labās durvis atvērtas  | |
| | Atvērts dzinēja pārsegs  | Atvērtas bagāžnieka durvis  | |
| | Standarta veids  | | |

| Vienums | Uzlabots veids | Standarta veids | Darbības nosacījumi |
|---------------------------------|---|---|---|
| Riteņu pielīdzināšanas rādījums | <p>LH 5.līmenis</p>  <p>Pārbaudiet riepu virzienu</p> | <p>LH 5.līmenis</p>  <p>Pārbaudiet riepu virzienu</p> | <ul style="list-style-type: none"> • Kad aizdedzes slēdzis ir pagriezts ON stāvoklī no OFF stāvokļa, ziņojums tiek parādīts 1. līdz 5. līmenī atbilstoši riteņu izlīdzināšanas līmenim. Ja riteņu izlīdzināšanas līmenis ir 0, ziņojums netiks parādīts. • Tas tiks rādīts 5 sekundes līdz 2. līmenim, un no 3. līmeņa ziņojums paliks, līdz tiks izpildīti nosacījumi. • Paziņojums tiek parādīts tikai tad, ja pārnesumkārbas svira ir P (stāvvietas) vai N (neitrālā) pozīcijā. |
| | <p>0. līmenis</p>  <p>Pārbaudiet riepu virzienu</p> | <p>0. Līmenis</p>  <p>Pārbaudiet riepu virzienu</p> | |
| | <p>RH 5.līmenis</p>  <p>Pārbaudiet riepu virzienu</p> | <p>RH 5.līmenis</p>  <p>Pārbaudiet riepu virzienu</p> | |

| Vienums | Uzlabots veids | Standarta veids | Darbības nosacījumi |
|----------------------------|--|--|--|
| ESP sistēmas brīdinājums |  <p>Pārbaudiet elektronisko stabilitātes sistēmu</p> |  <p>Pārbaudiet elektronisko stabilitātes sistēmu</p> | <ul style="list-style-type: none"> ESP sistēmas kļūmes gadījumā iedegsies brīdinājuma lampiņa un pēc 3 sekundēm pēc dzinēja iedarbināšanas tiks parādīts ziņojums. |
| EBD sistēmas brīdinājums |  <p>Pārbaudiet elektronisko bremžu spēka sadalījuma sistēmu (EBD)</p> |  <p>Pārbaudiet elektronisko bremžu spēka sadalījuma sistēmu (EBD)</p> | <ul style="list-style-type: none"> EBD sistēmas kļūmes gadījumā iedegsies brīdinājuma lampiņa un pēc 3 sekundēm pēc dzinēja iedarbināšanas tiks parādīts ziņojums. |
| ABS Brīdinājums |  <p>Pārbaudiet bremžu pretbloķēšanas sistēmu (ABS)</p> |  <p>Pārbaudiet bremžu pretbloķēšanas sistēmu (ABS)</p> | <ul style="list-style-type: none"> ABS kļūmes gadījumā iedegsies brīdinājuma lampiņa un pēc 3 sekundēm pēc dzinēja iedarbināšanas tiks parādīts ziņojums. |
| Motoreļļas līmeņa pārbaude |  <p>Pārbaudiet motoreļļas līmeni</p> |  <p>Pārbaudiet motoreļļas līmeni</p> | <ul style="list-style-type: none"> Ja dzinēja eļļas līmenis ir zems vai dzinēja eļļas spiediens nav normā, iedegsies brīdinājuma lampiņa un pēc 3 sekundēm pēc dzinēja iedarbināšanas tiks parādīts ziņojums. |

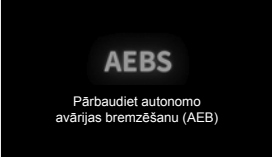

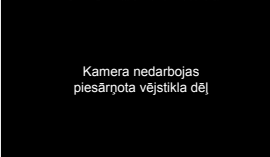





| Vienums | Uzlabots veids | Standarta veids | Darbības nosacījumi |
|---|--|--|--|
| Ieslēgts eksterjera apgaismojums |  <p>Lukturis ir ieslēgts</p> |  <p>Lukturis ir ieslēgts</p> | <ul style="list-style-type: none"> Šis ziņojums tiek parādīts, ja ārējais apgaismojums ir ieslēgts, kad vadītāja durvis ir atvērtas pēc aizdedzes izslēgšanas. |
| Atvērtas lūkas brīdinājums |  <p>Lūka ir atvērta</p> |  <p>Lūka ir atvērta</p> | <ul style="list-style-type: none"> Ja pēc aizdedzes izslēgšanas jumta lūka ir atvērta, tiks parādīts ziņojums. |
| Zems degvielas līmenis |  <p>Uzpildiet degvielu</p> |  <p>Uzpildiet degvielu</p> | <ul style="list-style-type: none"> Ja degvielas līmenis ir zems, iedegsies brīdinājuma lampiņa un pēc 3 sekundēm pēc dzinēja iedarbināšanas tiks parādīts ziņojums. |
| Zems degvielas līmenis (DTE mazāks par 30 km) |  <p>Uzpildiet degvielu</p> |  <p>Uzpildiet degvielu</p> | <ul style="list-style-type: none"> Šis ziņojums tiek parādīts brīdī, kad attālums līdz tukšumam ir mazāks par aptuveni 30 km. |
| Viedās tālās gaismas (HBA) sistēmas brīdinājums |  <p>Pārbaudiet viedo tālo gaismu sistēmu (SHB)</p> |  <p>Pārbaudiet viedo tālo gaismu sistēmu (SHB)</p> | <ul style="list-style-type: none"> Viedās tālās gaismas (HBA) sistēmas kļūmes gadījumā šis ziņojums tiks parādīts pēc 3 sekundēm pēc dzinēja iedarbināšanas. |



| Vienums | Uzlabots veids | Standarta veids | Darbības nosacījumi |
|--|---|--|---|
| Autonomā ārkārtas bremzēšanas sistēma (AEBS) |  <p>Sadursmes brīdinājums</p> |  <p>Sadursmes brīdinājums</p> | <ul style="list-style-type: none"> Kad ir izpildīti autonomās ārkārtas bremzēšanas sistēmas (AEBS) darbības nosacījumi, 5 sekundes tiek parādīts ziņojums "Sadursmes brīdinājums". 5 sekundes mirgo arī AEBS brīdinājuma lampiņa. Ja brīdinājuma ziņojuma parādīšanas nosacījumi atkal tiek izpildīti 5 sekunžu laikā, kad tiek parādīts ziņojums, jaunais brīdinājuma ziņojums tiks parādīts 5 sekundes ar tādu pašu indikatora mirgošanu. |
| |  <p>Avārijas bremzēšana izslēgta</p> |  <p>Avārijas bremzēšana izslēgta</p> | <ul style="list-style-type: none"> Šis ziņojums tiek parādīts pēc tam, kad transportlīdzeklis ir apstājies, aktivizējot avārijas bremzēšanu (maksimālo bremžu kontroli) ar AEBS 3. Brīdinājumu. |
| |  <p>AEBS</p> <p>Pārbaudiet autonomo avārijas bremzēšanu (AEB)</p> |  <p>Pārbaudiet autonomo avārijas bremzēšanu (AEB)</p> | <ul style="list-style-type: none"> Ja AEBS ir kļūme 3 sekundes pēc dzinēja iedarbināšanas, šis brīdinājuma ziņojums tiek rādīts 5 sekundes. |
| |  <p>Kamera nedarbojas piesārņota vējstikla dēļ</p> |  <p>Kamera nedarbojas piesārņota vējstikla dēļ</p> | <ul style="list-style-type: none"> Šis ziņojums tiek parādīts, ja priekšējās kameras modulis (FCM) nevar noteikt joslu marķējumus, priekšā braucošos transportlīdzekļus, cilvēkus utt., jo uz vējstikla stikla ir netīrumi vai svešķermeņi. |

| Vienums | Uzlabots veids | Standarta veids | Darbības nosacījumi |
|--|----------------|-----------------|--|
| Vadītāja uzmanības trauksmes sistēma (DAA) | | | <ul style="list-style-type: none"> Šis ziņojums tiek parādīts, kad vadītājs noņem atzīmi no izvēles rūtiņas pie Braukšanas palīdzības > Vadītāja uzmanības brīdinājums mērinstrumentu paneļa sadaļā (Lietotāja iestatījumi) un atlasa galveno izvēlni (Izvēlne Braukšanas palīgsistēma). |
| | | | <ul style="list-style-type: none"> Vadītāja uzmanības brīdinājums (DAA) parāda vadītāja "piesardzīgas braukšanas līmeni" 5 joslās (5 līmeņi), un, ja apakšā nav joslas, vadītājs tiks brīdināts ar brīdinājuma ziņojumu un skaņas signālu. (Tomēr trauksmes līmenis tiks inicializēts, kad dzinējs ir izslēgts vai vadītāja drošības josta ir atsprādzēta un vadītāja durvis ir atvērtas) |
| | | | |
| | | | <ul style="list-style-type: none"> Šis ziņojums tiek parādīts bojātas DAA sistēmas gadījumā. Ja ziņojums paliek ieslēgts, pārbaudiet sistēmu un veiciet tās apkopi tuvākajā KG Mobility pilnvarotajā servisa centrā. |

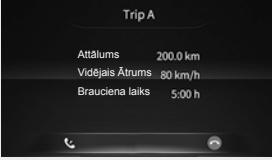



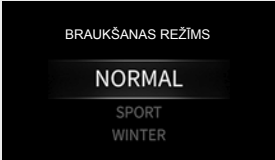

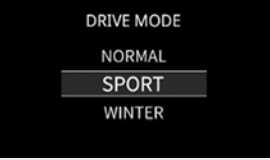
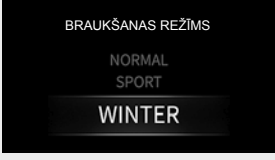
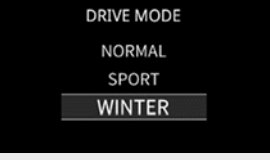

Vadītāja uzmanības trauksmes sistēma (DAA)







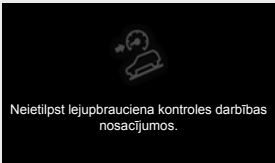

Funkcija, kas brīdina un mudina vadītāju nedaudz atpūsties, parādot brīdinājuma līmeni, pamatojoties uz transportlīdzekļa informācijas un vadītāja braukšanas modeļa analīzes rezultātiem.



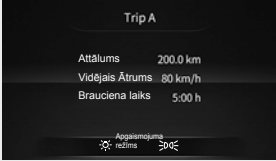



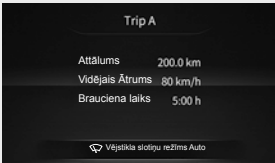

| Vienums | Uzlabots veids | Standarta veids | Darbības nosacījumi |
|-------------------------------------|---|---|---|
| Pārtraukuma brīdinājums |  <p>Lūdzu, uz brīdi atpūties</p> |  <p>Lūdzu, uz brīdi atpūties</p> | <ul style="list-style-type: none"> Paziņojums, kurā ieteikts ieturēt pauzi, pēc kāda laika braukšanas jūsu drošībai tiek parādīts aptuveni 10 sekundes. Brīdinājuma intervāls: <ul style="list-style-type: none"> Tikai transportlīdzekļiem bez DAA tiks parādīts ziņojums ik pēc 2 stundām no brīža, kad dzinējs pirmo reizi tiek iedarbināts ar ON ieslēgtu aizdedzes slēdzi. Automašīnām ar DAA brīdinājuma uzsūnstošo logu parāda DAA sistēma. |
| Apkopes intervāla brīdinājums |  <p>Nepieciešama apkope</p> |  <p>Nepieciešama apkope</p> | <ul style="list-style-type: none"> Ja mērinstrumentu blokā zem (Lietotāja iestatījumi) ir atzīmēta izvēles rūtīņa "Iespējot apkopes intervāla brīdinājumu", kad attālums līdz tukšumam sasniedz 0 km, vienreiz tiek parādīts ziņojums (kad aizdedzes slēdzis tiek pārslēgts no OFF uz ON). |
| Zems mazgāšanas šķidruma līmenis |  <p>Uzpildiet logu skalošanas šķidrumu</p> |  <p>Uzpildiet logu skalošanas šķidrumu</p> | <ul style="list-style-type: none"> Ja mazgāšanas šķidruma līmenis ir zems, tiek parādīts ziņojums ar aicinājumu uzpildīt mazgāšanas šķidrumu. Atlikušais mazgāšanas šķidruma daudzums tvertnē, kad indikators ir aktivizēts, ir aptuveni 800 ml. |
| Bluetooth tālruņa zvani aizturēšana |  <p>Trip A</p> <p>Attālums 200.0 km Vidējais ātrums 80 km/h Brauciena laiks 5:00 h</p> |  <p>Ssangyong Motors</p> <p>Brauciena autonomija 596 km</p> <p>Vidējā degvielas ekonomija 16.2 km/l</p> <p>0 10 20 30</p> <p>Turiet, lai atjauninātu informāciju</p> | <ul style="list-style-type: none"> Kad saņemat zvani, kad ir pievienota brīvroku ierīce, vārds vai tālruņa numurs joprojām tiks rādīts, līdz signāls saglabāsies. Ja vārds un tālruņa numurs tiek saņemts vienlaikus, tiek parādīts tikai vārds. AV ekrānā (galvenajā izvēlnē) uzsūnstošais ziņojums netiek parādīts. |

| Vienums | Uzlabots veids | Standarta veids | Darbības nosacījumi |
|------------------|---|---|---|
| Brauciena režīms |  |  | <ul style="list-style-type: none"> • "NORMAL", "SPORT" un "WINTER" tiek parādīti atkarībā no braukšanas režīma skalas darbības braukšanas laikā. |
| |  |  | |
| |  |  | |



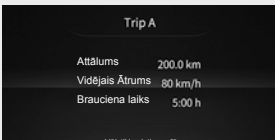

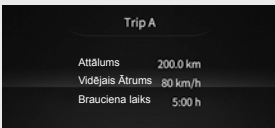



| Vienums | Uzlabots veids | Standarta veids | Darbības nosacījumi |
|-----------------------|---|---|--|
| Apsildāms stūres rats |  |  | <ul style="list-style-type: none"> Šis ziņojums tiek rādīts aptuveni 5 sekundes atkarībā no stūres rata apsildes ar IGN ON vai dzinēja darbības stāvokli. |
| |  |  | |





| Vienums | Uzlabots veids | Standarta veids | Darbības nosacījumi |
|-------------|---|---|---|
| HDC ON/OFF |  |  | <ul style="list-style-type: none"> Šis ziņojums tiek rādīts aptuveni 5 sekundes atkarībā no HDC sistēmas IESLĒGTS/IZSLĒGTS statusa. Indikatora krāsa var mainīties atkarībā no HDC darbības statusa. <ul style="list-style-type: none"> Zaļš HDC indikators IESLĒGTS: HDC gatavības režīmā Zaļš mirgojošs HDC indikators: HDC darbojas Sarkanā HDC brīdinājuma indikators ON: HDC pārkarsis un sistēmas kļūda |
| |  |  | |
| HDC sistēma |  |  | <ul style="list-style-type: none"> Ja HDC (Hill Descent Control) sistēma ir bojāta, tiek parādīts šis ziņojums. Ja ziņojums paliek ieslēgts, pārbaudiet sistēmu un veiciet tās apkopi tuvākajā KG Mobility pilnvarotajā servisa centrā. |
| |  |  | |





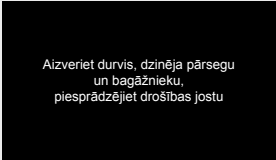
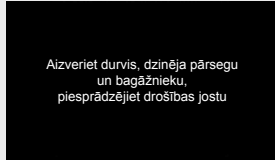
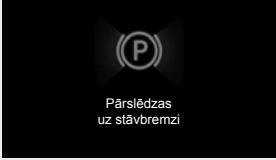

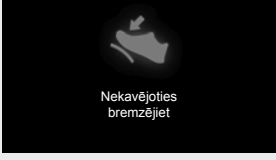

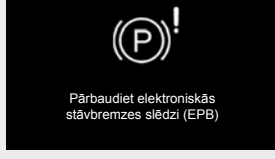
| Vienums | Uzlabots veids | Standarta veids | Darbības nosacījumi |
|---------------------|---|---|---|
| Apgaismojuma režīms |  <p>Trip A</p> <p>Attālums 200.0 km Vidējais ātrums 80 km/h Brauciena laiks 5:00 h</p> <p>Apgaismojuma režīms AUTO</p> |  <p>Apgaismojuma režīms AUTO</p> <p>Brauciena autonomija 596 km</p> <p>Vidējā degvielas ekonomija 16.2 km/L</p> <p>Turiet, lai atiestatītu informāciju</p> | <ul style="list-style-type: none"> Atkarībā no gaismas slēdža stāvokļa pašreizējais statuss tiks parādīts 4 režīmos aptuveni 5 sekundes. |
| |  <p>Trip A</p> <p>Attālums 200.0 km Vidējais ātrums 80 km/h Brauciena laiks 5:00 h</p> <p>Apgaismojuma režīms DRC</p> |  <p>Apgaismojuma režīms DRC</p> <p>Brauciena autonomija 596 km</p> <p>Vidējā degvielas ekonomija 16.2 km/L</p> <p>Turiet, lai atiestatītu informāciju</p> | |
| |  <p>Trip A</p> <p>Attālums 200.0 km Vidējais ātrums 80 km/h Brauciena laiks 5:00 h</p> <p>Apgaismojuma režīms D</p> |  <p>Apgaismojuma režīms D</p> <p>Brauciena autonomija 596 km</p> <p>Vidējā degvielas ekonomija 16.2 km/L</p> <p>Turiet, lai atiestatītu informāciju</p> | |
| |  <p>Trip A</p> <p>Attālums 200.0 km Vidējais ātrums 80 km/h Brauciena laiks 5:00 h</p> <p>Apgaismojuma režīms OFF</p> |  <p>Apgaismojuma režīms OFF</p> <p>Brauciena autonomija 596 km</p> <p>Vidējā degvielas ekonomija 16.2 km/L</p> <p>Turiet, lai atiestatītu informāciju</p> | |



| Vienums | Uzlabots veids | Standarta veids | Darbības nosacījumi |
|---------------------------|---|---|---|
| Vējistika tīrītāja režīms |  |  | <ul style="list-style-type: none"> • Atkarībā no logu tīrītāja sviras stāvokļa pašreizējais statuss tiks parādīts 4 režīmos aptuveni 5 sekundes. |
| |  |  | |
| |  |  | |
| |  |  | |

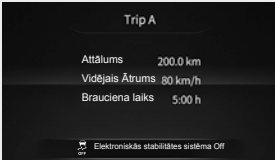





| Vienums | Uzlabots veids | Standarta veids | Darbības nosacījumi |
|-----------------------------|---|---|---|
| Aizmugurējā tīrītāja režīms |  |  | <ul style="list-style-type: none"> • Atkarībā no aizmugurējā stikla tīrītāja sviras stāvokļa pašreizējais statuss tiks parādīts 3 režīmos aptuveni 5 sekundes. |
| |  |  | |
| |  |  | |





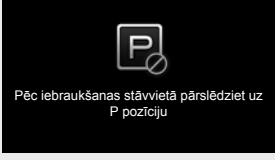

| Vienums | Uzlabots veids | Standarta veids | Darbības nosacījumi |
|---|---|---|---|
| Atgādinājums no mobilā tālruņa lādētāja |  <p>Viedtālrunis lādējas</p> |  <p>Viedtālrunis lādējas</p> | <ul style="list-style-type: none"> Ja kāds tālrunis atrodas uz bezvadu uzlādes paliktņa pēc aizdedzes izslēgšanas (aizdedzes slēdzis ACC vai OFF pozīcijā), kamēr mobilā tālruņa lādētājs darbojas ar aizdedzes slēdzi ON stāvoklī, tiek parādīts atgādinājuma ziņojums “Tālrunis ir ieslēgts mobilā tālruņa lādētājā.” tiek parādīts instrumentu panelī. (Tomēr atgādinājums nedarbojas, mainot aizdedzes slēdzi no stāvokļa OFF uz ACC, pat ja darbojas mobilā tālruņa lādētājs.) |
| |  <p>Viedtālruņa uzlāde pabeigta</p> |  <p>Viedtālruņa uzlāde pabeigta</p> | <ul style="list-style-type: none"> Kad mobilā tālruņa lādētāja sistēma darbojas normāli, lai sāktu tālruņa uzlādi, šis ziņojums tiek parādīts instrumentu panelī apmēram 5 sekundes. |
| |  <p>Uzlādes problēma Konstatēti svešķermeņi.</p> |  <p>Uzlādes problēma Konstatēti svešķermeņi.</p> | <ul style="list-style-type: none"> Šis ziņojums tiek parādīts instrumentu panelī apmēram 5 sekundes, kad uzlāde ir pabeigta. |
| |  <p>Tālrunis pieslēgts bezvadu lādētājam</p> |  <p>Tālrunis pieslēgts bezvadu lādētājam</p> | <ul style="list-style-type: none"> Ja rodas problēmas ar uzlādi vai uz uzlādes paliktņa ir metāla priekšmets, šis ziņojums tiek parādīts instrumentu panelī 5 sekundes ar aptuveni 5 minūšu intervālu. Ja tālrunis neuzlādējas, mēģiniet noņemt tālruni no uzlādes paliktņa un novietot to atpakaļ vai pārbaudiet tālruņa stāvokli. (Tālrunis var pārtraukt uzlādi atkarībā no akumulatora temperatūras apstākļiem.) Turklāt noteikti noņemiet visus metāla priekšmetus no bezvadu uzlādes paliktņa. |

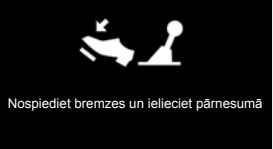

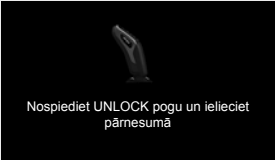
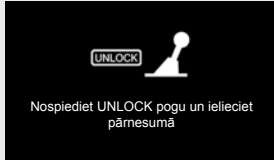



| Vienums | Uzlabots veids | Standarta veids | Darbības nosacījumi |
|-------------------------------|---|---|--|
| Elektroniskā stāvbremze (EPB) |  <p>Aizveriet durvis, dzinēja pārsegu un bagāžnieku, piesprādzējiet drošības jostu</p> |  <p>Aizveriet durvis, dzinēja pārsegu un bagāžnieku, piesprādzējiet drošības jostu</p> | <ul style="list-style-type: none"> Šis ziņojums tiek parādīts, ja tiek nospiests akseļeratora pedālis ar aktivizētu EPB vai AUTO HOLD un netiek izpildīti AUTO deaktivizēšanas nosacījumi. |
| |  <p>Pārslēdzas uz stāvbremzi</p> |  <p>Pārslēdzas uz stāvbremzi</p> | <ul style="list-style-type: none"> Šis ziņojums tiek parādīts, pārslēdzoties uz elektroniskās stāvbremzes stāvokli, kad ir aktīvs AUTO HOLD. |
| |  <p>Nekavējoties bremzējiet</p> |  <p>Nekavējoties bremzējiet</p> | <ul style="list-style-type: none"> Šis ziņojums tiek rādīts aptuveni 5 sekundes, kad transportlīdzeklis slīd uz leju, kad ir aktivizēta funkcija AUTO HOLD un/vai tiek konstatēta EPB kļūda. Tomēr, ja automašīna saslīd uz leju un elektroniskā stāvbremze (EPB) tiek automātiski aktivizēta un automašīna vairs neslīd, ziņojums netiks parādīts. |
| |  <p>Pārbaudiet elektroniskās stāvbremzes slēdzi (EPB)</p> |  <p>Pārbaudiet elektroniskās stāvbremzes slēdzi (EPB)</p> | <ul style="list-style-type: none"> Ja EPB sistēmā ir kļūme, šis ziņojums tiek parādīts kopā ar mirgojošu EPB brīdinājuma indikatoru. Ja ziņojums paliek ieslēgts, pārbaudiet sistēmu un veiciet tās apkopi tuvākajā KG Mobility pilnvarotajā servisa centrā. |

| Vienums | Uzlabots veids | Standarta veids | Darbības nosacījumi |
|---------------------------|---|---|--|
| AUTO HOLD sistēma |  |  | <ul style="list-style-type: none"> Šis ziņojums tiek parādīts bojātas AUTO HOLD sistēmas gadījumā. Ja ziņojums paliek ieslēgts, pārbaudiet sistēmu un veiciet tās apkopi tuvākajā KG Mobility pilnvarotajā servisa centrā. |
| |  |  | <ul style="list-style-type: none"> Kad EPB slēdzis tiek darbināts, nenospiežot bremžu pedāli, lai deaktivizētu AUTO HOLD sistēmu, tiek parādīts šis ziņojums. |
| ESP sistēma ON/OFF |  |  | <ul style="list-style-type: none"> Šis ziņojums tiek rādīts aptuveni 5 sekundes atkarībā no ESP OFF slēdža statusa. |
| |  |  | |





| Vienums | Uzlabots veids | Standarta veids | Darbības nosacījumi |
|-----------------------------------|---|--|--|
| P pārnesuma vadības sistēma (PRA) |  Pozīcija P deaktivizēta | Pozīcija P deaktivizēta | <ul style="list-style-type: none"> Šis ziņojums tiek parādīts, kad P (stāvvietas) atbrīvošanas slēdzis tiek darbināts ar nospiestu bremžu pedāli, lai veiktu dubultu novietošanu stāvvietā (otrā stāvvietā). |
| |  Pārbaudiet stāvbremzes atlaišanas palīgsistēmu (PRA) | Pārbaudiet stāvbremzes atlaišanas palīgsistēmu (PRA) | <ul style="list-style-type: none"> Šis ziņojums tiek parādīts bojātas P pārnesuma vadības sistēmas gadījumā. Ja ziņojums paliek ieslēgts, pārbaudiet sistēmu un veiciet tās apkopi tuvākajā KG Mobility pilnvarotajā servisa centrā. |





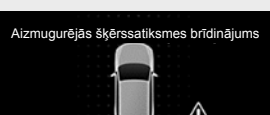

| Vienums | Uzlabots veids | Standarta veids | Darbības nosacījumi |
|-----------------------|---|---|--|
| Pārnesuma svira (SBW) |  <p>Pārbaudiet pārslēga sviru</p> |  <p>Pārbaudiet pārslēga sviru</p> | <ul style="list-style-type: none"> • Šis ziņojums tiek parādīts bojātas SBW sistēmas gadījumā. • Ja ziņojums paliek ieslēgts, pārbaudiet sistēmu un veiciet tās apkopi tuvākajā KG Mobility pilnvarotajā servisa centrā. |
| |  <p>Nevar pārslēgt pārnesumu</p> |  <p>Nevar pārslēgt pārnesumu</p> | <ul style="list-style-type: none"> • Ja transportlīdzekļa pašreizējais statuss neatbilst SBW sistēmas pārslēgšanas nosacījumiem, tiek parādīts šis ziņojums. |
| |  <p>Pēc iebraukšanas stāvvietā pārslēdziet uz P pozīciju</p> |  <p>Pēc iebraukšanas stāvvietā pārslēdziet uz P pozīciju</p> | <ul style="list-style-type: none"> • Ja automašīna netiek pilnībā apturēta un tiek nospiesta poga P (stāvēšana), tiek parādīts atbilstošs ziņojums. |
| |  <p>Nospiediet bremzes un ielieciet pārnesumā</p> |  <p>Nospiediet bremzes un ielieciet pārnesumā</p> | <ul style="list-style-type: none"> • Kad tiek darbināta elektroniskā pārnesumu svira (SBW), tiek parādīts ziņojums, ja pārnesumu svira tiek darbināta bez bremzes. |

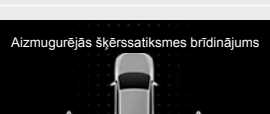







| Vienums | Uzlabots veids | Standarta veids | Darbības nosacījumi |
|----------------------|---|---|--|
| Pāresuma svira (SBW) |  <p>Nospiediet UNLOCK pogu un ielieciet pāresumā</p> |  <p>Nospiediet UNLOCK pogu un ielieciet pāresumā</p> | <ul style="list-style-type: none"> Kad tiek darbināta elektroniskā pāresumu svira (SBW), tiek parādīts ziņojums, ja pāresumu svira tiek darbināta, nenošpiežot UNLOCK pogu. |
| |  <p>Pārbaudiet P pogu</p> |  <p>Pārbaudiet P pogu</p> | <ul style="list-style-type: none"> Šis ziņojums tiek parādīts bojātas SBW sistēmas gadījumā. Ja ziņojums paliek ieslēgts, pārbaudiet sistēmu un veiciet tās apkopi tuvākajā KG Mobility pilnvarotajā servisa centrā. |
| |  <p>Pārbaudiet P RELEASE pogu</p> |  <p>Pārbaudiet P RELEASE pogu</p> | |
| |  <p>Pārbaudiet UNLOCK pogu</p> |  <p>Pārbaudiet UNLOCK pogu</p> | |

| Vienums | Uzlabots veids | Standarta veids | Darbības nosacījumi |
|---------------------------------------|--|--|---|
| Drošas izbraukšanas brīdinājums (SEW) |  <p>Drošas izbraukšanas brīdinājums (SEW)</p> |  <p>Drošas izbraukšanas brīdinājums (SEW)</p> | <ul style="list-style-type: none"> Ja gatavojaties atvērt durvis, lai atstātu transportlīdzekli, kad transportlīdzeklis tuvojas no aizmugures, transportlīdzekļa izkāpšanas brīdinājuma sistēma parāda ziņojumu un atskaņo pīkstieni. Tomēr tas darbojas tikai tad, kad pānesumu pārslēga svira ir P (stāvvietas) vai N (neitrālā) pozīcijā. |
| |  <p>Drošas izbraukšanas brīdinājums (SEW)</p> |  <p>Drošas izbraukšanas brīdinājums (SEW)</p> | |
| |  <p>Drošas izbraukšanas brīdinājums (SEW)</p> |  <p>Drošas izbraukšanas brīdinājums (SEW)</p> | |

| Vienums | Uzlabots veids | Standarta veids | Darbības nosacījumi |
|---|--|--|--|
| Aklās zonas noteikšanas brīdinājums (BSW) |  <p>Pārbaudiet aklās zonas noteikšanas brīdinājums (BSW)</p> |  <p>Pārbaudiet aklās zonas noteikšanas brīdinājums (BSW)</p> | <ul style="list-style-type: none"> • Šis ziņojums tiek parādīts bojātas BSW sistēmas gadījumā. • Ja ziņojums paliek ieslēgts, pārbaudiet sistēmu un veiciet tās apkopi tuvākajā KG Mobility pilnvarotajā servisa centrā. |
| |  <p>Aklās zonas noteikšanas brīdinājums ir īslaicīgi deaktivizēts</p> |  <p>Aklās zonas noteikšanas brīdinājums ir īslaicīgi deaktivizēts</p> | <ul style="list-style-type: none"> • Šis ziņojums tiek parādīts, kad BSW sistēma ir ieslēgta un sensors parasti nevar noteikt aklās zonas: ja aizmugurējā bufera ārpusē vai iekšpusē ir svešķermeņi, transportlīdzekļa aizmugurē ir uzstādīta piekabe vai cits aprīkojums, ceļš ir plats, pārāk intensīvi snieg vai līst utt. |

| Vienums | Uzlabots veids | Standarta veids | Darbības nosacījumi |
|---|--|--|---|
| Aizmugurējās šķērssatiksmes brīdinājums (RCTW) |  <p data-bbox="276 300 528 314">Aizmugurējās šķērssatiksmes brīdinājums</p> |  <p data-bbox="582 197 831 211">Aizmugurējās šķērssatiksmes brīdinājums</p> | <ul style="list-style-type: none"> Šis ziņojums tiek parādīts, kad transportlīdzeklis vai objekts tuvojas transportlīdzekļa aizmugurējai kreisajai un/vai aizmugurējai labajai pusei RCTW sistēmas darbības laikā. |
| |  <p data-bbox="276 488 528 502">Aizmugurējās šķērssatiksmes brīdinājums</p> |  <p data-bbox="582 385 831 399">Aizmugurējās šķērssatiksmes brīdinājums</p> | |
| |  <p data-bbox="276 665 528 679">Aizmugurējās šķērssatiksmes brīdinājums</p> |  <p data-bbox="582 562 831 576">Aizmugurējās šķērssatiksmes brīdinājums</p> | |



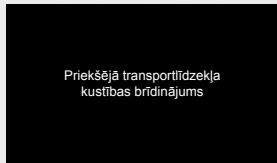





| Vienums | Uzlabots veids | Standarta veids | Darbības nosacījumi |
|--|---|---|---|
| Aizmugurējās šķērssatiksmes brīdinājuma iejaukšanās (RCTA) |  <p>Spiediet bremžu pedāli</p> | <p>Spiediet bremžu pedāli</p>  | <ul style="list-style-type: none"> Ja RCTA sistēmas darbības laikā tiek konstatēts sadursmes risks tuvojoša transportlīdzekļa dēļ, tiek veikta avārijas bremzēšana (bremzēšanas palīdzība), kamēr tiek parādīts attiecīgais trauksmes signāls. |
| |  <p>Spiediet bremžu pedāli</p> | <p>Spiediet bremžu pedāli</p>  | |
| |  <p>Spiediet bremžu pedāli</p> | <p>Spiediet bremžu pedāli</p>  | |









| Vienums | Uzlabots veids | Standarta veids | Darbības nosacījumi |
|--|---|---|--|
| Aklās zonas sadursmes palīgs (BSA) |  <p>BSA & RCTA</p> |  <p>BSA & RCTA</p> | <ul style="list-style-type: none"> Ja BSA sistēmas darbības laikā tiek konstatēts sadursmes risks tuvojoša transportlīdzekļa dēļ, stūres vadība tiek veikta, kamēr tiek iedarbināta atbilstošā trauksme. |
| |  <p>BSA & RCTA</p> |  <p>BSA & RCTA</p> | |
| Brīdinājums par priekšējo transportlīdzekļa kustību (FVSW) |  <p>Priekšējā transportlīdzekļa kustība</p> |  <p>Priekšējā transportlīdzekļa kustība</p> | <ul style="list-style-type: none"> Šī funkcija ir iespējota, kad instrumentu paneļa sadaļā (Lietotāja iestatījumi)  atzīmējat izvēles rūtiņu Braukšanas palīdzība > Priekšējā transportlīdzekļa kustības brīdinājums. Kamēr ISG sistēma darbojas (automātiska dzinēja izslēgšana), attiecīgais ziņojums var netikt parādīts. |
| |  <p>Priekšējā transportlīdzekļa kustības brīdinājums</p> |  <p>Priekšējā transportlīdzekļa kustības brīdinājums</p> | |







Priekšējā transportlīdzekļa kustības brīdinājums (FVSW)



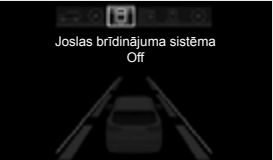



Funkcija skaņas signāla atskaņošanai un ziņojuma parādīšanai, ja vadītājs neiziet no transportlīdzekļa pēc tam, kad priekšējais transportlīdzeklis ir izbraucis un nobraucis noteiktu attālumu









| Vienums | Uzlabots veids | Standarta veids | Darbības nosacījumi |
|--|---|---|--|
| Izplūdes gāzu pārstrādes sistēmas darbības pieprasījums |  <p>Nepieciešama braukšana, lai attīrītu dzinēja daļiņu filtru (DPF)</p> |  <p>Nepieciešama braukšana, lai attīrītu dzinēja daļiņu filtru (DPF)</p> | <ul style="list-style-type: none"> Šis ziņojums tiek parādīts, kad izplūdes gāzu pārstrādes sistēma ir piesārņota ar kvēpiem utt. un pārāpstrādes sistēma ir jādarbina. |
| Brīdinājums, jo aizsērējusi izplūdes gāzu pārāpstrādes sistēma |  <p>Pārbaudiet dzinēja daļiņu filtru (DPF)</p> |  <p>Pārbaudiet dzinēja daļiņu filtru (DPF)</p> | <ul style="list-style-type: none"> Šis ziņojums tiek parādīts bojātas izplūdes gāzu pārāpstrādes sistēmas gadījumā. |









| Vienums | Uzlabots veids | Standarta veids | Darbības nosacījumi |
|--|---|---|--|
| Karbamīda sistēmas pārbaudes norises ziņojums |  <p>Karbamīda šķīdums jāpārbauda 50 km</p> |  <p>Karbamīda šķīdums jāpārbauda 50 km</p> | <ul style="list-style-type: none"> Normālā stāvoklī (brīdinājuma ziņojums pazudis) pēc tam, kad ir izdots brīdinājums par karbamīda sistēmas kļūmi, aptuveni 50 km brauciena laikā tiek parādīts ziņojums, kas norāda, ka karbamīda sistēma ir jāpārbauda. |
| Brīdinājums, ka pārbaudes rezultāts liecina, ka karbamīda sistēma nav pieejama |  <p>Nav iespējams iedarbināt dzinēju, jo karbamīda šķīduma pārbaude nav izdevusies</p> |  <p>Nav iespējams iedarbināt dzinēju, jo karbamīda šķīduma pārbaude nav izdevusies</p> | <ul style="list-style-type: none"> Ja karbamīda sistēma joprojām ir bojāta pēc karbamīda sistēmas pārbaudes, braucot ar transportlīdzekli 50 km, tiek parādīts atbilstošs brīdinājuma ziņojums un dzinēja restartēšana nav iespējama. |
| Brīdinājums zemā karbamīda līmeņa dēļ |  <p>Nepietiekams karbamīda šķīduma līmenis.</p> |  <p>Nepietiekams karbamīda šķīduma līmenis.</p> | <ul style="list-style-type: none"> Ja karbamīda sistēma ir bojāta, tiek parādīts brīdinājuma ziņojums, kas sadalīts 6 līmeņos. Katrs brīdinājums ir sadalīts 3 līmeņos atkarībā no tā smaguma pakāpes. 3 līmeņos transportlīdzekli nav iespējams vadīt. Ja iedegas brīdinājuma lampiņa vai parādās brīdinājuma ziņojums, pārbaudiet transportlīdzekli pie KG Mobility izplatītāja vai KG Mobility pilnvarotajā servisa centrā. ☞ Skatīt "Izplūdes gāzu pārstrādes sistēma II (SCR)**" (I.6-62) |
| Brīdinājums saistībā ar karbamīda sistēmu (DCU un elektrības kļūme) |  <p>Pārbaudiet karbamīda šķīdumu</p> |  <p>Pārbaudiet karbamīda šķīdumu</p> | |



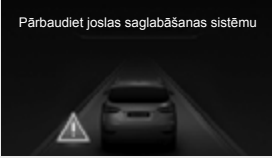



| Vienums | Uzlabots veids | Standarta veids | Darbības nosacījumi |
|---|---|---|--|
| Brīdinājumi saistībā ar karbamīda iesmidzināšanas sistēmu |  <p>Pārbaudiet karbamīda šķīduma iesmidzināšanas ierīci</p> |  <p>Pārbaudiet karbamīda šķīduma iesmidzināšanas ierīci</p> | <ul style="list-style-type: none"> • Ja karbamīda sistēma ir bojāta, tiek parādīts brīdinājuma ziņojums, kas sadalīts 6 līmeņos. • Katrs brīdinājums ir sadalīts 3 līmeņos atkarībā no tā smaguma pakāpes. 3 līmeņos transportlīdzekli nav iespējams vadīt. • Ja iedegas brīdinājuma lampiņa vai parādās brīdinājuma ziņojums, pārbaudiet transportlīdzekli pie KG Mobility izplatītāja vai KG Mobility pilnvarotajā servisa centrā. <p>👁 Skatīt “Izplūdes gāzu pārstrādes sistēma II (SCR)**” (I.6-62)</p> |
| Brīdinājums nepareiza reaģenta dēļ |  <p>Karbamīda šķīdums ir neatbilstošs</p> |  <p>Karbamīda šķīdums ir neatbilstošs</p> | |
| Zema SCR katalizatora attīrīšanas efektivitāte |  <p>Zema SCR katalītiskā pārveidotāja veiktspēja</p> |  <p>Zema SCR katalītiskā pārveidotāja veiktspēja</p> | |
| Brīdinājums par neparastu izplūdes gāzu emisiju |  <p>Emisiju līmenis ir augsts - pārbaudiet karbamīda šķīdumu</p> |  <p>Emisiju līmenis ir augsts - pārbaudiet karbamīda šķīdumu</p> | |







| Vienums | Uzlabots veids | Standarta veids | Darbības nosacījumi |
|---|--|--|--|
| Brīdinājums par izbraukšanu no joslas (LDW) | <p>Joslas brīdinājuma sistēma Off</p>  | <p>Joslas brīdinājuma sistēma Off</p>  | <ul style="list-style-type: none"> Tiek parādīts, kad ir atspējots joslas novirzīšanas brīdinājums. |
| | <p>Joslas brīdinājuma sistēma ir gaidīšanas režīmā</p>  | <p>Joslas brīdinājuma sistēma ir gaidīšanas režīmā</p>  | <ul style="list-style-type: none"> Joslas ir noēnotas, ja transportlīdzeklis brauc ar mazu ātrumu, kas mazāks par 40 km/h, vai ar lielu ātrumu 180 km/h vai vairāk, vai netiek atklātas abas joslas. |
| | <p>Joslas brīdinājuma sistēmas kļūme</p>  | <p>Joslas brīdinājuma sistēmas kļūme</p>  | <ul style="list-style-type: none"> Tiek parādīts, kad ir atspējots joslas novirzīšanas brīdinājums. |
| | <p>Pārbaudiet joslas brīdinājuma sistēmu</p>  | <p>Pārbaudiet joslas brīdinājuma sistēmu</p>  | <ul style="list-style-type: none"> Šis ziņojums vienmēr tiek parādīts kļūdainas LDW darbības gadījumā. Tiek parādīts kā uznirstošais ziņojums 3 sekundes pēc iedarbināšanas, ja joslas novirzīšanas brīdinājuma sistēmā ir kļūda. Ja ziņojums paliek ieslēgts, pārbaudiet sistēmu un veiciet tās apkopi tuvākajā KG Mobility pilnvarotajā servisa centrā. |





| Vienums | Uzlabots veids | Standarta veids | Darbības nosacījumi |
|------------------------------|---|---|---|
| LDWS joslu displeja apgabals |  <p>Joslas brīdinājuma sistēma</p> |  <p>Joslas brīdinājuma sistēma</p> | <ul style="list-style-type: none"> • Pat ja tiek noteikta tikai kreisā josla, tiks parādīta noteiktā kreisā josla. (Uzlabotais tips: zaļš, Standarta veids: balts) • Ja vadītājs nedarbina pagriezienu signālu vai neieslēdz labo pagriezienu signālu un tuvojas kreisajai joslai, josla mirgos. (Uzlabotais tips: zaļi sarkans, Standarta veids: iekrāsots balts) |
| |  <p>Joslas brīdinājuma sistēma</p> |  <p>Joslas brīdinājuma sistēma</p> | <ul style="list-style-type: none"> • Ja tiek noteikta tikai labā josla, noteiktā labā josla tiks parādīta zaļā krāsā. (Uzlabotais tips: zaļš, Standarta veids: balts) • Ja vadītājs nedarbina pagriezienu signālu vai neieslēdz kreiso pagriezienu signālu un tuvojas kreisajai joslai, josla mirgos. (Uzlabotais tips: zaļi sarkans, Standarta veids: iekrāsots balts) |
| |  <p>Joslas brīdinājuma sistēma</p> |  <p>Joslas brīdinājuma sistēma</p> | <ul style="list-style-type: none"> • Ja abas joslas tiek noteiktas, tiks attēlotas abas joslas. (Uzlabotais tips: zaļš, Standarta veids: balts) |

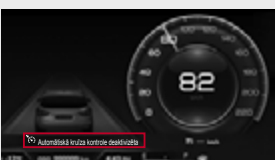





| Vienums | Uzlabots veids | Standarta veids | Darbības nosacījumi |
|--|---|---|--|
| LDWS joslu displeja apgabals |  |  | <ul style="list-style-type: none"> • Ja tiek noteiktas abas joslas un transportlīdzeklis tuvojas kreisajai vai labajai joslai, neieslēdzot pagrieziena signālu, josla mirgos. (Uzlabotais tips: zaļi sarkans, Standarta veids: iekrāsots balts) |
| |  |  | |
| LKAS (joslu saglabāšanas palīgsistēma) |  |  | <ul style="list-style-type: none"> • Tiek parādīts, kad ir atspējota joslas saglabāšanas palīgsistēma. |
| |  |  | <ul style="list-style-type: none"> • Joslas ir noēnotas, ja transportlīdzeklis brauc ar mazu ātrumu, kas mazāks par 40 km/h, vai ar lielu ātrumu 180 km/h vai vairāk, vai netiek atklātas abas joslas. |

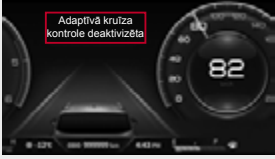
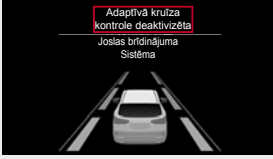

| Vienums | Uzlabots veids | Standarta veids | Darbības nosacījumi |
|---|---|--|--|
| Joslas saglabāšanas palīgsistēma (LKAS) | <p>Joslas saglabāšanas sistēmas kļūme</p>  | <p>-18°C ❄️ 📶 12:48PM Joslas saglabāšanas sistēmas kļūme</p>  | <ul style="list-style-type: none"> Tiek parādīts, kad ir atspējota joslas saglabāšanas palīgsistēma. |
| | <p>Pārbaudiet joslas saglabāšanas sistēmu</p>  | <p>-18°C ❄️ 📶 12:48PM Pārbaudiet joslas saglabāšanas sistēmu</p>  | <ul style="list-style-type: none"> Tiek parādīts kā uznirstošais ziņojums 3 sekundes pēc iedarbināšanas, ja joslas uzturēšanas palīdzības sistēmā ir kļūme. Ja ziņojums paliek ieslēgts, pārbaudiet sistēmu un veiciet tās apkopi tuvākajā KG Mobility pilnvarotajā servisa centrā. |
| LKAS joslu displeja zona | <p>Joslas saglabāšanas sistēma</p>  | <p>-18°C ❄️ 📶 12:48PM Joslas saglabāšanas sistēma</p>  | <ul style="list-style-type: none"> Pat ja tiek noteikta tikai kreisā josla, tiks parādīta noteiktā kreisā josla. (Uzlabotais veids: zaļš, Standarta veids: balts) (Uznirstošie ziņojumi netiks rādīti.) Ja vadītājs nedarbina pagriezienu signālu vai neieslēdz labo pagriezienu signālu un tuvojas kreisajai joslai, josla mirgos. (Uzlabotais veids: zaļš sarkans, Standarta veids: iekrāsots balts) (tiek parādīts uznirstošais ziņojums) |
| | <p>Joslas saglabāšanas sistēma</p>  | <p>-18°C ❄️ 📶 12:48PM Joslas saglabāšanas sistēma</p>  | <ul style="list-style-type: none"> Pat ja tiek noteikta tikai labā josla, tiks parādīta noteiktā labā josla. (Uzlabotais veids: zaļš, Standarta veids: balts) (Uznirstošie ziņojumi netiks rādīti.) Ja vadītājs nedarbina pagriezienu signālu vai neieslēdz kreiso pagriezienu signālu un tuvojas labajai joslai, josla mirgos. (Uzlabotais veids: zaļš sarkans, Standarta veids: iekrāsots balts) (tiek parādīts uznirstošais ziņojums) |







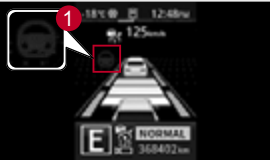
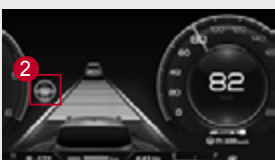

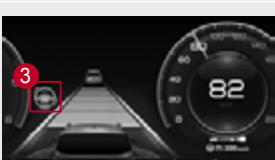
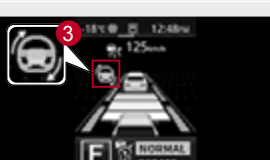
| Vienums | Uzlabots veids | Standarta veids | Darbības nosacījumi |
|--------------------------|--|--|---|
| LKAS joslu displeja zona |  <p>Joslas saglabāšanas sistēma</p> |  <p>Joslas saglabāšanas sistēma</p> | <ul style="list-style-type: none"> • Ja abas joslas tiek noteiktas, tiks attēlotas abas joslas. (Uzlabotais tips: zaļš, Standarta veids: balts) |
| |  <p>Joslas saglabāšanas sistēma</p> |  <p>Joslas saglabāšanas sistēma</p> | <ul style="list-style-type: none"> • Ja tiek noteiktas abas joslas un transportlīdzeklis tuvojas kreisajai vai labajai joslai, neieslēdzot pagrieziena signālu, josla mirgos. (Uzlabotais veids: zaļi sarkans, Standarta veids: iekrāsots balts) (tiek parādīts uznirstošais ziņojums) |
| |  <p>Joslas saglabāšanas sistēma</p> |  <p>Joslas saglabāšanas sistēma</p> | |

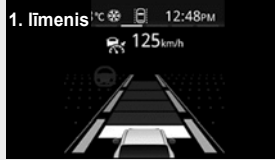

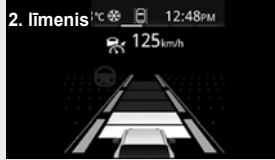

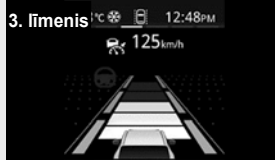



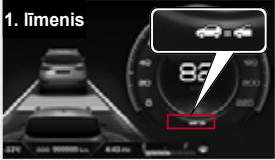

| Vienums | Uzlabots veids | Standarta veids | Darbības nosacījumi |
|---------------------------------|---|---|---|
| Kruīza kontrole (bez radara) |  |  | <ul style="list-style-type: none"> Nospiežot kruīza kontroles ON/OFF slēdzi, kad aizdedzes slēdzis ir ieslēgts, tiek parādīts ziņojums "Auto kruīza sistēma gatava" (1) un simbols (2) un automātiskais kruīzs kļūst gatavs. |
| |  |  | <ul style="list-style-type: none"> Novelkot uz leju ātruma kontroles sviru, kad automātiskais kruīzs ir gatavs, tiek parādīts ziņojums "Auto kruīza sistēma iestatīta" (1), simbols un iestatītais ātrums (2) ir gatavi un tiek aktivizēts automātiskais kruīzs. Noregulējiet transportlīdzekļa ātrumu, spiežot uz augšu vai velkot uz leju ātruma regulēšanas sviru. |
| |  |  | <ul style="list-style-type: none"> Ja jūs atspējojat kruīza kontroli tās darbības laikā (gatavs / automātisks), tiek parādīts ziņojums "Auto kruīzs atspējots" un kruīza kontrole tiek deaktivizēta. |

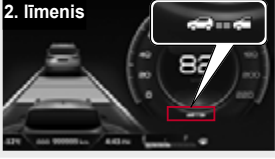

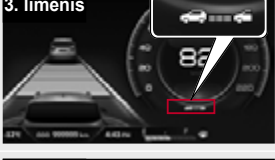



| Vienums | Uzlabots veids | Standarta veids | Darbības nosacījumi |
|--|---|---|--|
| Adaptīvā kruīza kontrole (ACC) (ar radaru) |  |  | <ul style="list-style-type: none"> Adaptīvās kruīza kontroles (ACC) darbības laikā, kad ir izpildīti gaidstāves nosacījumi, piemēram, bremžu pedālis, tiek parādīts ziņojums "Adaptīvā kruīza kontrole gatavībā" (1) un simbols (2), un adaptīvā kruīza kontrole (ACC) pāriet gaidstāves režīmā. Kamēr adaptīvā kruīza kontrole (ACC) ir gaidstāves režīmā, kruīza kontroles ātruma regulēšanas sviras stumšana RES+ virzienā aktivizē adaptīvo kruīza kontroli (ACC). |
| |  |  | <ul style="list-style-type: none"> Novelkot uz leju ātruma kontroles sviru, kad adaptīvais kruīzs ir gatavs, parādās ziņojums "Adaptīvais kruīzs iestatīts" (1), simbols un iestatītais ātrums (2) ir gatavi un ir aktivizēts adaptīvais kruīzs. Ja priekšā nav neviena transportlīdzekļa, vadītāja transportlīdzeklis turpina braukt ar iestatīto ātrumu. Ja transportlīdzeklis brauc ar ātrumu, kas ir mazāks par priekšā esošo braukšanas ātrumu, vadītāja transportlīdzeklis brauks, saglabājot iestatīto distanci līdz priekšā braucošajam transportlīdzeklim. |
| |  |  | <ul style="list-style-type: none"> Ja adaptīvo kruīza kontroli atspējojot tās darbības laikā (gatavs/automātisks), tiek parādīts ziņojums "Adaptīvais kruīzs atspējots" un adaptīvā kruīza kontrole tiek deaktivizēta. |

| Vienums | Uzlabots veids | Standarta veids | Darbības nosacījumi |
|--|---|---|--|
| Inteliģentā kruīza kontrole (iACC) (ar radaru) |  |  | <ul style="list-style-type: none"> Inteliģentās kruīza kontroles (iACC) darbības laikā, kad ir izpildīti gaidstāves nosacījumi, piemēram, bremžu pedālis, tiek parādīts ziņojums "Inteliģentā kruīza sistēma ir gatavībā" (1) un simbols (2) tiek parādīti, un inteliģentā kruīza kontrole (iACC) pāriet gaidstāves režīmā. Kamēr inteliģentā kruīza kontrole (iACC) ir gaidstāves režīmā, kruīza kontroles ātruma regulēšanas sviras stumšana RES+ virzienā aktivizē inteliģento kruīza kontroli (iACC). |
| |  |  | <ul style="list-style-type: none"> Novelkot uz leju ātruma kontroles sviru, kad inteliģentā kruīza sistēma ir gatava, parādās ziņojums "Inteliģentā kruīza sistēma ir iestatīta" (1), simbols un iestatītais ātrums (2) tiek parādīti un tiek aktivizēts viedais kruīzs. Ja priekšā nav neviena transportlīdzekļa, vadītāja transportlīdzeklis turpina braukt ar iestatīto ātrumu. Ja transportlīdzeklis brauc ar ātrumu, kas ir mazāks par priekšā esošo braukšanas ātrumu, vadītāja transportlīdzeklis brauks, saglabājot iestatīto distanci līdz priekšā braucošajam transportlīdzeklim. |
| |  |  | <ul style="list-style-type: none"> Ja atspējojat inteliģento kruīza kontroli tās darbības laikā (gatavs/automātisks), tiek parādīts ziņojums "Inteliģentā kruīza kontrole atspējota" un inteliģentā kruīza kontrole tiek deaktivizēta. |





| Vienums | Uzlabots veids | Standarta veids | Darbības nosacījumi |
|---|---|---|--|
| Inteliģenta stūres palīgsistēmas vadība |  |  | <ul style="list-style-type: none"> • Stūres palīgsistēmas simbols tiek parādīts 3 soļos (Gatavs iestatīšanai, Iestatīts un Aktivizēts) atkarībā no viedās krūza kontroles darbības stāvokļa. <ul style="list-style-type: none"> - 1.solis (1) : Kad viedā krūza kontrole ir gatavības režīmā vadītāja palīgsistēmu galvenajā izvēlnē - 2.solis (2) : Kad viedā krūza kontrole ir iestatīta - 3.solis (3) : Braucot, saglabājot joslas centru ar inteliģento krūza kontroles komplektu |
| |  |  | |
| |  |  | |







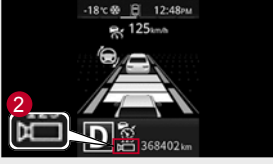

| Vienums | Uzlabots veids | Standarta veids | Darbības nosacījumi |
|--|---|---|--|
| Inteliģentās kružkontroles distances displejs (automašīnas priekšējais displejs netiek rādīts) | 1. līmenis  | 1. līmenis 12:48PM  | <ul style="list-style-type: none"> Nospiežot drošības attāluma iestatīšanas pogu ar aktivizētu inteliģento kruža kontroli, tiek parādīts attiecīgais ziņojums, kamēr iestatījums tiek pārbīdīts par vienu soli secībā no 5. darbības → 4. darbības → 3. darbības → 2. darbības → 1. darbības → 5. Tas ir tāpat kā tad, kad darbojas viedā kruža kontrole, un uz vadītāja transportlīdzekļa parādās aplveida simbols. |
| | 2. līmenis  | 2. līmenis 12:48PM  | |
| | 3. līmenis  | 3. līmenis 12:48PM  | |
| | 4. līmenis  | 4. līmenis 12:48PM  | |
| | 5. līmenis  | 5. līmenis 12:48PM  | |







| Vienums | Uzlabots veids | Standarta veids | Darbības nosacījumi |
|--|--|--|--|
| <p>Inteliģentās kruīzkontroles distances displejs (tiek rādīts transportlīdzekļa priekšpusē)</p> | <p>1. līmenis</p>  | <p>1. līmenis</p>  | <ul style="list-style-type: none"> Nospiežot drošības attāluma iestatīšanas pogu ar aktivizētu inteliģento kruīza kontroli, tiek parādīts attiecīgais ziņojums, kamēr iestatījums tiek pārbīdīts par vienu soli secībā no 5. darbības → 4. darbības → 3. darbības → 2. darbības → 1. darbības → 5. Šajā laikā ziņojumā tiek parādīts arī priekšējais transportlīdzeklis. Tas ir tāpat kā tad, kad darbojas vienkāršā kruīza kontrole, un uz vadītāja transportlīdzekļa parādās aplveida simbols. |
| | <p>2. līmenis</p>  | <p>2. līmenis</p>  | |
| | <p>3. līmenis</p>  | <p>3. līmenis</p>  | |
| | <p>4. līmenis</p>  | <p>4. līmenis</p>  | |
| | <p>5. līmenis</p>  | <p>5. līmenis</p>  | |







| Vienums | Uzlabots veids | Standarta veids | Darbības nosacījumi |
|--|---|---|---|
| Joslas saglabāšanas palīdzības sistēma ir brīva no rokām |  <p>Turiet rokas uz stūres</p> |  <p>Turiet rokas uz stūres</p> | <ul style="list-style-type: none"> Ja sistēma nosaka, ka vadītājs netur stūri, kad ir aktivizēta joslas saglabāšanas palīgsistēma, tiek parādīts ziņojums kā 1. posma brīdinājums. |
| |  <p>Turiet rokas uz stūres</p> |  <p>Turiet rokas uz stūres</p> | <ul style="list-style-type: none"> Kad pēc 1. posma brīdinājuma ir pagājis noteikts laika posms, ziņojums un pīkstiens tiek nepārtraukti atskaņots kā 2. posma brīdinājums. |
| |  <p>Joslas saglabāšanas palīgsistēma (LKA) ir deaktivizēta</p> |  <p>Joslas saglabāšanas palīgsistēma (LKA) ir deaktivizēta</p> | <ul style="list-style-type: none"> Pēc 2. posma brīdinājuma drošai darbībai LKAS tiek atspējots un tiek parādīts attiecīgais ziņojums. |

| Vienums | Uzlabots veids | Standarta veids | Darbības nosacījumi |
|---|--|--|--|
| Inteliģentā kruīzkontrolē bez rokām uz stūres |  <p>Turiet rokas uz stūres</p> |  <p>Turiet rokas uz stūres</p> | <ul style="list-style-type: none"> Ja sistēma konstatē, ka vadītājs netur stūri ar aktivizētu inteliģento kruīza kontroles sistēmu, tiek parādīts ziņojums kā 1. posma brīdinājums. |
| |  <p>Turiet rokas uz stūres</p> |  <p>Turiet rokas uz stūres</p> | <ul style="list-style-type: none"> Kad pēc 1. posma brīdinājuma ir pagājis noteikts laika posms, ziņojums un pīkstiens tiek parādīts kā 2. posma brīdinājums. |
| |  <p>Viedā adaptīvā kruīza kontrole (IACC) ir deaktivizēta</p> |  <p>Viedā adaptīvā kruīza kontrole (IACC) ir deaktivizēta</p> | <ul style="list-style-type: none"> Pēc 2. posma brīdinājuma, lai nodrošinātu drošu darbību, inteliģentā kruīza kontroles sistēma tiek atspējota un tiek parādīts attiecīgais ziņojums. |
| |  <p>Viedā adaptīvā kruīza kontrole (IACC) ir īslaicīgi deaktivizēta</p> |  <p>Viedā adaptīvā kruīza kontrole (IACC) ir īslaicīgi deaktivizēta</p> | <ul style="list-style-type: none"> Pēc 2. posma brīdinājuma, lai nodrošinātu drošu darbību, inteliģentā kruīza kontroles sistēma uz laiku tiek atspējota un tiek parādīts attiecīgais ziņojums. |

| Vienums | Uzlabots veids | Standarta veids | Darbības nosacījumi |
|---------------------------------|---|---|---|
| Droša ātruma kontroles displejs |  |  | <ul style="list-style-type: none"> Kad no navigācijas tiek saņemts brīdinājuma signāls par ātruma pārsniegšanu, kamēr darbojas drošības ātruma kontroles sistēma, tiek parādīts atbilstošais simbols (1) un drošā ātruma kontrole pāriet gaidstāves režīmā. Tomēr drošības ātruma kontroles displejs darbojas tikai braucot pa šoseju. |
| |  |  | <ul style="list-style-type: none"> Kad drošības ātruma kontroles sistēma automātiski samazina automašīnas ātrumu, tiek parādīts atbilstošais simbols (2) un tiek aktivizēta drošības ātruma kontrole. Tomēr drošības ātruma kontroles displejs darbojas tikai braucot pa šoseju. |
| | <p>Pārbaudiet Droša ātruma palīgsistēmu</p> | <p>Pārbaudiet Droša ātruma palīgsistēmu</p>  | <ul style="list-style-type: none"> Šis ziņojums tiek parādīts, ja drošības ātruma kontroles sistēma ir bojāta. Šis ziņojums tiek parādīts bojātas P pārnese vadības sistēmas gadījumā. Ja ziņojums paliek ieslēgts, pārbaudiet sistēmu un veiciet tās apkopi tuvākajā KG Mobility pilnvarotajā servisa centrā. |

| Vienums | Uzlabots veids | Standarta veids | Darbības nosacījumi |
|---|---|---|--|
| Adaptīvās kruīza kontroles brīdinājuma uznrstošais logs |  <p>Priekšējās sadursmes brīdinājums</p> |  <p>Priekšējās sadursmes brīdinājums</p> | <ul style="list-style-type: none"> Kad adaptīvās kruīza kontroles darbības laikā priekšējais transportlīdzeklis vairs netiek uztverts, piemēram, joslas maiņas dēļ, tiek parādīts ziņojums. |
| |  <p>Kad priekšējais transportlīdzeklis uzsāk braucienu, darbiniet RES, SET pogu vai pedāli</p> |  <p>Kad priekšējais transportlīdzeklis uzsāk braucienu, darbiniet RES, SET pogu vai pedāli</p> | <ul style="list-style-type: none"> Ja transportlīdzeklis apstājas adaptīvās kruīza kontroles darbības laikā (vai kopā ar ISG), pēc noteikta laika jums tiks piedāvāts nospiegt akceleratora pedāli vai pacelt vai nolaist kruīza kontroles slēdzi, lai sāktu darbu. |
| |  <p>Priekšējā transportlīdzekļa tuvošanās brīdinājums</p> |  <p>Priekšējā transportlīdzekļa tuvošanās brīdinājums</p> | <ul style="list-style-type: none"> Paziņojums tiek parādīts, kad attālums starp vadītāja transportlīdzekli un priekšā braucošo transportlīdzekli kļūst mazāks, kad ir aktivizēta adaptīvā kruīza kontrole. |
| |  <p>Vadītājs paātrinās</p> |  <p>Vadītājs paātrinās</p> | <ul style="list-style-type: none"> Paziņojums tiek parādīts, kad vadītājs nospiež akceleratora pedāli un ir aktivizēta adaptīvā kruīza kontrole. |

| Vienums | Uzlabots veids | Standarta veids | Darbības nosacījumi |
|--|---|---|---|
| Adaptīvās kruīza kontroles brīdinājuma uznirstošais logs |  <p>Adaptīvā adaptīvā kruīza kontrole (IACC) ir deaktivizēta</p> |  <p>Adaptīvā adaptīvā kruīza kontrole (IACC) ir deaktivizēta</p> | <ul style="list-style-type: none"> • Paziņojums tiek parādīts, kad adaptīvā kruīza kontrole tiek automātiski deaktivizēta. |
| |  <p>Adaptīvā adaptīvā kruīza kontrole (IACC) nedarbojas</p> |  <p>Adaptīvā adaptīvā kruīza kontrole (IACC) nedarbojas</p> | <ul style="list-style-type: none"> • Tiek parādīts ziņojums, ja adaptīvās kruīza kontroles darbības laikā darbības apstākļi neatbilst. |
| |  <p>Adaptīvā adaptīvā kruīza kontrole (IACC) ir īslaicīgi deaktivizēta</p> |  <p>Adaptīvā adaptīvā kruīza kontrole (IACC) ir īslaicīgi deaktivizēta</p> | <ul style="list-style-type: none"> • Tiek parādīts ziņojums, ja adaptīvās kruīza kontroles darbības laikā darbības apstākļi neatbilst. |

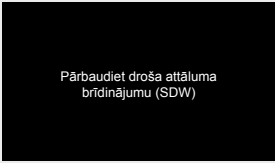
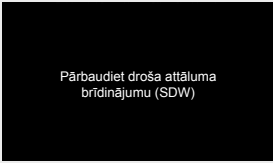
| Vienums | Uzlabots veids | Standarta veids | Darbības nosacījumi |
|---|--|--|---|
| Adaptīvās krūza kontroles pārbaudes uznirstošais logs |  Pārbaudiet radara vāku |  Pārbaudiet radara vāku | <ul style="list-style-type: none"> Paziņojums tiek parādīts, ja kameras vāka priekšējā daļa ir piesārņota putekļu, netīrumu vai citu materiālu dēļ un nevar noteikt joslu, priekšā braucošo transportlīdzekli vai cilvēkus utt. |
| |  Pārbaudiet radaru |  Pārbaudiet radaru | <ul style="list-style-type: none"> Šis ziņojums tiek parādīts bojātas radara sistēmas gadījumā. Ja ziņojums paliek ieslēgts, pārbaudiet sistēmu un veiciet tās apkopi tuvākajā KG Mobility pilnvarotajā servisa centrā. |
| Droša attāluma brīdinājums |  Droša attāluma saglabāšana |  Droša attāluma saglabāšana | <ul style="list-style-type: none"> Šī funkcija ir iespējota, kad mērinstrumentu panelī sadaļā (Lietotāja iestatījumi) atzīmējat izvēles rūtiņu Braukšanas palīdzība → Drošības attāluma brīdinājums. Paziņojums tiek parādīts, kad jūsu transportlīdzeklis tuvojas iepriekšējam transportlīdzeklim. |
| |  Pārbaudiet droša attāluma brīdinājumu (SDW) |  Pārbaudiet droša attāluma brīdinājumu (SDW) | <ul style="list-style-type: none"> Paziņojums tiek parādīts, ja drošības attāluma atgādinājuma sistēma ir bojāta. Ja ziņojums paliek ieslēgts, pārbaudiet sistēmu un veiciet tās apkopi tuvākajā KG Mobility pilnvarotajā servisa centrā. |

SDA (Droša attāluma brīdinājums)

Funkcija, lai parādītu ziņojumu vadītājam, ja tiek noteikts, ka drošības attālums nav nodrošināts, analizējot informāciju, piemēram, attālumu līdz priekšējam transportlīdzeklim, ātrumu un pozīciju

Pārnesumkārbā manuālā transmisijā

Jūsu automašīnas manuālajai pārnesumkārbai ir 6 pārnesumi uz priekšu un 1 atpakaļgaitas pārnesums. Lai pārslēgtu pārnesumus, līdz galam nospiediet sajūga pedāli. Pēc tam pārslēdziet pārnesumu pārslēgšanas sviru vēlamajā pārnesumā. Pēc pārnesumu pārslēgšanas lēnām atlaidiet sajūgu.



Neitrālais pārnesums

Pārnesums dzinēja iedarbināšanai, transportlīdzekļa apturēšanai un novietošanai stāvvietā

1. Atpakaļgaitas pārnesums
2. 1. pārnesums
3. 3. pārnesums
4. 5. pārnesums
5. 6. pārnesums
6. 4. pārnesums
7. 2. pārnesums

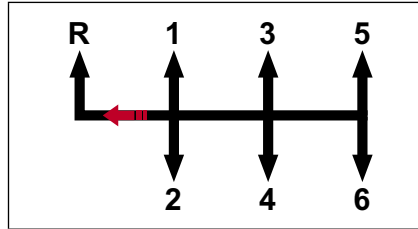

Atpakaļgaitas pārnesums

Pozicija braukšanai atpakaļgaitā.

Pārslēgšanās uz R (atpakaļgaita)

Lai atpakaļgaitas pārnesuma lietošana būtu droša, pārnesuma ieslēgšana ir iespējama, pieliekot lielāku darbības spēku nekā pārslēgšanai uz priekšu (ar liela spēka veidu). Tas ļauj vadītājam atpazīt atpakaļgaitas pārnesumu, kas palīdz izvairīties no pārslēgšanas darbības kļūdām. Atpakaļgaitas pārnesums ir novietots 1. pārnesuma kreisajā pusē. Kad automašīna ir pilnībā apstājusies, novietojiet pārnesumu sviru atpakaļgaitas pozīcijā (R), velkot to pa kreisi spēcīgāk, nekā pārslēdzot 1. pārnesumu un spiežot uz priekšu.

⚠ Uzmanību

- Ja vadītājs mēģina ātri pārslēgt 1. pārnesumu atpakaļgaitas pārslēgšanas metodes īpašību dēļ, īslaicīga spēcīga jauda var izraisīt atpakaļgaitas pārnesuma ieslēgšanu 1. pārnesuma vietā.
- Iedarbinot transportlīdzekli, izmēģiniet 1. pārnesuma un atpakaļgaitas pārnesuma pozīciju.
- Pirms automašīnas iedarbināšanas nospiediet bremžu pedāli un pārvietojiet pārnesumu sviru pozīcijā R. Pēc tam pārbaudiet, vai instrumentu panelī iedegas atpakaļgaitas pārnesuma indikators, un klausieties pikstienu. Pretējā gadījumā pārbaudiet un veiciet sava transportlīdzekļa apkopi KG Mobility pilnvarotā servisa centrā.

1. pārnesums

Pozicija kustības uzsākšanai un lielam vilces spēkam. Nospiediet sajūga pedāli līdz tā gājienu galam un pārvietojiet pārnesumu sviru uz "1". Pēc tam lēnām atlaidiet sajūga pedāli, vienlaikus viegli nospiežot akseļeratora pedāli, lai brauktu.

3. pārnesums

Braukšanai ar mazu vai vidēju ātrumu. Pārslēdzot augstāku pārnesumu no 2. uz 3. pārnesumu, jāievēro īpaša piesardzība, lai netīši nenospiestu pārnesumu pārslēgšanas sviru uz sāniem tā, lai tiktu ieslēgts 5. pārnesums.

5. pārnesums

Pozīcija braukšanai lielā ātrumā pa šoseju. Pārslēdzot zemāku pārnesumu no 5. uz 4. pārnesumu, jāievēro īpaša piesardzība, lai netīši nenospiestu pārnesumu pārslēgšanas sviru uz sāniem tā, lai tiktu ieslēgts 2. pārnesums.

6. pārnesums

Pozīcija braukšanai ļoti lielā ātrumā pa šoseju.

4. pārnesums

Pozīcija braukšanai normālā un lielā ātrumā

2. pārnesums

Pozīcija braukšanai zemā ātrumā

Piezīme

- Jūsu automašīna ir aprīkota ar pārnesumu punkta indikatoru, ko var parādīt LCD displejā. Skatiet 5. nodaļu. Instrumentu kopums informācijas gūšanai.

Pārslēgšanās uz leju

Ja nepieciešams samazināt ātrumu intensīvas satiksmes apstākļos vai braucot augšup pa stāviem kalniem, pārslēdziet pārnesumu uz leju, lai samazinot slodzi uz dzinēju. Pārslēgšanās uz leju samazina noslāpšanas iespēju un nodrošina labāku paātrinājumu, kad atkal jāpalielina transportlīdzekļa ātrums. Kad transportlīdzeklis brauc lejā no stāviem kalniem, pārnesumu pārslēgšana uz leju nodrošina drošu ātrumu un pagarina bremžu sistēmas kalpošanas laiku.

Pārnesuma stāvoklis stāvvietā

Vienmēr pilnībā pievelciet stāvbremzi un pēc automašīnas novietošanas izslēdziet dzinēju. Pārslēdziet pārnesumkārbu uz 1. pārnesumu, kad transportlīdzeklis ir novietots uz līdzenas virsmas vai kalnā, un pārslēdziet pārnesumu uz "R", braucot uz leju.

Sajūga izmantošana

Pirms pārnesumu pārslēgšanas sajūga pedālis ir jānospiež līdz galam. Braukšanas laikā sajūga pedālis ir pilnībā jāatlaiž. Braukšanas laikā nelieciet kāju uz sajūga pedāļa. Tas var izraisīt nevajadzīgu sajūga sistēmas nodilumu. Nospiediet sajūga pedāli ātri un atkārtoti.

Braukšanas ieteikumi normālai braukšanai vai kustības uzsākšanai kalnā

- 1 Nospiediet sajūga pedāli un bremžu pedāli, iedarbiniet dzinēju un pārvietojiet pārnesumu sviru uz 1. pārnesumu (atpakaļgaitas pārnesumu, ja jābrauc atpakaļgaitā).
- 2 Ja, nospiežot bremžu pedāli, sajūga pedālis tiek nedaudz atlaists, dzinēja apgriezieni palielinās. (Dzinēja apgriezienu skaita palielināšanās mainās atkarībā no ceļa slīpuma).

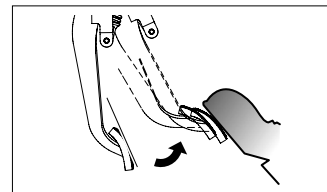

Lēnām atlaidiet sajūga pedāli

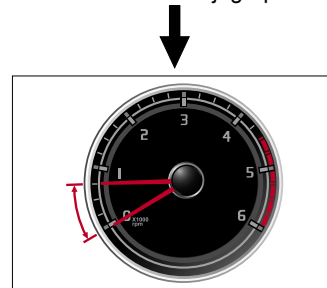

Palieliniet dzinēja apgriezenu skaitu

3 Automašīna sāk kustēties vienmērīgi, ja nospiežat akceleratora pedāli, vienlaikus atlaižot bremžu pedāli pēc tam, kad esat pārbaudījis, vai dzinēja apgriezieni paaugstinās.

4 Pēc transportlīdzekļa kustības uzsākšanas pilnībā atlaižiet sajūga pedāli.

Piezīme

- Automašīnām, kas aprīkotas ar ESP sistēmu, ir HSA (Hill Start Assist) funkcija, kas noteiktu laiku uztur bremžu spiedienu, lai novērstu transportlīdzekļa ripošanu stāvā kalnā, iedarbinot dzinēju, lai jūs varētu drošāk vadīt savu automašīnu. HSA sistēma tiek automātiski deaktivizēta pēc darbības apm. 3 sekundes, vai arī automašīna sāk kustēties ar nospiestu akceleratora pedāli.
- Funkcija HSA nedarbojas, uzsākot atpakaļgaitas kustību ar transportlīdzekli, kas novietots kalnā, vai iedarbinot transportlīdzekli, kas novietots stāvēšanai kalnā ar braukšanas pārnesumu.



Uzmanību

- Tā kā HSA darbība uz bremzēm tiek automātiski atcelta pēc apm. 3 sekundēm, jums ir tieši jāatlaiž bremžu pedālis un jānospiež akceleratora pedālis, lai transportlīdzeklis neripotu lejā no kalna.

EPB darbība, braucot kalnā

Braucot pa stāvu kalnu, ir drošāk izmantot EPB šādi:

Ieslēdziet EPB un pēc tam izpildiet darbības (Automašīna ar M/T: 1.–3. darbība) EPB automātiski atlaižas, kad tiek nospiests akceleratora pedālis, kamēr vadītāja durvis, pārsegs un bagāžnieks ir aizvērti un drošības josta ir piesprādzēta.



Uzmanību

- Lai iedarbinātu dzinēju automašīnā ar manuālo pārnesumkārbu, pilnībā jānospiež sajūga pedālis.
- Pirms pārslēgšanas atpakaļgaitā, jums jāapstādina automašīna un pilnībā jānospiež sajūga pedālis.
- Ja sajūga pedālis bieži tiek nospiests līdž pusei, sajūga disks var ātri nolietoties. Izmantojiet to tikai pēc vajadzības.
- Nelieciet kāju uz sajūga pedāļa, ja nepārslēdzat pārnesumus.
- Pārslēdzot no augstāka pārnesuma uz zemāku, pārliecinieties, ka RPM rādītājs nenonāk sarkanajā zonā. Jo īpaši, pārslēdzoties no 5. uz 4. pārnesumu, pārāk daudz pagriežot pārnesumu pārslēgšanas sviru pa kreisi, var tikt pārslēgts 2. pārnesums. Tas izraisīs pēkšņu dzinēja apgriezienu pieaugumu un var sabojāt dzinēju un transmisiju.

- Ja aukstā dienā transmisijas eļļas temperatūra ir ļoti zema, jums var rasties grūtības ar pārnesumu pārslēgšanu. Tas ir normāli.
- Ja jums ir grūtības pārslēgt 1. vai atpakaļgaitas pārnesumu, ielieciet sviru neitrālā pozīcijā un atlaižiet sajūga pedāli. Pēc tam vēlreiz nospiediet pedāli un pārslēdziet paredzēto pārnesumu.
- Kamēr jūsu transportlīdzeklis pārvietojas, nelieciet roku uz pārnesumu sviras, izņemot, lai pārslēgtu pārnesumus. Pretējā gadījumā pārnesums var tikt atslēgts no transmisijas un var tikt bojātas transmisijas iekšējās sastāvdaļas.
- Nepārslēdziet otro nākamo augstāko pārnesumu no zemāka pārnesuma. Turklāt, kamēr dzinējs griežas ātri, nepārslēdziet zemāku pārnesumu.
- Izmantojot pussajūga režīmu, nav nepieciešams strauji nospiegt akceleratora pedāli, jo palielinās dzinēja jauda. Ja akceleratora pedālis tiek nepārtraukti nospiests pussajūga režīmā, iekšējās sastāvdaļas var būt nolietojušās vai bojātas. Bieža pussajūga režīma izmantošana nav ieteicama.

Automātiskās transmisijas pārnesumkārbā (A tips)



- 1 Elektroniskā pārnesumu svira
- 2 P (stāvēšanas) poga
- 3 Sviras pozīcijas (pārnesuma) indikators
- 4 UNLOCK poga

⚠ Brīdinājums

- Mainot pārnesumu sviras pozīciju, pārbaudiet pārnesumu sviras pašreizējo stāvokli (indikatoru) pārnesumu pozīcijas displejā un elektroniskajā pārnesumu sviras displejā instrumentu panelī.
- Darbinot elektronisko pārnesumu sviru, noteikti nospiediet UNLOCK pogu, vienlaikus nospiežot bremžu pedāli, un darbiniet sviru.

Transmisijas sviras stāvoklis

- P: Stāvēšana
- R: Atpakaļgaita
- N: Tukšgaita
- D: Braukšana (automātiska pārslēgšanās)
- M: Braukšana (manuāla pārslēgšanās)

Mainot pārnesumu sviras stāvokli, varat pārbaudīt pārnesumu sviras pašreizējo stāvokli pārnesumu pozīcijas displejā un elektroniskajā pārnesumu sviras displejā instrumentu panelī.

Piezīme

- D pozīcijā pārnesums tiek pārslēgts automātiski atbilstoši braukšanas apstākļiem
- M pozīcijā manuāli pārslēgts pārnesums atbilstoši braukšanas apstākļiem

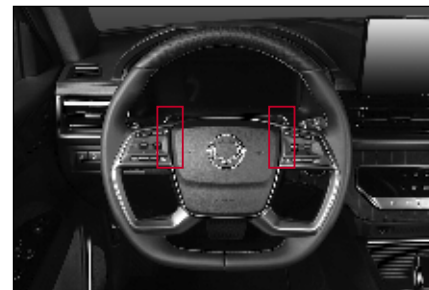

Lāpstīņu pārslēgšana (-/+)

- Kad elektroniskā pārnesumu svira ir D (braukšanas) pozīcijā, varat izmantot pārslēgšanas sviru uz stūres, lai ārkārtas gadījumā pārslēgtu pārnesumu uz augšu vai uz leju. Šajā gadījumā pārnesuma stāvoklis pēc noteikta laika tiek automātiski mainīts atbilstoši transportlīdzekļa stāvoklim.
- Ja pārvietojat elektronisko pārnesumu sviru M (manuālā) pozīcijā, "Manuālās pārnesumu vadības sviras" pusē, varat izmantot pārslēgšanas sviru, lai mainītu pārnesuma pozīciju tāpat kā ar manuālo pārnesumkārbu.
 - ☞ Skaīt "Kā manuāli pārslēgt pārnesumu" (I.4-131)

Manuālā ātruma vadības svira

Kad elektroniskā pārnesumu svira ir pārvietota no D (braukšanas) stāvokļa uz M (manuālo) pozīciju, varat izmantot pārslēgšanas sviru uz stūres, lai mainītu pārnesuma pozīciju.

Kā pārslēgt pārnesumu sviru mērķa pārnesuma pozīcijā



Elektronisko pārnesumu sviru var pārvietot uz + 2 pakāpieniem un - 2 pakāpieniem, pēc tam tā vienmēr tiek noregulēta centrālajā pozīcijā.

| Piezīme | |
|---------|---|
| • | Pārejot uz P (stāvēšanas) pozīciju, katrā pozīcijā nospiediet P (stāvēšanas) pogu, kad bremžu pedālis ir nospiests. |

| | | P pozīcija → R, N un D pozīcijas | | | R pozīcija → N un D pozīcijas | | N pozīcija → R un D pozīcijas | | | D pozīcija → R, N un M pozīcijas | | | M pozīcija → D pozīcija |
|--------------------------|-------------------------------|----------------------------------|-----------------|-----------------|-------------------------------|-----------------|-------------------------------|-----------------|-----------------|----------------------------------|-----------------|---|-------------------------|
| Mērķa pārnesuma pozīcija | | R | N | - | - | - | R | - | - | R | N | - | D |
| Pārnesuma svira | +2 solis | ↑ | - | - | - | - | ↑ | - | - | ↑ | - | - | ↑ |
| | +1 solis | ↑ | ↑ | - | - | - | ↑ | ↑ | - | - | ↑ | - | ↑ |
| | Pašreizējā pārnesuma pozīcija | P pozīcija | | | R pozīcija | | N pozīcija | | | D pozīcija | | | M pozīcija |
| | -1 solis | - | - | ↓ | ↓ | ↓ | ↓ | - | ↓ | ↓ | ↓ | ↓ | - |
| | -2 solis | - | - | ↓ | ↓ | ↓ | ↓ | - | ↓ | ↓ | ↓ | ↓ | - |
| Mērķa pārnesuma pozīcija | | - | - | D | N | D | - | D | D | - | - | M | - |
| Automāšinas stāvoklis | UNLOCK slēdzis | ↔ | | | - | ↔ | | | ↔ | ↔ | ↔ | ↔ | ↔ |
| | Bremžu pedālis | ☑ | | | - | ☑ | | | ☑ | ☑ | ☑ | ☑ | ☑ |
| | Automāšinas kustības ātrums | 8Km/h vai zemāk | 8Km/h vai zemāk | 8Km/h vai zemāk | - | 8Km/h vai zemāk | 8Km/h vai zemāk | 8Km/h vai zemāk | 8Km/h vai zemāk | 8Km/h vai vairāk | 8Km/h vai zemāk | - | - |

Funkcijas katrai pārnesuma pozīcijai

Automātiskā pārnesumkārbā automātiski pārslēdzas no 1. uz 8. pārnesumu atkarībā no elektroniskās pārnesumu sviras stāvokļa un vadītāja vēlmes (gāzes un bremžu pedāļa).

Turklāt jūs varat pārbaudīt elektroniskās pārnesumu sviras stāvokli instrumentu panelī un elektroniskajā pārnesumu sviras displejā.

P (stāvēšanas) stāvoklis



Izvēlieties šo pozīciju, lai novietotu automašīnu, iedarbinātu dzinēju, uzsildītu dzinēju un apturētu transportlīdzekli uz ilgu laiku.

- Noteikti nospiediet bremžu pedāli un nospiediet pogu P (stāvēšana), pārejot uz P (stāvēšanas) pozīciju no citas pozīcijas, kas nav P (stāvēšana).
- Ja aizdedzes slēdzis ir izslēgts pozīcijā, kas nav P (stāvoklis), pārnesumu svira automātiski pārvietojas P (stāvēšanas) pozīcijā.

⚠ Brīdinājums

- Pārejot no P (stāvēšanas) stāvokļa uz citu pozīciju, pārliecinieties, vai aizdedzes slēdzis ir ieslēgts un bremžu pedālis ir nospiests. Nepielietojiet pārmērīgu spēku uz elektronisko pārnesumu sviru, kad elektroniskā pārnesumu svira ir P (stāvēšanas) pozīcijā. Tas var izraisīt sviras un transmisijas bojājumus.
- Braukšanas laikā nekad nepārvietojiet pārnesumu sviru P (stāvēšanas) pozīcijā. Pastāv mehānisku bojājumu un negadījumu risks. Pārvietojiet pārnesumu sviru P (stāvēšanas) pozīcijā pēc tam, kad automašīna ir pilnībā apstājusies.
- Nemēģiniet novietot pārnesumu sviru P pozīcijā tā vietā, lai izmantotu stāvbremzi. Vienmēr iedarbiniet stāvbremzi, kad jūsu automašīna ir novietota stāvvietā vai apstājusies.

R (atpakaļgaitas) pozīcija



Izmantojiet šo pozīciju, lai brauktu atpakaļgaitā.

Pārejot uz R (atpakaļgaitas) pozīciju, nospiediet bremžu pedāli un nospiediet pārnesumu sviru, vienlaikus nospiežot UNLOCK pogu pēc tam, kad automašīna ir pilnībā apstājusies.

Parkošanās palīgsistēma darbojas, kad elektroniskā pārnesumu svira ir novietota R (atpakaļgaitas) pozīcijā.

⚠ Brīdinājums

- Nepārslēdziet pārnesumu R pozīcijā, kad transportlīdzeklis virzās uz priekšu. Tas var izraisīt pārslēgšanas triecienu un sabojāt transmisiju.
- Ja elektroniskā pārnesumu svira ir novietota R (atpakaļgaitas) pozīcijā, automašīna lēnām kustas atpakaļ, nenospiežot akseleratora pedāli, tāpēc brauciet uzmanīgi, vienlaikus nospiežot bremžu pedāli.

Neitrālais pārneseums



Šī ir neitrālā pozīcija, kurā netiek pārvadīta jauda.

Šajā pozīcijā dzinējs nepārvada jaudu uz riteņiem un transportlīdzeklis nepārvietosies, atrodoties uz līdzenas virsmas. Tomēr drošības nolūkos noteikti nospiediet bremžu pedāli, apstādinot automašīnu ar elektronisko pārneseumu sviru N (neitrālā) pozīcijā.



Brīdinājums

- Nepielietojiet pārmērīgu spēku uz elektronisko pārneseumu sviru, kad elektroniskā pārneseumu svira ir N (neitrālā) pozīcijā. Tas var izraisīt sviras un transmisijas bojājumus.
- Nepārvietojiet elektronisko pārneseumu sviru no D (braukšana) uz N (neitrālā) vai N (neitrālā) uz D (braukšana), kad transportlīdzeklis pārvietojas.
- Noteikti nospiediet bremžu pedāli, apstādinot automašīnu nogāzē ar elektronisko pārneseumu sviru N (neitrālā) pozīcijā.
- Braukšanas laikā **nekad nepārvietojiet pārneseumu sviru N (neitrālajā) pozīcijā. Tādējādi motora bremzes var nedarboties pareizi un izraisīt negadījumu.**

D (piedzīgas) pozīcija



Izvēlieties šo pozīciju, lai brauktu pa koplietošanas ceļiem un lielceļiem.

Atkarībā no transportlīdzekļa ātruma un akseleratora pedāļa nospiešanas pakāpes, pārneseumkārbā tiek automātiski pārslēgta no 1. uz 8. pozīciju.

! Brīdinājums

- Ja elektroniskā pārnesumu svira ir novietota D (braukšanas) pozīcijā, automašīna lēnām virzās uz priekšu, nenospiežot akseleratora pedāli, tāpēc brauciet uzmanīgi.
- Nepārvietojiet pārnesumu sviru D (braukšanas) pozīcijā, kamēr transportlīdzeklis nav pilnībā apstājies. Var rasties transmisijas bojājumi.
- Pēc elektroniskās pārnesumkārbas sviras pārvietošanas D (braukšanas) pozīcijā **nebrauciet pēkšņi un nepaātriniet automašīnu strauji. Izbraucot no stāvvietas vai apstāšanās uz nogāzes, pārvietojiet pārnesumu sviru D (braukšanas) pozīcijā ar nospiestu bremžu pedāli, pēc tam pagaidiet dažas sekundes, līdz transmisijā tiek pārvadīta jauda, pirms lēnām uzsākat braukšanu.**
- Pat ja elektroniskā pārnesumu svira ir D (braukšanas) pozīcijā, transportlīdzeklis var pārvietoties lejup pa kalnu pat atbilstoši slīpumam, tāpēc jums ir jānospiež bremžu pedālis.

M (manuālā) pozīcija



Šī ir pozīcija, kurā vadītājs var manuāli pārslēgt pārnesumu.

Kad elektroniskā pārnesumkārbas svira atrodas D (braukšanas) pozīcijā, varat nospiegt slēdzi UNLOCK un pavilkt -1 soļa vai -2 soļa virzienā, lai manuāli pārslēgtu pārnesuma pozīciju no 1. uz 8., it kā tā būtu manuāla pārnesumkārbā.

! Brīdinājums

- Uzmanieties, lai braukšanas laikā netīši nepārbīdītu elektronisko pārnesumu sviru M (manuālā) pozīcijā. Tā kā pārslēdzamā pārnesuma pozīcija ir noregulēta, tas radīs nestabilas braukšanas situācijas un var beigties ar pēkšņu negadījumu. Esiet īpaši uzmanīgi ziemas sezonā.

! Uzmanību

- Pārslēgšanos uz augšu ir jāveic piemērotā laikā, lai tas atbilstu ceļa un braukšanas apstākļiem attiecīgajā brīdī. **Nekad neļaujiet dzinēja apgriezieniem atrasties tahometra sarkanajā diapazonā.**

Pārnesuma svira automātiskajā transmisijā (B tips)

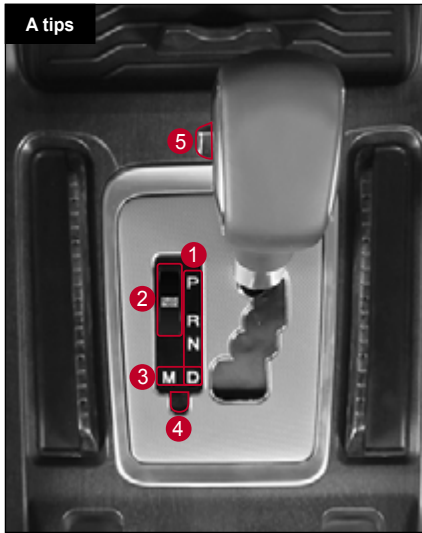

- 1 Pārnesuma pozīcija
- 2 Režīma slēdzis
- 3 Manuālās/automātiskās pārnesuma izvēles funkcija
- 4 P, N pozīcijas atbloķēšanas poga
- 5 Manuālās pārnesumkārbas svira

Pārnesuma pozīcija

- P: Stāvēšana
- R: Atpakaļgaita
- N: Tukšgaita
- D: Vadīšana

Režīma slēdzis

A tips

- W: Ziemas režīms
- S: Standarta režīms

Izmantojiet standarta režīmu normālos braukšanas apstākļos.

B tips

- E: Eco režīms
- P: Piedziņas režīms
- W: Ziemas režīms

Izmantojiet Eco režīmu normālos braukšanas apstākļos.

Manuālās/automātiskās pārnesuma izvēles funkcija

- D: Automātiskā pārslēgšanās atbilstoši braukšanas apstākļiem
- M: Manuālā pārslēgšanās

P, N pozīcijas atbloķēšanas poga

Kad pārnesumu svira ir nofiksēta P (stāvēšana) vai N (neitrālā) pozīcijā, pārvietojiet pārnesumu sviru, nospiežot Unlock pogu ar avārijas taustiņu.

Šajā laikā izslēdziet dzinēju un pārvietojiet pārnesumu sviru ar nospiestu bremžu pedāli.

Manuālās pārnesumkārbas svira

Pārnesumu var pārslēgt, nospiežot vai pavelkot manuālo pārnesumu sviru pēc pārnesumu sviras pārvietošanas no D (braukšanas) stāvokļa uz M (manuālo) pozīciju.

P (stāvēšanas) pozīcija



Izvēlieties šo pozīciju, lai novietotu transportlīdzekli, iedarbinātu vai iesildītu dzinēju vai apturētu transportlīdzekli uz ilgu laiku.

Brīdinājums

- Noteikti pārvietojiet pārnesumu pārslēgšanas sviru no P (stāvēšanas) stāvokļa uz citu pozīciju, vienlaikus nospiežot bremžu pedāli, kad START/STOP slēdzis ir ON stāvoklī. Nepielietojiet pārmērīgu spēku pārnesumu pārslēgšanas svirai, kad tā ir fiksēta P (stāvēšanas) pozīcijā. To darot, var sabojāt sviru un pārnesumkārbu.
- Braukšanas laikā nekad nepārvietojiet pārnesumu sviru P (stāvēšanas) pozīcijā. Tas var izraisīt mehāniskus bojājumus un negadījumu. Pēc transportlīdzekļa pilnīgas apturēšanas noteikti pārvietojiet pārnesumu sviru P (stāvēšanas) pozīcijā.
- Stāvbremzes vietā neizmantojiet P (stāvēšanas) pozīciju. Ieslēdziet stāvbremzi stāvēšanas vai apstāšanās laikā.

R (atpakaļgaitas) pozīcija



Izvēlieties šo pozīciju, lai brauktu atpakaļgaitā.

Pēc transportlīdzekļa pilnīgas apturēšanas noteikti pārvietojiet pārslēgšanas sviru no P (stāvēšana) vai N (neitrālā) stāvoklī R (atpakaļgaita), kad bremžu pedālis ir nospiests.

Novietojot pārnesumu pārslēgšanas sviru R (atpakaļgaitas) pozīcijā, tiek aktivizēta PAS.

Brīdinājums

- Nepārslēdziet pārnesumu pozīciju uz R, kamēr transportlīdzeklis brauc uz priekšu. Tas var izraisīt transmisijas triecienu un sabojāt transmisiju.
- Ja pārnesumu svira ir novietota R (atpakaļgaitas) pozīcijā, automašīna lēni pārvietojas atpakaļ pat tad, ja akceleratora pedālis nav nospiests. Brauciet uzmanīgi, nospiežot bremžu pedāli.

N (neitrālā) pozīcija



Šajā pozīcijā jauda netiek pārvadīta.

Tā kā dzinēja jauda netiek pārvadīta uz riteņiem N (neitrālā) stāvoklī, transportlīdzeklis nepārvietojas uz līdzena ceļa. Tomēr, ja apturat automašīnu, kad pārnesumu svira ir novietota N (neitrālā) pozīcijā, drošības nolūkos noteikti nospiediet bremžu pedāli.

Brīdinājums

- Nepielietojiet pārmērīgu spēku pārnesumu pārslēgšanas svirai, kad tā ir fiksēta N (neitrālajā) pozīcijā. To darot, var sabojāt sviru un pārnesumkārbu.
- Nepārvietojiet pārnesumu sviru no D (braukšanas) stāvokļa uz N (neitrālo) stāvokli vai no N (neitrālā) stāvokļa uz D (braukšanas) stāvokli, kamēr transportlīdzeklis pārvietojas.
- Lai apturētu automašīnu, kad pārnesumu pārslēgšanas svira atrodas N (neitrālā) pozīcijā uz slīpa ceļa, noteikti nospiediet bremžu pedāli.
- Braukšanas laikā nekad nenovietojiet pārnesumu pārslēgšanas sviru N (neitrālā) pozīcijā. Šādi rīkojoties, dzinēja bremzes var nedarboties, izraisot negadījumu.

D (braukšanas) pozīcijā



Izvēlieties šo pozīciju, lai brauktu pa parastu ceļu vai ātrgaitas šoseju.

Pārnesums (1.–7.) tiek pārslēgts automātiski atbilstoši transportlīdzekļa ātrumam un akseleratora pedāļa nospiešanas pakāpei.

Brīdinājums

- Kad pārnesumu svira ir novietota D (braukšanas) pozīcijā, automašīna lēni virzās uz priekšu pat tad, ja nav nospiests akseleratora pedālis, tāpēc brauciet ar automašīnu uzmanīgi.
- Pārvietojiet pārnesumu sviru D (braukšanas) pozīcijā pēc tam, kad automašīna ir pilnībā apstājusies. Pretējā gadījumā transmisija var tikt bojāta.
- Jūs varat pārvietot pārnesumu sviru no N (neitrālā) stāvokļa uz D (braukšanas) stāvokli, nenospiežot bremžu pedāli. Tomēr drošības nolūkos pārvietojiet pārnesumu pārslēgšanas sviru, kad bremžu pedālis ir nospiests.
- Pēc pārnesumu sviras pārvietošanas D (braukšanas) pozīcijā, nebrauciet un nepalīdiniet automašīnu strauji. Jo īpaši, vadot transportlīdzekli pēc apstāšanās vai novietošanas stāvēšanai uz slīpa ceļa, pārnesumu pārslēgšanas sviru pārvietojiet D (braukšanas) pozīcijā ar nospiestu bremžu pedāli, pagaidiet dažas sekundes, līdz tiek pārvadīta jauda uz pārnesumkārbu, un sāciet braukšanu ar transportlīdzekli lēnām.
- Pat ja pārnesumu svira ir novietota D (braukšanas) pozīcijā, transportlīdzeklis var ripot uz leju pa slīpu ceļu, tāpēc noteikti nospiediet bremžu pedāli.

M (manuālā) pozīcija



Pārnesumu var pārslēgt manuāli (1.–7.) tāpat kā manuālo pārnesumkārbu, pārvietojot pārnesumu sviru no D (braukšanas) stāvokļa uz M (manuālo) pozīciju.

⚠ Brīdinājums

- Uzmanieties, lai braukšanas laikā neuzmanīgi nepārvietotu pārnesumu sviru M (manuālā) pozīcijā. Ja tas netiek izdarīts, tiek pārslēgts pārnesums, padarot transportlīdzekļa vadīšanu nestabilu un izraisot negadījumu. Esiet īpaši vērīgs ziemas sezonā.

⚠ Uzmanību

- Pārslēgšana uz augšu ir jāveic pareizi atbilstoši ceļā un braukšanas apstākļiem. Uzmanieties, lai dzinēja apgriezieni neatrodas tahometra sarkanajā zonā.

Pārslēgšanās



Pārnesumu var pārslēgt, nospiežot vai pavelkot manuālās pārnesumu pārslēgšanas sviru no M (manuālā) stāvokļa.

Piezīme

- Pārslēdzot pārnesumu sviru M (manuālā) pozīcijā stāvēšanas laikā, varat pārslēgt pārnesumu uz leju, un jūs varat sākt braukt ar 2. pārnesumu pa apsnigušu vai slapju ceļu. (WINTER režīma funkcija)
- Dažkārt pārnesumu nevar pārslēgt, kad tiek darbināts + (pārslēgšana uz augšu) atbilstoši transportlīdzekļa ātrumam, lai nodrošinātu braukšanas veiktspēju. Turklāt pārnesums var netikt pārslēgts, lai novērstu pārmērīgu dzinēja apgriezienu skaitu, pat ja pārslēdzat zemāku pārnesumu atbilstoši transportlīdzekļa ātrumam.

Kā manuāli pārslēgt pārniesumu

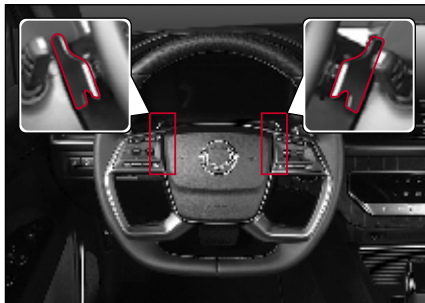

- Pārniesumu var pārslēgt, pavelkot pārslēgšanas lāpstiņas, kas uzstādītas stūres aizmugurē kreisajā un labajā pusē, kad elektroniskā pārniesumu pārslēgšanas svira atrodas M (manuālā) pozīcijā.
 - Pa kreisi (-) Pārslēgšana uz zemāku pārniesumu
 - Pa labi (+) Pārslēgšana uz augstāku pārniesumu

Piezīme

- Jūs varat pārvietot elektronisko pārniesumu sviru M (manuālā) pozīcijā, lai pārslēgtu zemāku pārniesumu un uzsāktu kustību 2. pārniesumā uz apsnieguša vai lietaina ceļa. (WINTER režīma funkcija)
- Lai nodrošinātu braukšanas veiktspēju, pārslēgšana uz augšu (+) var nedarboties atkarībā no transportlīdzekļa ātruma. Turklāt, lai novērstu pārmērīgu dzinēja griešanos, zemākā pārniesumu pārslēgšana (-) var nedarboties atkarībā no transportlīdzekļa ātruma.
- Pārniesuma pozīciju var noregulēt, izmantojot lāpstīņveida pārslēgšanas slēdzi, kamēr elektroniskā pārniesumu svira ir D (braukšanas) pozīcijā, bet pārniesuma stāvoklis tiek mainīts automātiski atbilstoši transportlīdzekļa stāvoklim pēc noteikta laika.

Pārnesumu sviras stāvokļa rādījums instrumentu panelī

Uzraudzības veids



Standarta veids



⚠ Brīdinājums

- Nepārslēdziet pārnesumu uz leju (3., 2., 1.) pēkšņi, braucot ar transportlīdzekli lielā ātrumā. Šādi rīkojoties, var būtiski sabojāt transportlīdzekli. Transportlīdzeklis var arī saslīdēt, izraisot negadījumu. (īpaši braucot pa slidenu ceļu)

⚠ Uzmanību

- Darbiniet manuālo pārnesumu pārslēgšanas sviru pakāpeniski. Nospiežot un turot nospiestu sviru, pārnesums var tikt pārslēgts uz vairākām pārnesumu pozīcijām pēc kārtas.
- Jāievēro piesardzība, ka, braucot ar 1., 2., 3., 4., 5., 6. vai 7.pārnesumu ar pilnībā nospiestu akceleratora pedāli, pārnesums var tikt pārslēgts uz augstāku pārnesuma pozīciju.
- Ja pārmērīgi pārslēdzat pārnesumu uz leju, izmantojot manuālo pārnesumu pārslēgšanas sviru, pārnesums var netikt pārslēgts, lai aizsargātu transportlīdzekļa sistēmu.
- Nepalīeliniet ātrumu piespiedu kārtā, kad pārnesumu svira ir zemākā pozīcijā. Šādi rīkojoties, var tikt bojāta automātiskā pārnesumkārbā.

Izmantojot dzinēja bremzēšanu

Lai izmantotu dzinēja bremzēšanas spēku, vienlaikus pārslēdziet pārnesumu par vienu pārnesuma pozīciju, izmantojot manuālo pārnesumu pārslēgšanas sviru no stāvokļa M (manuālā).

⚠ Brīdinājums

- Nebremzējiet ar dzinēju strauji. Šāda rīcība var izraisīt nestabilu vadīšanu. Jo īpaši izvairieties no pēkšņas bremzēšanas ar dzinēju, braucot pa apsnigušu vai apledojušu ceļu.

⚠ Uzmanību

- Darbiniet manuālo pārnesumu pārslēgšanas sviru pakāpeniski. Nospiežot un turot nospiestu sviru, pārnesums var tikt pārslēgts uz vairākām pārnesumu pozīcijām pēc kārtas.
- Bremzējot ar dzinēju, pārnesums var tikt pārslēgts atšķirīgi atkarībā no transportlīdzekļa braukšanas apstākļiem, un jūs varat sajust spēcīgu pārslēgšanas triecienu.

Ja pārnesumu sviru nevar pārvietot no P (stāvvietas) pozīcijas citā - tikai GSL

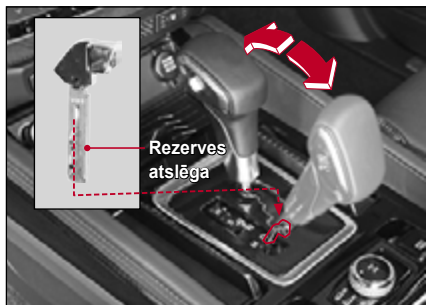

Ja pārnesumu sviru nevar pārvietot no P (stāvvietas) uz citu pozīciju pat tad, ja START/STOP slēdzis ir ON stāvoklī un bremžu pedālis ir nospiests, pārvietojiet pārnesumu sviru manuāli, kā norādīts tālāk.

- 1 Izslēdziet dzinēju un aktivizējiet stāvbremzi.
- 2 Nospiediet bremžu pedāli, nospiediet atbloķēšanas pogu, izmantojot avārijas taustiņu, un pārvietojiet pārnesumu sviru N (neitrālā) pozīcijā.
- 3 N (neitrālā) pozīcijā nospiediet bremžu pedāli un iedarbiniet dzinēju.
- 4 Pārvietojiet pārnesumu pārslēgšanas sviru D (braukšanas) pozīcijā.
- 5 Atlaidiet stāvbremzi, noņemiet kāju no bremžu pedāļa un brauciet ar automašīnu.



Uzmanību

- **Ja pārnesumu sviru nevar pārvietot no P (stāvvietas) pozīcijas uz citu, noteikti nogādājiet savu transportlīdzekli apkopes veikšanai KG Mobility pilnvarotā servisa centrā.**

Automašīnas vadīšana, kas aprīkota ar automātisko transmisiju

Novietojiet pārnesumu sviru P (stāvvietas) pozīcijā un iedarbiniet dzinēju ar nospiestu bremžu pedāli.

- 1 Pārliecinieties, vai dzinēja apgriezumu skaits ir normālā diapazonā, un novietojiet pārnesumu sviru D (braukšana) vai R (atpakaļgaitas) pozīcijā, kad bremžu pedālis ir nospiests.
- 2 Atlaidiet stāvbremzi, noņemiet kāju no bremžu pedāļa un uzsāciet kustību ar automašīnu lēnām.



Brīdinājums

- Iedarbinot dzinēju, nospiediet akceleratora pedāli. Šādi rīkojoties, transportlīdzeklis var pēkšņi pārvietoties, izraisot negadījumu.
- Dzinēju var iedarbināt arī pēc tam, kad pārnesumu svira ir novietota N (neitrālā) pozīcijā. Tomēr drošības nolūkos iedarbiniet dzinēju pēc tam, kad tas ir novietots P (stāvēšanas) pozīcijā.
- Nevadiet un nepaātriniet transportlīdzekli strauji pēc pārnesumu sviras pārvietošanas no P (stāvvietas) stāvokļa D (braukšana) vai R (atpakaļgaitas) pozīcijā.
Braucot ar transportlīdzekli pēc apstāšanās uz kalna nogāzes, pārvietojiet pārnesumu pārslēgšanas sviru D (braukšana) vai R (atpakaļgaitas) pozīcijā, kad bremžu pedālis ir nospiests, pagaidiet dažas sekundes, līdz tiek pārvadīta jauda uz pārnesumkārbu, un sāciet kustību ar transportlīdzekli lēnām.

- Jāievēro piesardzība, jo transportlīdzeklis var sākt ripot, kad tas ir novietots stāvēšanai uz slīpa ceļa, pat ja pārnesumu svira ir novietota D (braukšanas) vai R (atpakaļgaitas) pozīcijā.
- Pārvietojot pārnesumu sviru, vienlaikus apturot transportlīdzekli, drošības nolūkos noteikti nospiediet bremžu pedāli.
- Pārvietojot pārnesumu sviru, nekad nespiediet akceleratora pedāli.
- Apstājoties uz slīpa ceļa, noteikti aktivizējiet stāvbremzi un nospiediet bremžu pedāli.
- Uz stāva ceļa kalna vai lejupceļa transportlīdzeklis var pārvietoties pretējā virzienā, pat ja ir neliela vilkme. Noteikti nospiediet bremžu pedāli, apstājoties uz augšupejoša ceļa vai lejupceļa.
- Braukšanas laikā nepārvietojiet pārnesumu sviru N (neitrālajā) pozīcijā. Šādi rīkojoties, dzinēja bremzes var netikt iedarbinātas, izraisot negadījumu. Arī transmisijas iekšpusē esošās ierīces var nebūt vienmērīgi ieeļļotas, tādējādi sabojājot transmisiju.

Piezīme

- Noņemiet kāju no bremžu pedāļa un brauciet ar automašīnu lēnām, nospiežot akceleratora pedāli pēc tam, kad esat pārbaudījis, vai transportlīdzeklis kustas lēni (ar vilkmi).
- Pārnesumu sviras pārvietošana ar spēku, kas tiek piemērots transportlīdzekļa braukšanas sistēmai slūpuma dēļ, piemēram, stāvēšanas vai apstāšanās dēļ uz kalna nogāzes ceļa, var izraisīt triecienu un troksni. Tā ir mehāniska parādība, kas notiek automātiskās pārnesumkārbas pozīcijā P, un tas nav sistēmas bojājums.
- Lai uzturētu dzinēju optimālā stāvoklī, dzinēja vadības bloks apgūst un iegaumē inžektora pārbaudes raksturlielumus atbilstoši dažādiem dzinēja faktoriem. Darbojoties tukšgaitā šādā procesā īsā laika periodā var rasties nelielas vibrācijas un trokšņi. Tā ir normāla motora sistēmas darbība. Neuztveriet to kā bojājumu.

Kas ir vilkmes funkcija?

Vilkmes funkcija ir parādība, kurā transportlīdzeklis pārvietojas lēni, akcelatora pedālim neesot piespiestam, ja pārnese svira ir novietota D (braukšanas) vai R (atpakaļgaitas) pozīcijā, kamēr dzinējs darbojas.

Jūs varat pārvietot transportlīdzekli vai regulēt ātrumu, vienkārši nospiežot bremžu pedāli intensīvas satiksmes apstākļos vai lēni braucot ar automašīnu šaurā vietā.

Kas ir automātiskās pārslēgšanas punkts?

Automātiskās pārnese pakāpēs automātiskās pārslēgšanas punkts var atšķirties atkarībā no dažādiem braukšanas elementiem, tostarp ceļa stāvokļa (līdzena zeme, ceļš kalna nogāzē), pārnese pārslēgšanas sviras stāvokļa, transportlīdzekļa ātruma un akceleratora pedāļa nospiešanas pakāpes. Tā ir normāla darbība, lai nodrošinātu vienmērīgu un stabilu pārnese pārslēgšanu, pareizu ekonomiju un transportlīdzekļa veiktspēju.

Izmantojot dzinēja bremzēšanu

Braucot pa garu ceļu lejup, izmantojiet dzinēja bremzēšanas spēku un bremžu pedāli vienlaikus. Pārslēdzot zemāku pārnese atbilstoši braukšanas apstākļiem, darbosies dzinēja bremze.

Kas ir dzinēja bremze?

Dzinēja bremze ir palēninājuma spēks, kas rodas dzinēja palēninājuma dēļ, kad braukšanas laikā noņemat kāju no akceleratora pedāļa. Pārslēdzot uz leju, braucot pa lejupejošu ceļu, var iegūt bremzēšanas efektu, bieži neizmantojot bremžu pedāli, jo dzinējā darbojas bremzēšanas spēks. Jo zemāks pārnese, jo augstāks ir dzinēja bremžu efekts.



Brīdinājums

- **Nelietojiet pārmērīgi bremzes pedāli, braucot uz leju. Šādi rīkojoties, bremžu sistēmas pārkaršanas dēļ var izraisīt nodilumu vai tvaiku bloķēšanu, kas samazina bremzēšanas veiktspēju.**
- **Dzinēja bremze nedarbojas, kad pārnese svira ir novietota N (neitrālā) pozīcijā.**
- **Nepielietojiet dzinēja bremzi pēkšņi. Tas var izraisīt riepu saslīdēšanu, izraisot negadījumu.**

Izmantojot paātrinājuma funkciju

Varat izmantot paātrinājuma funkciju, nospiežot akselelatora pedāli līdz galam, kad nepieciešams tūlītējs paātrinājuma spēks, lai pabrauktu garām transportlīdzeklim.

Kas ir paātrinājuma funkcija?

Paātrinājuma funkcija samazina pārneseņu par vienu vai divām zemākām pozīcijām, kad akselelatora pedālis braukšanas laikā tiek nospiests līdz galam. To var izmantot, ja ir nepieciešams momentāns paātrinājuma spēks.



Brīdinājums

- Neizmantojiet paātrinājuma funkciju uz slidena vai līkumaina ceļa. Ja rīpas izslīd, var notikt negaidīts negadījums.
- Pārmērīga paātrinājuma funkcijas izmantošana var negatīvi ietekmēt transportlīdzekļa izturību un degvielas ekonomiju.

Automātiskās pārneseņkārbes drošības režīms

Kad automātiskajā pārneseņkārībā rodas elektrisks vai mehāniskais defekts, automātiskā pārneseņkārba pāriet drošības režīmā, lai novērstu transmisijas bojājumus, saglabājot minimālo braukšanas statusu.

Kad automātiskā pārneseņkārba pāriet drošības režīmā, var novērot kādu no šīm pazīmēm.

- Pārvietojot pārneseņu sviru, jūtams ievērojams trieciens.
- Braucot ar automašīnu lielā ātrumā, tiek samazināts dzinēja spēks.
- Kad pārneseņu svira ir fiksēta braukšanas pozīcijā (D, R) un transportlīdzekļa ātrums nepalielinās pat tad, ja ir nospiests akselelatora pedālis (ātrums ir fiksēts uz vidējo ātrumu).



Uzmanību

- Ja drošības režīma pazīme parādās automātiskās pārneseņkārbes elektriskā vai mehāniskā defekta dēļ, nevadiet transportlīdzekli, un pārbaudiet automašīnu un veiciet tā apkopi tuvējā KG Mobility pilnvarotajā servisa centrā

Drošības režīma atiestatīšana, kad pārneseņu pārslēgšanas svira ir fiksēta pozīcijā

Drošības režīma atiestatīšana

- 1 Apturiet automašīnu un novietojiet pārneseņu pārslēgšanas sviru P (stāvvietas) pozīcijā.
- 2 Izslēdziet dzinēju un pagaidiet 10 sekundes vai ilgāk.
- 3 Iedarbiniet dzinēju.

Pēc drošības režīma atiestatīšanas jūs varat vadīt transportlīdzekli kā parasti.

Ja pēc drošības režīma atiestatīšanas parādās fiksēta pārneseņu sviras parādība

Pēc drošības režīma atiestatīšanas novērojama šāda fiksēta pārneseņu sviras pazīme.

- Pārneseņu svira ir fiksēta D (braukšanas) pozīcijā
- Pārneseņu svira ir fiksēta R (atpakaļgaitas) pozīcijā

Šādā gadījumā pārbaudiet un veiciet sava transportlīdzekļa apkopi tuvējā KG Mobility pilnvarotajā servisa centrā.



Uzmanību

- Ja drošības režīma pazīme nepazūd arī pēc drošības režīma atiestatīšanas, nevadiet transportlīdzekli un nekavējoties pārbaudiet un veiciet tā apkopi KG Mobility pilnvarotajā servisa centrā.

Brīdinājumi par automašīnas vadīšanu, kas aprīkota ar automātisko transmisiju



Brīdinājums

- Braukšanas laikā nekad nepārvietojiet pārnesumu sviru P (stāvēšana) vai N (neitrālā) pozīcijā. Tas var izraisīt mehāniskus bojājumus un negadījumu.
- Automašīnas iedarbināšana ir iespējama, kad pārnesumu svira ir novietota P (stāvēšanas) vai N (neitrālā) pozīcijā. Drošības nolūkos iedarbiniet dzinēju, kad pārnesumu svira ir P (stāvēšanas) pozīcijā.
- Nepārslēdziet pārnesumu pēkšņi, braucot ar automašīnu lielā ātrumā. Šādi rīkojoties, var būtiski sabojāt transportlīdzekli. Šāda rīcība var izraisīt arī nestabilu vadīšanu un izraisīt negadījumu.



Uzmanību

- Nepārslēdziet pārnesumu pozīciju uz R, kamēr transportlīdzeklis brauc uz priekšu. Tas var izraisīt transmisijas triecienu un sabojāt transmisiju.
- Nenovietojiet pārnesumu sviru N (neitrālā) pozīcijā, braucot pa leju vai kalnu ceļu. Pārnesumu sviras novietošana atpakaļ D (braukšanas) pozīcijā braukšanai pēc tās novietošanas N (neitrālā) pozīcijā var sabojāt braukšanas sistēmu transmisijas trieciena dēļ.
- P bloķēšanas (pozīcija P → pozīcija R) un R bloķēšanas (N pozīcija → R pozīcija) funkcijas, kas ļauj darbināt pārnesumu sviru tikai tad, kad ir nospiests bremžu pedālis, lai nodrošinātu drošu braukšanu.
- Kad atbloķējat pārnesumu pārslēgu, kad bremžu pedālis ir nospiests, izmantojot P bloķēšanas un R bloķēšanas funkcijas, var atskanēt normāla darbības skaņa, kad tiek bloķēta un atbloķēta pārnesumu svira.
- Ātri pārvietojot pārnesumu sviru, kas saistīta ar R bloķēšanas funkciju, no D (braukšanas) stāvokļa uz P (stāvvietas novietošanu), N (neitrālajā) pozīcijā var notikt periodiska iestrēgšana. Tā ir normāla parādība drošībai un transmisijas aizsardzībai. Tomēr izvairieties no straujas darbināšanas, ja tas ir iespējams.

4WD sistēma*

4 WD sistēma ir sistēma, kas pareizi sadala jaudu četriem riteņiem, sadalot jaudu, kas tiek pārvadīta uz aizmugurējiem riteņiem caur sadales kārbu uz priekšējiem riteņiem.

4 WD sistēmas izmantošana uz slidena ceļa, piemēram, uz apsniguša vai slapja ceļa, ļauj saglabāt stabilāku braukšanas statusu, salīdzinot ar 2WD (2 riteņu piedziņas) režīmu. Iespējams pārslēgt braukšanas režīmu uz 4WD LOW, lai iegūtu maksimālu vilces spēku.

Kas ir sadales kārba ar pieslēdzamu pilnpiedziņu?

Sadales kārba ar pieslēdzamu pilnpiedziņu ir sistēma, kas pārslēdz braukšanas režīmu uz 4WD HIGH (4H) vai 4WD LOW (4L) režīmu, izmantojot slēdža darbību, ja nepieciešams, kamēr transportlīdzeklis parasti brauc 2WD režīmā.

Sistēma ir aprīkota ar vadības bloku režīma pārslēgšanai, un 4WD režīmā sistēma sadala piedziņas spēku starp priekšējiem riteņiem (50%) un aizmugurējiem riteņiem (50%).

Pārslēgšanās uz 4WD

Izvēlieties pareizo braukšanas režīmu, griežot 4 WD slēdža ripu atbilstoši ceļa stāvoklim (slidenums, slīpuma pakāpe, nelīdzenumi).



- 1 2WD (2H) režīms
- 2 4WD HIGH (4H) režīms
- 3 4WD LOW (4L) režīms

Pārslēgšanās starp 2H ↔ 4H režīmu

Iestatiet režīmu uz 2H vai 4H, griežot 4WD izvēles ripu, ja transportlīdzekļa ātrums ir 70 km/h vai mazāks.

Pārslēgšanās starp 2H un 4H ↔ 4L režīmu

Apturiet transportlīdzekli uz līdzena ceļa, novietojiet pārnesumu pārslēgšanas sviru N (neitrālā) pozīcijā un iestatiet vēlamo braukšanas režīmu, griežot 4WD izvēles ripu.



Uzmanību

- Pārslēdzot režīmu uz 4WD (4L vai 4H) režīmu, noteikti brauciet ar transportlīdzekli pēc tam, kad iedegas 4WD indikators. Braukšana ar automašīnu pirms indikatora ieslēgšanas var izraisīt neparastu piedziņas mehānisma nodilumu vai uzkaršanu.

Transportlīdzekļa braukšanas režīmi un indikatori

Uzraudzības veids



Standarta tips

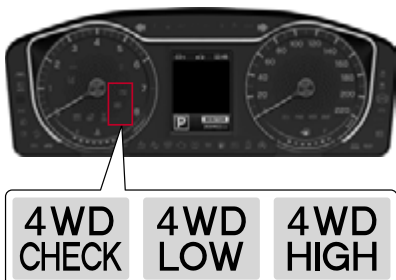

2WD (2H) režīms

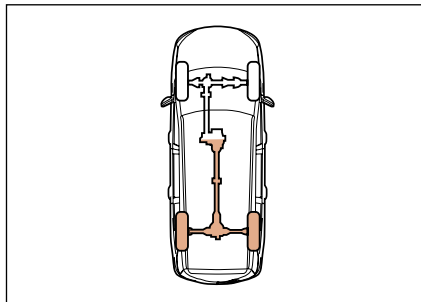

2WD (2H) režīms ir 2WD liela ātruma braukšanas statuss. Izmantojiet šo režīmu normālai vai liela ātruma braukšanai pa parastu ceļu vai ātrgaitas šoseju.

Piezīme

- Indikators neieslēdzas 2WD (2H) režīmā.

4WD HIGH (4H) režīms

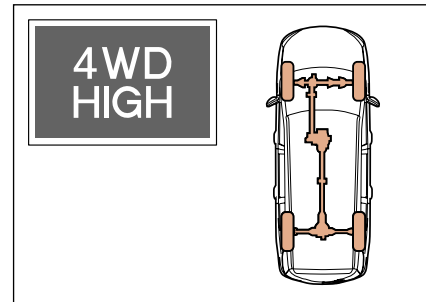

Izmantojiet 4WD HIGH (4H) režīmu, lai brauktu pa dubļainu ceļu, smilšainu ceļu vai apsnigušu ceļu.

- Pārslēdzot braukšanas režīmu no 2WD (2H) uz 4WD HIGH (4H), iedegas 4WD HIGH indikators.
- Pārslēdzot braukšanas režīmu no 4WD LOW (4L) uz 4WD HIGH (4H), 4WD HIGH indikators mirgo, un, kad tas ir pilnībā izslēgts, iedegas 4WD HIGH indikators.

4WD LOW (4L) režīms

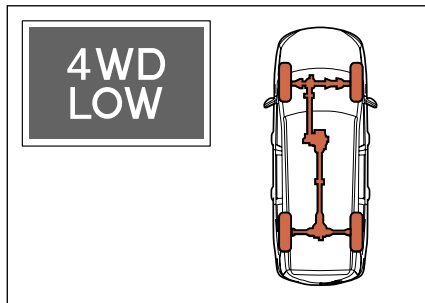

Izmantojiet 4WD LOW (4H) režīmu, ja ir nepieciešama maksimālā vilces jauda.

- Pārslēdzot braukšanas režīmu uz 4WD LOW (4L) režīmu, mirgo 4WD LOW indikators, un, kad tas ir pilnībā ieslēgts, iedegas 4WD LOW indikators.
- Ja 4WD LOW indikators īslaicīgi mirgo, tas norāda, ka braukšanas režīms tiek pārslēgts uz 4WD LOW (4L) režīmu.

Uzmanību

- **4 WD LOW (4L) režīmā izvairieties no M (manuālā) 5. vai augstāka pārneseņa stāvokļa izmantošanas, lai samazinātu braukšanas sistēmas bojājumus.**

Kas ir manevrēšana šauros līkumos?

Braucot līkumos 4 WD (4L vai 4H) režīmā, transportlīdzeklis var kratīties vai izraisīt sānslīdi vai triecienu braukšanas sistēmā.

To izraisa iekšējās energosistēmas pretestība atbilstoši griešanās ātruma starpībai starp priekšējiem un aizmugurējiem riteņiem, un tas norāda, ka 4WD darbojas normāli.

Izvairieties no straujas izbraukšanas pagriezienos 4 WD režīmā, jo tas var sabojāt piedziņas sistēmu.

4WD CHECK brīdinājuma indikators



Iedegas 4WD CHECK brīdinājuma indikators

ja 4WD slēdža bloka darbība nav normāla.

Uzmanību

- **Ja 4WD CHECK brīdinājuma indikators, pārbaudiet un veiciet automašīnas apkopi KG Mobility pilnvarotā servisa centrā.**

Brīdinājumi par 4WD sistēmas izmantošanu



Uzmanību

- Pēc dzinēja iedarbināšanas noteikti izmantojiet 4WD slēdža ripu, lai lietotu 4WD režīmu. Tomēr 4WD atceļšana transportlīdzeklī (4WD statuss), kura dzinēju nevar iedarbināt, ir pieejama, ja START/STOP slēdzis ir ON stāvoklī.
- Darbinot 4WD slēdža ripu, pārslēgšanas procesā var rasties mehāniski trokšņi un pārslēgšanas triecieni. Tā ir normāla parādība, kas notiek atkarībā no režīma maiņas.
- Brauciet ar transportlīdzekli pa parastu ceļu 2WD režīmā, nevis 4WD režīmā. Automašīnas vadīšana 4WD režīmā pa parastu ceļu, kur ceļa segums nav slidens, var tikt bojāta braukšanas sistēma.
- Automašīnas vadīšana 4WD režīmā pa parastu ceļu var radīt nevajadzīgus trokšņus un riepu nodilumu, kā arī palielināt degvielas patēriņu.
- Pēc pilnīgas transportlīdzekļa apturēšanas pārslēdziet braukšanas režīmu uz 4WD LOW režīmu vai no 4WD LOW režīma uz citu režīmu, nospiežot bremžu pedāli.

- Izvairieties no šauriem līkločiem 4 WD režīmā, jo tas var sabojāt piedziņas sistēmu.
 - Ja režīmu nevar mainīt uz 4WD režīmu vai 4WD indikatoru, nedaudz pabrauciet ar automašīnu, apturiet to un vēlreiz mainiet režīmu, pārnesumu pārslēgšanas svirai atrodoties N (neitrālā) pozīcijā. Tas notiek, ja pārnesumi īslaicīgi nebloķējas.
 - Ja iedegas 4WD CHECK brīdinājuma indikators, 4WD funkciju nevar izmantot. Nekavējoties pārbaudiet un veiciet sava transportlīdzekļa apkopi KG Mobility pilnvarotā servisa centrā.
 - Transportlīdzeklis, kas aprīkots ar pilnpiedziņas sistēmu, jāvelk ar evakuatoru, kas aprīkots ar platformu.
- 👁 Skatīt "Ja transportlīdzekli ir jāvelk" (1.5-22)



Platforma uz riteņiem

- Ja tiek izmantots 4WD režīms, transportlīdzekļa veiktspēju būtiski ietekmē riepu stāvoklis.
 - Periodiski pārbaudiet riepu nodiluma pakāpi un spiedienu riepās.
 - Noteikti izmantojiet viena un tā paša ražotāja viena izmēra un tipa riepas uz visiem riteņiem 4 WD transportlīdzeklī, lai novērstu braukšanas sistēmas bojājumus. Nomainot riepas un riteņus, nomainiet visus riteņus, ievērojot iepriekšminēto.

*LD (Bloķējošais diferenciālis)

Ja ritenis slīd vai paceļas gaisā, bloķēšanas diferenciālis uzlabo transportlīdzekļa piedziņas spēku, lielāko daļu piedziņas spēka pārnesot uz pretējās puses riteni.

Tas tiek aktivizēts tikai tad, ja ātruma starpība starp diviem vienas ass riteņiem strauji palielinās. Citos gadījumos sistēma veic tādu pašu funkciju kā transportlīdzeklim bez LD.

Funkcijas

- Pretslīdes funkcija ziemas apstākļiem
- Labāka stūres vadība uz slidena ceļa seguma
- Uzlabots piedziņas spēks (vilce, pārvietošanās spēja)
- Saglabā braukšanas drošību sānu vēja gadījumā pagrieziena laikā



Uzmanību

- Ja viens ritenis uz ass griežas ātrāk nekā otrs, nepieļaujiet, ka riteni griežas lielā ātrumā. Bloķēšanas diferenciālis var nedarboties.
- Straujš paātrinājums, izbraucot pa nelīdzeniem ceļiem, var izraisīt transportlīdzekļa sašūpošanos.
- Riteņu vilkšana var īslaicīgi rasties sākotnējā pagrieziņa laikā pēc transportlīdzekļa novietošanas ārpus telpām ļoti aukstā laikā.
- LD tiek aktivizēts, ja tiek konstatētas atšķirības ātrumā starp diviem vienas ass riteņiem.



Brīdinājums

- Transportlīdzekļiem ar LD no zemes paceltā riteņa pagriešana ir aizliegta. Aktivizējot LD, virzošais spēks tiek pārnesti uz otru ass riteni, un transportlīdzeklis var pēkšņi izkustēties, izraisot nopietnus savainojumus vai nāvi.

Nospiežot braukšanas režīma slēdzi normālā braukšanas stāvoklī, režīms tiks mainīts šādi:

- NORMAL → SPORT → WINTER → NORMAL

ZIEMAS režīms ir funkcija, kas samazina slīdēšanu, braucot uz slidena ceļa seguma ziemā.

Braukšanas režīma slēdzis



Uzmanību

Braukšanas režīms ir sistēma, kurā elektroniskais stūres rokturis, elektroniskais stūres pastiprinātājs (EPS) un automātiskās pārnesumkārbas pārslēgšanas shēma ir savstarpēji saistīti, un transportlīdzekļa vadīšanas sajūta var nedaudz atšķirties atkarībā no vadītāja izvēlēta braukšanas režīma.

ISG (Idle Stop & Go) sistēma*

ISG (Idle Stop & Go) sistēma aptur dzinēju, kad transportlīdzeklis stāv, un, atsāk braukšanu, iedarbina dzinēju, lai uzlabotu degvielas ekonomiju un samazinātu izplūdes gāzu emisijas.



- 1 ISG ON indikators
- 2 ISG OFF slēdzis



Uzmanību

- Dažas brīdinājuma lampiņas var īslaicīgi iedegties, kad dzinēju iedarbina ISG sistēma. Tā ir normāla parādība īslaicīga strāvas patēriņa dēļ.

Automātiska dzinēja izslēgšana

Ja transportlīdzekļa ātrums ir 0 km/h (stāv) un tiek nospiežts bremžu pedālis, kamēr darbojas ISG sistēma, dzinējs automātiski apstāsies un instrumentu panelī iedegsies zaļais ISG indikators (1).

Šajā laikā tiek parādīts kumulatīvais dzinēja apturēšanas laiks (2).

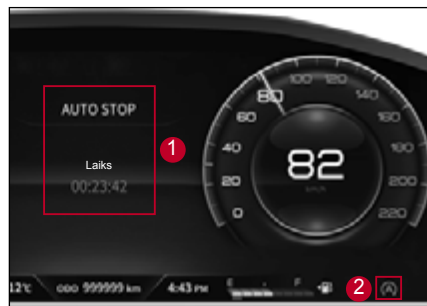

Piezīme

- Automātiskā dzinēja izslēgšana, ko nodrošina ISG sistēma, notiek līdz 3 minūtēm, un dzinējs tiek automātiski restartēts pēc 3 minūtēm.

Automātiska dzinēja restartēšana

Kad dzinējs tiek automātiski apturēts, bremžu pedāļa atlaišana automātiski iedarbina dzinēju. Šajā laikā instrumentu panelī iedegas zaļais ISG indikators (1), un tiek parādīts restartēšanas ziņojums (2).

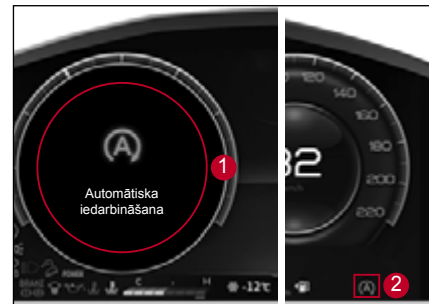

Piezīme

Dzinējs tiek automātiski restartēts, ja:

- Bremžu pedāļa atlaišana (AUTO HOLD ir atspējota transportlīdzekļiem ar EPB) (restartējiet pēc tam, kad indikatora krāsa mainās no zaļās uz balto krāsu)
- Pārnesumu sviras pārvietošana uz R vai +/- (manuālajam) pozīcijā, vienlaikus nospiežot bremžu pedāli
- Nospiežot akceleratora pedāli, vienlaikus nospiežot bremžu pedāli

ISG sistēmas OFF slēdzis

- 1 Nospiežot ISG OFF slēdzi (1), lai izslēgtu ISG sistēmu, iedegas ISG OFF (2) indikators.
- 2 Vēlreiz nospiežot ISG OFF slēdzi, tiek atsākta normāla ISG sistēmas darbība un tiek izslēgts ISG OFF indikators instrumentu panelī.



ISG sistēmas aktivizēšanas nosacījumi

- Vadītāja drošības josta piesprādzēta
- Vadītāja durvis aizvērtas
- Motora pārsegs aizvērts
- Akseļatoru pedāļa nospiešanas apjoms 10% vai mazāk
- Tukšgaitas ātrums 1350 apgr./min vai mazāks
- Dzesēšanas šķidrums temperatūra no 15°C līdz 105°C
- Atbilstošs bremžu negatīvā spiediena līmenis
- Akumulatora sensors ir aktīvs un atbilst ISG nosacījumiem
- Stūre ir pagriezta par 180° vai mazāk
- Nav noteikta signāla sildītāja kontrolierim
- Neliels ceļa slīpums
- Akumulatora temperatūra no -5°C un 60°C
- Apkārtējā temperatūra -2°C vai augstāka
- Transportlīdzeklis apstājas, pārvietojoties vismaz 1 m (tikai GSL)
- Transportlīdzeklis apstājas, sasniedzot ātrumu virs 13 km/h
- Nav bojātu ar ISG sistēmu saistītu detaļu
- Pārslēdziet pārnesumu sviru D (braukšana) vai N (neitrālā) pozīcijā

Piespiedu restartēšanas nosacījumi

- Nospiediet ISG OFF slēdzi, lai apturētu ISG sistēmu
- Dzinēja dzesēšanas šķidrums temperatūra augstāka par 110°C
- Sildītājs un gaisa kondicionēšanas regulators darbojas maksimālā līmenī (iestatiet temperatūru "Hi" vai "Lo")
 - Automātiskais kontrolieris: Iestatiet temperatūru "Hi" vai "Lo" un ventilatora ātrumu, kas pārsniedz 6 līmeņus
 - Manuālais kontrolieris: Iestatiet zemāko vai augstāko temperatūru un ventilatora ātrumu, kas pārsniedz 5 līmeņus
- Atkausētājs darbojas
- A/C darbojas
- Strauji mainīta iekšējai/ārā temperatūra (pamatojoties uz temp. sensora darbību)
- Zems akumulatora uzlādes līmenis
- Transportlīdzekļa ātrums virs 2 km/h
- Pagājis maksimālais dzinēja automātiskās izslēgšanas laiks (3 min).
- Bojātas ISG sistēmas un starta sistēmas sastāvdaļas
- AUTO HOLD izpildes laikā atļaidiet bremžu pedāli un nedaudz nospiediet akseļatoru pedāli
- Vadītāja drošības josta ir atsprādzēta vai vadītāja durvis ir atvērtas
- Stūres rata leņķis 180° vai lielāks
- EPB darbojas

Akumulatora sensors (BSC)

Akumulatora sensors (BSC) ir uzstādīts uz akumulatora negatīvās (-) spaiļes un uzrauga akumulatora informāciju (piemēram, spriegumu, strāvu, temperatūru un uzlādes statusu) un sazinās ar EMS, lai darbinātu ISG (dīkstāves apturēšanas un aiziešanas) sistēmu.

Atvienojot akumulatora sensora savienotāju, lai remontētu transportlīdzekli vai noņemtu un no jauna uzstādītu akumulatora negatīvo (-) spaiļi, akumulatora sensors tiks deaktivizēts un ISG sistēmai var būt ierobežota funkcionalitāte.

Ja akumulatora sensors ir deaktivizēts, skatiet aktivizācijas nosacījumus, lai to aktivizētu pirms ISG sistēmas lietošanas.

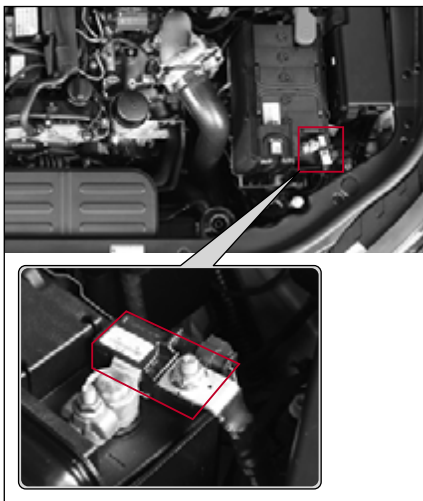

Akumulatora sensora (BSC) aktivizēšanas nosacījumi

Kamēr elektroiekārta, kas atrodas tādā pašā stāvoklī kā piegādes brīdī, ir pievienota pēc akumulatora atkārtotas uzstādīšanas ar izslēgtu aizdedzes slēdzi, ja transportlīdzeklis uzrauga akumulatora spriegumu vairāk nekā aptuveni 3 stundas un uzskata, ka tas ir stabilizējies, akumulatora sensors tiks aktivizēts.



Uzmanību

- Ja ISG sistēma nedarbojas pēc tam, kad ir izpildīti akumulatora sensora aktivizēšanas nosacījumi, pārbaudiet sistēmu un veiciet tās apkopi tuvākajā KG Mobility autorizētajā servisa centrā.



Brīdinājums

- Mainot akumulatoru, vienmēr nomainiet to ar mūsu oriģinālo ISG sistēmas akumulatoru (AGM). Pretējā gadījumā tas var izraisīt nopietnas sistēmas kļūmes, akumulatora bojājumus un eksploziju pārlādēšanas dēļ utt.

Kruīza kontroles sistēma ir papildu ērtību sistēma, kas ļauj vadītājam vadīt transportlīdzekli ar noteiktu ātrumu, nenošpižot akceleratora pedāli ar satiksmes plūsmu.

Kruīza kontroles sistēma nav drošības sistēma. Noteikti vienmēr brauciet ar transportlīdzekli, pievēršot uzmanību transportlīdzekļa ātrumam un apkārtējām situācijām.

Kruīza kontroles sistēmu var aktivizēt, ja transportlīdzeklis brauc ar ātrumu aptuveni 40 km/h vai lielāku un mazāku par 180 km/h.

Kruīza kontroles lietošanas nosacījumi

Noteikti izmantojiet kruīza kontroli tikai šādos satiksmes un ceļa apstākļos.

- Izmantojiet kruīza kontroli, ja pašreizējā satiksme nav intensīva.
- Izmantojiet to tikai uz piebraucamā ceļa vai ātrgaitas ceļa, kur nav gaidāmas transportlīdzekļa braukšanas stāvokļa izmaiņas luksoforu, transportlīdzekļu, gājēju vai citu faktoru dēļ.
- Neizmantojiet to uz parasta ceļa.



Brīdinājums

- Izmantojiet kruīza kontroles sistēmu tikai uz automaģistrāles vai ātrgaitas šosejas, kur ceļš ir labā stāvoklī.
- Pārtrauciet lietot kruīza kontroles sistēmu šādos ceļa apstākļos, jo kontrole var kļūt neiespējama, izraisot negadījumu.
 - Kad pūš stiprs vējš vai sānu vējš
 - Kad ir satiksmes sastrēgumi
 - Slidens ceļš, slīps ceļš vai līkumains ceļš

Kruīza kontroles slēdzis un indikators

Kruīza kontroles slēdzis

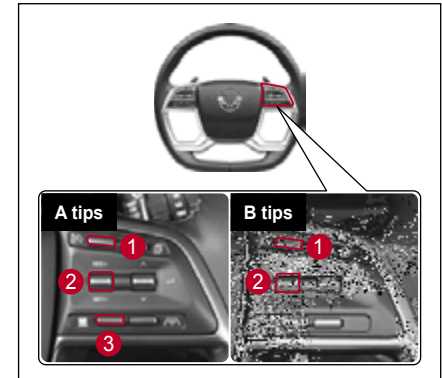

- 1 Kruīza kontroles ON/OFF slēdzis
- 2 Ātruma selektora svira
 - RES+
 - Kruīza kontroles reaktivizēšana
 - Ātruma palielināšana
- SET-
 - Iestatiet braukšanas ātrumu kruīza kontroles sistēmā
 - Ātruma samazināšana
- 3 Poga droša attāluma iestatīšanai

Rādījums “Kruīza kontrole gatavībā / aktivizēta”

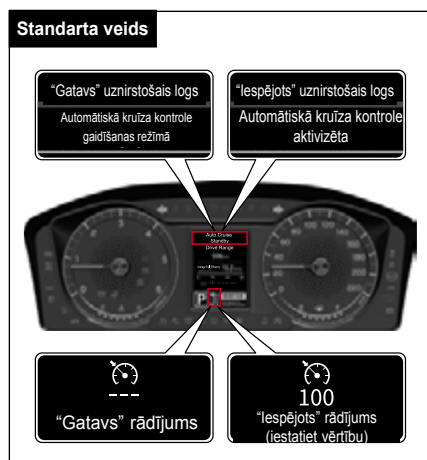

Auto kruīzs GATAVS

Instrumentu paneļa LCD ekrānā tiek parādīts šāds ziņojums, un sistēma pāriet automātiskā kruīza režīmā READY, kad nospiežat kruīza kontroles ON/OFF slēdzi.

- Tiek parādīts uznirstošais logs “Auto kruīzs GATAVS”.
- Simbols un “--- km/h”, kas norāda, ka sistēma ir gatava attēlot ātrumu

Auto kruīzs IESPĒJOTS

Kad kruīza kontrole ir gatavības režīmā un ātruma kontroles svira ir nolaista, instrumentu paneļa LCD ekrānā tiek parādīts šāds ziņojums un kruīza kontrole ir iespējota.

- Tiek parādīts uznirstošais logs “Iestatiet auto kruīzu”.
- Tiek parādīts simbols un iestatītais ātrums, “100 km/h”.

Kruīza kontrole darbojas, braucot ar transportlīdzekļa ātrumu aptuveni 40 km/h vai lielāku.

Kruīza kontroles braukšanas ātruma iestatīšana

1 Nospiediet kruīza kontroles ON/OFF slēdzi.

Uz instrumentu paneļa iedegas indikators READY.

2 Noregulējiet transportlīdzekļa ātrumu tā, lai kruīza kontroles darbības ātruma diapazons būtu no aptuveni 40 km/h līdz 180 km/h.

3 Iestatiet vēlamo braukšanas ātrumu, paceļot vai nolaižot kruīza kontroles ātruma kontroles sviru RES+ vai SET- virzienā.

Tagad transportlīdzeklis tiek braukts ar iestatīto ātrumu, nenospiežot akceleratora pedāli.



Brīdinājums

- Aktivizējiet vai deaktivizējiet funkciju pēc pilnīgas iepazīšanās ar kruīza kontroles sistēmu. Kruīza kontroles darbības ātrums jāiestata braukšanas laikā. Nepareiza tās ekspluatācija vai pilnīga sistēmas neapazīšana var izraisīt negadījumu.
- Kad braukšanas laikā aktivizējāt kruīza kontroli, nepārslēdziet pārneseņu pārslēgšanas sviru N (neitrālā) pozīcijā. Tas var sabojāt attiecīgo sistēmu vai izraisīt negadījumu.
- Braucot ar transportlīdzekli fiksētā ātrumā ar aktivizētu kruīza kontroles sistēmu, noteikti ievērojiet drošību, lai spētu tikt galā ar jebkuru situāciju, kas var rasties uz ceļa, un vadīt transportlīdzekli tā, lai varētu nekavējoties nospiegt bremžu pedāli un akceleratora pedāli.
- Vienmēr nodrošiniet drošu bremzēšanas ceļu, ja nepieciešams, nospiediet bremžu pedāli.
- Faktiskais ātrums, braucot augšup vai lejup pa kalna nogāzes ceļu, var nedaudz atšķirties no iestatītā ātruma. Ja iespējams, izvairieties no kruīza kontroles sistēmas izmantošanas uz kalna nogāzes vai slīpa ceļa. Izmantojiet dzinēja bremzi un bremžu pedāli uz stāvas nogāzes ceļa, ievērojot drošību, lai aizsargātu transportlīdzekļa sistēmu.



Uzmanību

- Kamēr nelietojat kruīza kontroli, izslēdziet indikatoru READY, nospiežot kruīza kontroles ON/OFF slēdzi.

Piezīme

- Lai atiestatītu kruīza kontroles darbības ātrumu, vēlreiz veiciet darbību Nr. 2 un Nr. 3 ar aktivizētu kruīza kontroli.
- Detalizētu informāciju par katra transportlīdzekļa darbības apstākļiem skatiet tālāk sniegtajā saturā.

Kruīza kontroles ātruma paātrināšanas process

Kad ir aktivizēta kruīza kontroles sistēma

Lai palielinātu iestatīto automašīnas ātrumu, braucot ar aktivizētu kruīza kontroli, spiediet ātruma kontroles sviru uz augšu virzienā RES+, kad akceleratora pedālis nav nospiests.



- Vienreiz īsi nospiežot ātruma regulēšanas sviru uz augšu, ātrums palielinās par 1 km/h.
- Spiežot un turot nospiestu ātruma regulēšanas sviru, tiek nepārtraukti palielināts iestatītais transportlīdzekļa ātrums.

Kad kruīza kontroles sistēma nav aktivizēta

Turpmākajās darbībās ir aprakstīts, kā aktivizēt kruīza kontroles sistēmu, kad tā nav aktivizēta, un palielināt iestatīto transportlīdzekļa ātrumu.

- 1 Nospiediet kruīza kontroles ON/OFF slēdzi.
Uz instrumentu paneļa iedegas indikators READY.
- 2 Nospiediet akceleratora pedāli, līdz automašīnas ātrums sasniedz aptuveni 40 km/h vai lielāks, lai aktivizētu kruīza kontroli.
- 3 Kad ir sasniegts vēlamais iestatītais ātrums, noregulējiet ātrumu, nospiežot ātruma regulēšanas sviru RES+ vai SET- virzienā.
Nospiežot un turot nospiestu ātruma regulēšanas sviru uz augšu virzienā SET+, iestatītais transportlīdzekļa ātrums tiek palielināts lēnām.
- 4 Pēc ātruma iestatīšanas lēnām noņemiet kāju no akceleratora pedāļa.

Iestatītā ātruma palielināšana pa fāzēm, kad ir aktivizēta kruīza kontrole

Lai palielinātu ātruma kruīza kontroli pa fāzēm ar aktivizētu kruīza kontroli, veiciet šādas darbības.

- Īsi nospiediet ātruma regulēšanas sviru uz augšu virzienā RES+ (0,5 sekunžu laikā). Iestatītais automašīnas ātrums palielinās par aptuveni 1 km/h katru reizi, kad paspiežat ātruma regulēšanas sviru uz augšu.
- Piemēram, ja vēlaties palielināt iestatīto automašīnas ātrumu par aptuveni 10 km/h, 10 reizes uz īsu brīdi nospiediet ātruma regulēšanas sviru uz augšu virzienā RES+.

Kruīza kontroles ātruma palēnināšana

Kad ir aktivizēta kruīza kontroles sistēma

Lai samazinātu iestatīto automašīnas ātrumu ar aktivizētu kruīza kontroli, nospiediet ātruma kontroles sviru uz leju SET virzienā, kad bremžu pedālis nav nospiests.



- Iestatītais automašīnas ātrums samazinās par 1 km/h katru reizi, kad īsi nospiežat ātruma regulēšanas sviru uz leju.
- Nepārtraukti nospiežot un turot uz leju ātruma regulēšanas sviru, iestatītais transportlīdzekļa ātrums nepārtraukti samazinās.
Tomēr, kad automašīnas ātrums sasniedz aptuveni 40 km/h vai mazāk, kruīza kontroles funkcija tiek deaktivizēta.

Iestatītā ātruma samazināšana pa fāzēm, kad ir aktivizēta kruīza kontrole

Lai nedaudz pa fāzēm samazinātu ātruma kruīza kontroli, kad kruīza kontrole ir aktivizēta, veiciet šādas darbības.

- Īsi (0,5 sekunžu laikā) nospiediet ātruma regulēšanas sviru uz leju SET virzienā. Iestatītais automašīnas ātrums samazinās par aptuveni 1 km/h katru reizi, kad nospiežat ātruma regulēšanas sviru uz leju.
- Piemēram, ja vēlaties samazināt iestatīto automašīnas ātrumu par aptuveni 10 km/h, 10 reizes īsi nospiediet ātruma regulēšanas sviru uz leju SET virzienā.

Kruīza kontroles deaktivizēšana

Ja ar aktivizētu kruīza kontroli tiek atklāts šāds deaktivizēšanas signāls, kruīza kontroles sistēma tiek deaktivizēta (iedegas READY indikators).

Deaktivizēšanas nosacījums

- Kad bremzēšanai ir nospiests bremžu pedālis
- Kad kruīza kontroles ON/OFF slēdzis tiek darbināts vienu reizi (atceliet darbību, ja slēdzis tiek nospiests divas reizes)
- Kad pārnesumu pārslēgšanas svira braukšanas laikā tiek pārslēgta N (neitrālajā) pozīcijā

Citi deaktivizēšanas nosacījumi atkarībā no transportlīdzekļa stāvokļa

- Kad ir aktivizēta elektroniskā stabilitātes kontroles sistēma (ESP).
- Ja transportlīdzekļa palēninātais ātrums ir aptuveni 40 km/h vai mazāks
- Kad braukšanas laikā ir nospiesta stāvbremze
- Sajūga pedālis ir nospiests, lai pārslēgtu pārnesumu (tikai M/T).

- Ātrums krasi palielinās vai samazinās (tikai GSL).
 - braucot ar lielāku ātrumu nekā 20 km/h virs iestatītā
 - braucot ar mazāku ātrumu nekā 20 km/h virs iestatītā
 - braucot ar 140 km/h lielu ātrumu vai vairāk 4 minūšu garumā vai ilgāk
- Kad kruīza kontroles slēdzis nedarbojas pareizi
- Ja bremžu sistēmas darbībā ir dzirdams neraksturīgs troksnis
- Kad dzinēja apgriezieni ir aptuveni 4400 apgr./min vai vairāk

Ja netiek ievēroti normāli kruīza kontroles deaktivizēšanas nosacījumi vai rodas periodiski darbības traucējumi, izslēdziet dzinēju, nedaudz pagaidiet un iedarbiniet dzinēju vēlreiz. Sistēma tiek atiestatīta, lai jūs varētu normāli aktivizēt sistēmu.

Kruīza kontroles sistēmas darbības atsākšana

Kad kruīza kontrole ir deaktivizēta kruīza kontroles darbības apturēšanas signāla dēļ (iedegas READY indikators), kruīza kontroli var atsākt.

Nospiediet ātruma regulēšanas sviru uz augšu RES+ pogā, kad automašīnas ātrums ir aptuveni 40 km/h vai lielāks un bremžu pedālis un akselelatora pedālis nav nospiesti.



- Tiek atsāks pēdējais iestatītais ātrums, kas tika reģistrēts pirms kruīza kontroles deaktivizēšanas.
- Uz instrumentu paneļa iedegas indikators AUTO CRUISE.

Viedā adaptīvā kruīza kontrole*

Viedā kruīza kontroles sistēma

Šī sistēma uztur nemainīgu transportlīdzekļa ātrumu pat tad, ja vadītājs nenospiež akceleratora pedāli un bremžu pedāli. Kad tiek konstatēts iepriekš braucošs transportlīdzeklis, tas saglabā attālumu līdz iepriekšējam transportlīdzeklim nemainīgu iepriekš iestatītajā attālumā. Tas ļauj transportlīdzeklim pārvietoties pa joslas vidū, izmantojot stūres (stūres spēka) vadību.

Adaptīvā kruīza kontroles sistēma

Šī ir ērta sistēma, kas ļauj uzturēt nemainīgu transportlīdzekļa ātrumu pat tad, ja vadītājs nenospiež akceleratora pedāli un bremžu pedāli. Kad tiek konstatēts iepriekš braucošs transportlīdzeklis, tas saglabā attālumu līdz iepriekšējam transportlīdzeklim nemainīgu iepriekš iestatītajā attālumā.

“Viedā kruīza kontrole gatava/ iespējota” displejs



Viedā kruīza kontrole gatava

Viedās kruīza kontroles (IACC) darbības laikā, kad ir izpildīti gaidstāves nosacījumi, piemēram, bremžu pedālis, mērinstrumentu bloka LCD displejā tiek parādīti šādi ziņojumi un viedā kruīza kontrole pāriet gaidstāves režīmā.

- Tiek parādīts uznirstošais logs “Viedais auto kruīzs GATAVS”.
- Simbols un “--- km/h”, kas norāda, ka sistēma ir gatava attēlot ātrumu

Iestatīt viedo kruīzu (iespējots)

Kad viedā kruīza kontrole ir gatavības režīmā un ātruma kontroles svira ir nolaista, instrumentu paneļa LCD ekrānā tiek parādīts šāds ziņojums un kruīza kontrole ir iespējota.

- Tiek parādīts uznirstošais logs “Viedais auto kruīzs iestatīts”.
- Tiek parādīts simbols un iestatītais ātrums

Adaptīvā kruīza kontrole darbojas, braucot ar transportlīdzekļa ātrumu aptuveni 10km/h vai lielāku.

Piezīme

- Šis sadaļas apraksts ir balstīts uz viedās kruīza kontroles darbību. Stūres (stūres spēka) vadība nedarbojas, kad darbojas adaptīvā kruīza kontroles sistēma.

Lai instrumentu paneli iespējotu viedo kruīza kontroli

• Uzraudzības tips / Standarta tips

Instrumentu paneļa sadaļā (Lietotāja iestatījumi) dodieties uz **Braukšanas palīga iestatījums** → **Inteliģentā adaptīvā kruīza kontrole** under  un atzīmējiet izvēles rūtiņu.



Lai iestatītu viedo kruīza kontroli

- 1 Nospiediet kruīza kontroles ON/OFF slēdzi. Viedā kruīza kontrole (IACC) ir aktivizēta.
- 2 Pielāgojiet transportlīdzekļa ātrumu viedās kruīza kontroles darbības ātruma diapazonā.
 - Iestatītais ātrums (30 km/h ~ 180 km/h)
 - Darba ātrums (0 km/h ~ 150 km/h)
- 3 Slēdziet kruīza ātruma pārslēga sviru virzienā uz SET-, lai iespējotu kruīza kontroli.
 - Mērinstrumentu panelī tiek parādīts ziņojums "Viedā kruīza kontrole iestatīta".
 - Pēc tam transportlīdzeklis uztur iestatīto ātrumu, nospiežot akceleratora pedāli, un turpina braukt pa joslas vidu, izmantojot stūres (stūres spēka) vadību.
 - Ja tiek konstatēts iepriekš braucošs transportlīdzeklis, vadītāja transportlīdzeklis brauks, saglabājot noteiktu attālumu līdz priekšā braucošajam transportlīdzeklim.



Uzmanību

- **Automašīnas ātrums var īslaicīgi samazināties vai palielināties, braucot kalnā vai lejup, kamēr darbojas viedā kruīza kontrole.**

Ātruma palielināšana

Lai palielinātu iestatīto ātrumu viedās kruīza kontroles darbības laikā, spiediet ātruma pārslēga sviru uz augšu virzienā uz RES+, nenospiežot akceleratora pedāli.



- Katru reizi, īsi nospiežot uz augšu ātruma selektora sviru, ātrums palielinās par 5 km/h.
- Ilgstoši spiežot uz augšu ātruma kontroles sviru, ātrums palielinās par 10km/h. Automašīnas iestatīšanas ātrums nepārtraukti palielinās, kamēr svira tiek pacelta. (Iestatītais ātrums palielinās par 10 reizēm.)
- Varat iestatīt ātrumu līdz 180 km/h.

Uzmanību

- Tā kā spiežot un turot sviru, transportlīdzekļa ātrums strauji palielinās, darbinot to, pievērsiet uzmanību satiksmē notiekošajam.

Ātruma samazināšana

Lai samazinātu iestatīto ātrumu viedās kruīza kontroles darbības laikā, nospiežot ātruma pārslēga sviru uz leju virzienā uz SET-, nenospiežot akceleratora pedāli.



- Katru reizi, īsi nospiežot ātruma selektora sviru, ātrums samazinās par 5 km/h.
- Nospiežot un turot ātruma pārslēga sviru, ātrums samazinās par 10 km/h.
- Iestatītais ātrums nepārtraukti samazinās, kamēr svira tiek nolaista. (Iestatītais ātrums samazinās 10 reizes.)
- Mazākais iestatāmais ātrums ir 30 km/h.

Pagaidu paātrinājums (ātruma labošana)

Nospiežot akceleratora pedāli, lai īslaicīgi paātrinātu automašīnu, kamēr darbojas viedā kruīza kontrole.

Īslaicīgs paātrinājums ir iespējams pēc vadītāja vēlmes, neietekmējot iestatīto ātrumu.

Lai atgrieztu iestatīto ātrumu, atlaidiet akceleratora pedāli. Transportlīdzeklis brauks ar iestatīto ātrumu.

Uzmanību

- Ja īslaicīgai paātrinājumam nospiežat akceleratora pedāli ilgāk par aptuveni 60 sekundēm, viedā kruīza kontroles sistēma pārtrauks darboties.

Deaktivizēšana

Ja viedās kruīza kontroles (IACC) darbības laikā tiek konstatēti tālāk norādītie deaktivizēšanas signāli, viedā kruīza kontrole (IACC) tiks deaktivizēta. (Tā pāriet gaidīšanas režīmā)

Atspējot nosacījumus

- Bremzēšanai nospiepts bremžu pedālis
- Kruīza kontroles ON/OFF slēdzis nospiepts vienu reizi (nospiežot divreiz, sistēma tiek deaktivizēta)
- Akseleratora pedāļa nospiešana ilgāk par 60 sekundēm (ātruma labošana)
- Darbojas elektriskā transportlīdzekļa pozīcijas stabilitātes kontroles sistēma (piemēram, ESP, TCS un ABS)
- Elektriskā transportlīdzekļa pozīcijas stabilitātes kontroles sistēma IZSLĒGTA (ar ESP OFF slēdzi)
- Pārnesumu svira citās pozīcijās, kas nav D (braukšana)
- Piemērots EPB
- Vadītāja durvis atvērtas
- Pārsniegts maksimālais adaptīvās kruīza kontroles ātrums (180 km/h).
- Dzinēja apgriezieni zem 350 apgr./min vai virs 7000 apgr./min

- 3. brīdinājums, avārijas bremzēšanu iedarbina AEBS
- HDC sistēma darbojas
- Ļoti piesārņots radara sensora vāks

Citi atspējošanas nosacījumi

- Kruīza kontroles atsākšanas brīdī nav neviena transportlīdzekļa, kas brauc pa priekšu
- Pārāk tālu vai pārāk tuvu attālums līdz priekšējam transportlīdzeklim transportlīdzekļa apturēšanas kontroles laikā
- Automašīnas apturēšanas kontrole notiek bieži

Piezīme

- **Ja mērinstrumentu panelī tiek parādīts ziņojums “Viedā kruīza kontrole GATAVA”, kad ir izpildīti atspējošanas nosacījumi, īsi paspiežot ātruma pārslēga sviru virzienā uz RES+, inteligentā kruīza kontrole tiek atkārtoti aktivizēta.**

Ja viedā kruīza kontrole ir atspējota, pārbaudiet situāciju uz ceļa un braukšanas apstākļus. Turklāt nospiediet bremžu pedāli, lai pareizi noregulētu transportlīdzekļa ātrumu.

Uzraudzības veids



Viedā adaptīvā kruīza kontrole (IACC) ir deaktivizēta

Standarta veids



Viedā adaptīvā kruīza kontrole (IACC) ir deaktivizēta

Piezīme

- **Paziņojums tiek parādīts, kad viedā kruīza kontrole tiek pēkšņi deaktivizēta.**

Atsākšana

Ja viedā kruīza kontrole ir atspējota (viedā kruīza kontrole ir gatava), varat to atkārtoti aktivizēt.

Īsi piespiediet ātruma regulēšanas sviru uz augšu virzienā uz RES+, ja transportlīdzekļa ātrums ir aptuveni 10 km/h vai lielāks, nenospiežot bremžu pedāli vai akseleratora pedāli.



- Iestatītais ātrums atgriežas vērtībā, kas bija pirms viedās kruīza kontroles atspējošanas.

! Uzmanību

- **Atsākot, transportlīdzekļa ātrumu var ātri palielināt vai samazināt līdz iestatītajam ātrumam tieši pirms tā atspējošanas. Pirms atsākšanas pievērsiet uzmanību apstākļiem uz ceļa.**

Ja, transportlīdzeklim stāvot, instrumentu panelī tiek parādīts šāds ziņojums, uz īsu brīdi paspiediet uz augšu vai nolaidiet ātruma pārslēga sviru virzienā uz RES+ vai SET-. Pēc tam viedā kruīza kontrole atsāk darboties. Nospiežot akseleratora pedāli, tiek atsākta arī viedā kruīza kontrole.



Lai deaktivizētu

Lai pilnībā deaktivizētu viedo kruīza kontroli (IACC), nospiediet kruīza kontroles ON/OFF slēdzi.

- Viedās kruīza sistēmas uznrstošais logs pazūd no instrumentu paneļa.

Kad neizmantojat viedo kruīza kontroli, vienmēr nospiediet slēdzi, lai to deaktivizētu.

! Uzmanību

- **Ja īslaicīgi paātrinājumam nospiežat akseleratora pedāli ilgāk par aptuveni 60 sekundēm, viedā kruīza kontroles sistēma pārtrauks darboties.**



Brīdinājums

- Kad neizmantojat viedo kruīza kontroli, vienmēr izslēdziet sistēmu.
- Vienmēr iestatiet viedās kruīza kontroles ātrumu likumā noteiktajā ātruma diapazonā.
- Pirms viedās kruīza kontroles izmantošanas pārbaudiet apstākļus uz ceļa.
- Neizmantojiet viedo kruīza kontroli šādos gadījumos:
 - Pirms intensīva krustojuma un maksas ceļu vārtiem
 - Vietās, kur ap ceļiem ir daudz metāla objektu, piemēram, būvlaukums un dzelzs tunelis
 - Kur tiešā tuvumā joslas un aizsargmargas
 - Kur nav joslu, piemēram, autostāvvietā
 - Kalnā vai lejup pa stāvu slīpumu
 - Slikta redzamība tādu faktoru dēļ kā migla, stiprs lietus, stiprs sniegs utt.
- Viedā kruīza kontrole ir vadītāja ērtību funkcija. Neizmantojiet to kā drošības funkciju.
- Transportlīdzekļa vadība jāuzņemas vadītājam pēc saviem ieskatiem. Pilnīga paļaušanās uz viedo kruīza kontroli tikai palielina negadījumu risku.

Stūres rata (stūres spēka) vadības brīdinājums

Ja vadītājs braukšanas laikā nesatur stūri, izmantojot viedās kruīza kontroles stūres vadības ierīci, vadītājam tiks parādīts brīdinājums 3 līmeņos par roku noņemšanu, un viedā kruīza kontroles sistēma pārtrauks darboties.

Uzraudzības veids



Turiet rokas uz stūres

Standarta veids



Turiet rokas uz stūres

1.solis: Ziņojums

- Tiek attēlots brīdinājuma ziņojums.



Turiet rokas uz stūres



Turiet rokas uz stūres

2.solis: Ziņojums + pīkstiens

- Tiek attēlots brīdinājuma ziņojums un atskan pīkstiens.



Viedā adaptīvā kruīza kontrole (IACC) ir deaktivizēta



Viedā adaptīvā kruīza kontrole (IACC) ir deaktivizēta

3.solis: Ziņojums + sistēmas atspējošana

- Tiek parādīts ziņojums "Viedā kruīza kontrole atspējota" un vienlaikus tiek atspējota stūres vadība. Tomēr kruīza kontrole joprojām darbojas.



Uzmanību

- Ja vadītājs tur stūri tik vāji, ka, braucot pa taisnu ceļu, nav nekādas kustības pa kreisi vai pa labi, sistēma var noteikt, ka vadītājs netur stūri, un var radīt brīdinājumu par ņemtām rokām.
- Atkarībā no ceļa apstākļiem var tikt izdots novēlots brīdinājums par ņemtām rokām. Braukšanas laikā vienmēr turiet rokas uz stūres.



Uzmanību

Stūres rata (stūres spēka) vadības sistēma var nedarboties vai nevajadzīgi darboties šādos apstākļos:

- Sistēma nevar atpazīt joslu apzīmējumus lietūs, sniega, putekļu, stāvoša ūdens vai peļķu, citu ceļa šķēršļu dēļ.
- Joslu apzīmējumu krāsa skaidri neatšķiras no ceļa krāsas.
- Joslu marķējums nav skaidrs vai to atpazīšanu traucē satiksme, vai arī vienā pusē ir 2 vai vairāk joslu apzīmējumi.
- Ir arī citi apzīmējumi, kas līdzīgi joslu marķējumam uz ceļiem.

- Joslu apzīmējumus klāj vidusbarjeru, aizsargmargu, trokšņu barjeru sienu, ceļmalas koku ēnas.
- Tiek konstatēti vides šķēršļi, piemēram, barjerstabs.
- Satiksme ir intensīva teritorijā esošās apbūves dēļ vai satiksmes plūsmu atdalīšanai tiek izmantoti satiksmes regulēšanas elementi, piemēram, satiksmes konusi.
- Aplveida krustojumos un ceļu krustojumos pēkšņi tiek pārtraukts joslu apzīmējums.
- Transportlīdzeklis šķērso noteiktu posmu, piemēram, šosejas krustojumu, kur joslu skaits palielinās vai samazinās.
- Braukšanas joslas platums ir pārāk šaurš vai plats.
- Attālums līdz priekšā braucošajam transportlīdzeklim ir pārāk īss vai priekšā braucošā transportlīdzekļa ritenis pieskaras joslas marķierim.
- Uz ceļiem ir arī citi brauktuves apzīmējumi, piemēram, gājēju pāreju apzīmējumi, bultas, simboli, kā arī joslu apzīmējumi.
- Sliktā redzamība tādu faktoru dēļ kā migla, stiprs lietūs, stiprs sniegs utt.
- Grūti atpazīt citus transportlīdzekļus un gājējus sliktas redzamības dēļ.
- Notiek strauja apgaismojuma maiņa, piemēram, tuneļa ieejas un izejas punktos.

- Braucot naktī vai tuneļos, priekšējie lukturi nav ieslēgti vai lukturu spilgtums ir pārāk zems.
- Ja brauciet tikai autobusu joslas ārējās malas robežās vai tuvu tām.
- Transportlīdzeklis tiek vadīts stāvā kalnā vai asos līkumos.
- Transportlīdzeklis tiek vadīts netipiskos apstākļos, kas izraisa spēcīgu vibrāciju.
- Priekšmeti ar atstarojošu virsmu (balts papīrs, spogulis utt.) atrodas uz paneļa.
- Vējstikla stikls kameras moduļa priekšā ir klāts ar ledu, sniegu, dubļiem, dubļiem, netīrumiem vai gružiem.
- Migla vai kondensāts uz vējstikla.
- Temperatūra ap priekšējā skata kameru ir pārāk augsta tiešas saules staru iedarbības dēļ.
- Transportlīdzeklis virzās uz gaismas avotu.
- Saules, ielu lukturu vai pretimbraucošo transportlīdzekļu priekšējo lukturu gaismu atstaro slapja ceļa virsma.
- Līkumi, piemēram, asi serpentinī

Lai iestatītu drošības attālumu līdz priekšējam transportlīdzeklim

Ja tiek konstatēts iepriekš braucošais transportlīdzeklis, kamēr darbojas viedā krūza kontrole, šī sistēma ļauj vadītāja transportlīdzeklim saglabāt nemainīgu distanci līdz iepriekšējam transportlīdzeklim.

Ja viedā krūza kontrole ir aktivizēta, tā darbosies ar iepriekš iestatīto drošības attālumu bez atsevišķas darbības. Ja nepieciešams, nospiediet drošības attāluma iestatīšanas pogu, lai mainītu attālumu starp transportlīdzekļiem (drošības attālumu) 5 soļos.

Iestatiet drošības attālumu atbilstoši pašreizējam transportlīdzekļa ātrumam.

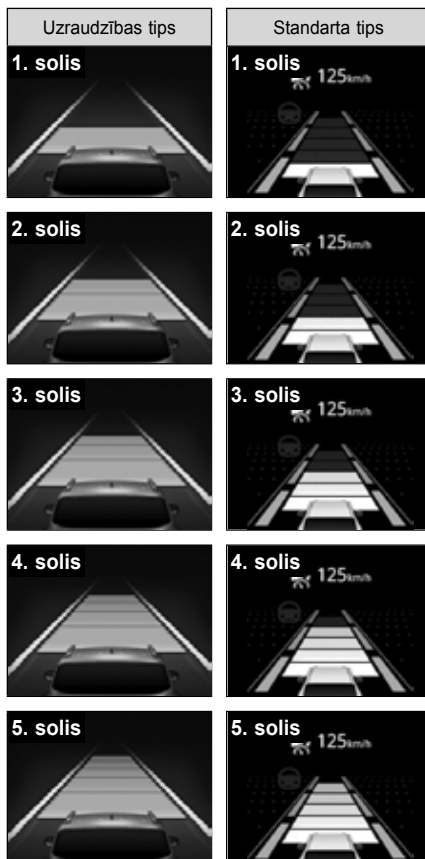
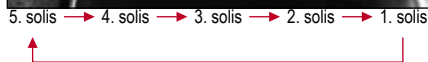

- Ja neviena priekšā braucošs transportlīdzeklis netiek atklāts, transportlīdzeklis pārvietojas ar ātrumu, kas iestatīts viedajai krūza kontroles sistēmai.
- Kad priekšā braucošais transportlīdzeklis paātrinās un palielinās attālums starp transportlīdzekļiem, vadītāja transportlīdzeklis paātrina tikai līdz iestatītajam ātrumam un pēc tam brauc nemainīgā ātrumā.

Satiksmes situācijas uzraudzība

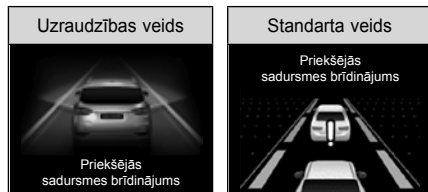

Ja attālums līdz priekšējam transportlīdzeklim ir tik tuvu, ka var notikt sadursme vai priekšējais transportlīdzeklis pazūd no priekšējā skata joslas maiņas dēļ utt., kamēr viedā kruīza kontrole ir aktivizēta, ziņojums tiek parādīts instrumentu panelī.

- Ja vadītājam ir jānospiež bremžu pedālis vai stūre, nekavējoties samaziniet transportlīdzekļa ātrumu vai mainiet virzienu.

Uzmanību

- Ja priekšējais transportlīdzeklis pazūd no priekšējā skata joslas maiņas u.tml. dēļ, braucot un saglabājot nemainīgu distanci līdz priekšējam transportlīdzeklim ar nelielu ātrumu, vadītāja transportlīdzeklis var sadurties ar tikko parādīšanos stāvošu transportlīdzekli vai objektu.

Braukšanas uzsākšana intensīvā satiksmē

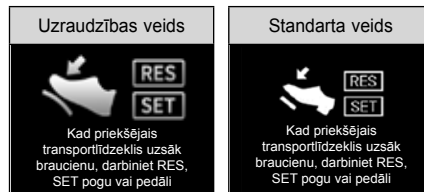

Kad darbojas viedā kruīza kontrole, noslogotās vietās brauciet ar transportlīdzekli, saglabājot nemainīgu attālumu līdz priekšējam transportlīdzeklim. Nospiediet akceleratora pedāli vai uz īsu brīdi nospiediet ātruma pārslēgā sviru uz augšu virzienā uz RES+ vai īsi nolaidiet to virzienā uz SET-, lai 3 sekundes pēc tam, kad transportlīdzeklis apstāties priekšā stāvoša transportlīdzekļa dēļ, restartētu automašīnu.

Priekšējais noteikšanas sensors (Priekšējais radars + priekšējā kamera)

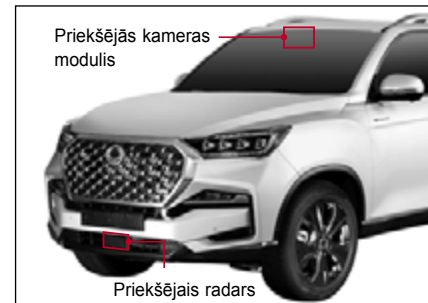

Priekšējais radars

Tas ir sensors, kas konstatē priekšējo transportlīdzekli un ļauj vadītāja transportlīdzeklim uzturēt nemainīgu attālumu līdz priekšējam transportlīdzeklim un sekot priekšējam transportlīdzeklim. Ja ap priekšējo sensoru ir sniegs, lietus vai svešķermeņi, sensora uztveršanas veiktspēja var pasliktināties un viedā kruīza kontrole var nedarboties vai tikt īslaicīgi atspējota. Vienmēr uzturiet zonu ap priekšējo radara sensoru tīru.

Priekšējā kamera

Kamera nosaka transportlīdzekļa priekšā esošo joslu, izmantojot priekšējās kameras moduļa (FCM) sensoru, ļaujot transportlīdzeklim saglabāt joslas vidusdaļu viedās kruīza kontroles darbības laikā. Vienmēr uzturiet zonu ap priekšējo kameras moduli tīru.



! Uzmanību

- Vienmēr uzturiet zonu ap priekšējo noteikšanas sensoru tīru un nekad nepiestipriniet nekādus piederumus (numurzīmes moldingus, uzlīmes utt.).
- Esiet piesardzīgs, lai nesabojātu sensoru augstspiediena mazgāšanas rezultātā vai lai automašīnas mazgāšanas laikā nenokļūtu ūdens (apakšējā daļa).
- Pēc automašīnas mazgāšanas noteikti noslaukiet mitrumu ap sensoru.
- Izvairieties pakļaut priekšējo buferi triecieniem. Trieciens var mainīt sensora uztveršanas zonu.
- Izmantojiet tikai oriģinālu sensoru.
- Nekrāsojiet priekšējo buferi patvaļīgi.

Transportlīdzekļa noteikšana ir apgrūtināta šādos apstākļos:

- Braukšana stāvā kalnā vai asos līkumos
- Braukšana netipiskos apstākļos, kas izraisa spēcīgu transportlīdzekļa vibrāciju
- Transportlīdzeklis vai gājējs neapdomīgi iziet jūsu priekšā
- Konstatēts transportlīdzeklis, kas tuvojas vai brauc atpakaļgaitā
- Konstatēts transportlīdzeklis ar neregulāru formu
- Transportlīdzeklis brauc tuvu vienai sānu joslai vai priekšā
- Transportlīdzeklis, kas brauc ar ļoti mazu ātrumu vai strauji palēninās
- Stāvošs transportlīdzeklis
- Transportlīdzeklis ar šauru aizmugurējo konstrukciju (piekabe, motocikls, velosipēds utt.)
- Braucot pa šauru vai līkumainu ceļu
- Darbinot stūri
- Kad transportlīdzekļa priekšējā daļa tiek pacelta uz augšu pārmērīgas slodzes dēļ bagāžas nodalījumā
- Sniega, lietus, miglas utt. dēļ pie sensora atrodas svešķermeņi.
- Transportlīdzeklis, kas pārvietojas vai ir novietots stāvēšanai perpendikulāri jūsu transportlīdzekļa braukšanas virzienam

! Uzmanību

- Iepriekš aprakstītajos apstākļos sistēma var neatpazīt priekšējo transportlīdzekli. **Nepieciešama īpaša piesardzība. Vienmēr esiet uzmanīgs satiksmē un samaziniet transportlīdzekļa ātrumu, ja nepieciešams, nospiežot bremžu pedāli.**

Nav konstatēts priekšā esošais gājējs

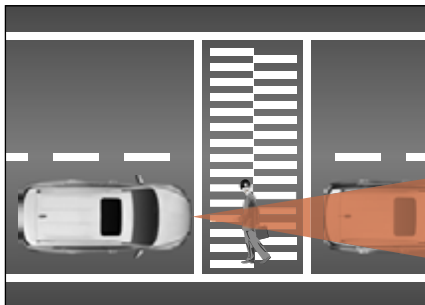

- Viedā kruīza kontrole var neatpazīt cilvēkus.
- Braucot un ievērojot distanci starp transportlīdzekļiem, ja jūsu transportlīdzekļa priekšā parādās gājējs, sistēma to var neatpazīt, kas var izraisīt bīstamu situāciju.

Līkumains ceļš



- Sistēma var neatpazīt priekšā braucošu transportlīdzekli tajā pašā joslā uz līkumaina ceļa un strauji paātrināt transportlīdzekli līdz iestatītajam ātrumam.
- Ja pēkšņi tiek konstatēts iepriekš braucošais transportlīdzeklis, transportlīdzekļa ātrums var strauji samazināties.
- Vienmēr esiet uzmanīgs satiksmē un samaziniet transportlīdzekļa ātrumu, ja nepieciešams, nospiežot bremžu pedāli.



- Sistēma var konstatēt transportlīdzekli, kas līkumā atrodas citā joslā, un tas var ietekmēt vadītāja transportlīdzekļa ātrumu. Vienmēr esiet uzmanīgs, piedaloties satiksmē, un samaziniet transportlīdzekļa ātrumu, nospiežot bremžu pedāli.
- Šādā gadījumā pārbaudiet satiksmes apstākļus sev apkārt, pēc tam nospiediet akceleratora pedāli, lai novērstu nevajadzīgu ātruma samazināšanu.

Braukšana kalnā vai lejup

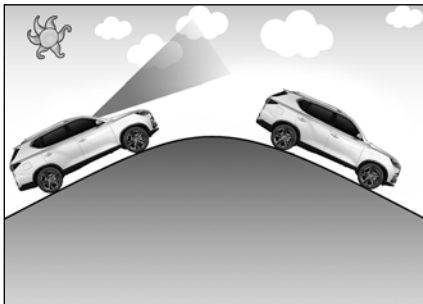

- Transportlīdzeklis var strauji paātrināties līdz vadītāja iestatītajam ātrumam, neatpazīstot priekšā braucošo transportlīdzekli tajā pašā joslā kalnā vai lejup.
- Ja pēkšņi tiek konstatēts iepriekš braucošais transportlīdzeklis, transportlīdzekļa ātrums var strauji samazināties.
- Vienmēr esiet uzmanīgs satiksmē, braucot kalnā vai lejup, un samaziniet transportlīdzekļa ātrumu, nospiežot bremžu pedāli, ja nepieciešams.

Lai mainītu joslu

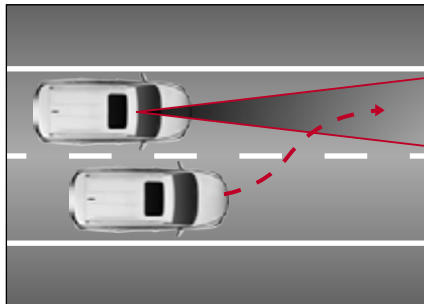

- Kad transportlīdzeklis, kas atrodas blakus joslā, iebruc tajā pašā joslā, sistēma var neatpazīt šo transportlīdzekli, līdz tas nokļūst sensoru noteikšanas zonā.
- Vienmēr esiet piesardzīgs, jo sensors var noteikt, ka transportlīdzeklis pēkšņi parādās priekšpusē.
- Noteikti samaziniet ātrumu, lai saglabātu distanci starp transportlīdzekli, ja transportlīdzekļa ātrums ir mazāks par braukšanas ātrumu.
- Noteikti saglabājiet iestāyto ātrumu, lai saglabātu distanci līdz priekšā braucošajam transportlīdzeklim, ja iebrucošā transportlīdzekļa ātrums ir lielāks par braukšanas ātrumu.

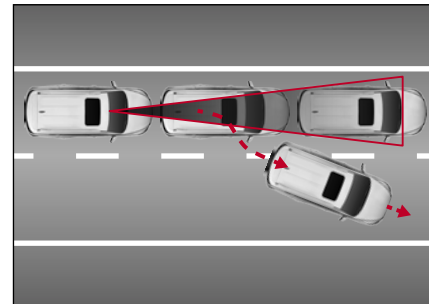

- Ja priekšējais transportlīdzeklis izbrauc no joslas joslas maiņas dēļ utt., uzmanieties no sadursmes riska, jo sistēma nevar noteikt citu priekšā braucošo transportlīdzekli.

Priekšā esošā transportlīdzekļa noteikšana

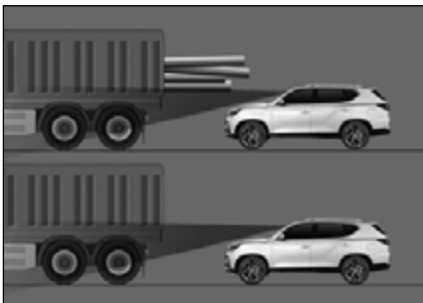

- Jūsu uzmanība vienmēr ir nepieciešama, braucot aiz transportlīdzekļa, kura krava ir garāka par kravas platformu vai ar augstu klīrensu, jo AEBS var nedarboties pareizi.



Brīdinājums

- Ārkārtas gadījumā vienmēr apturiet automašīnu, nospiežot bremžu pedāli.
- Vienmēr ievērojiet drošu distanci. Jo īpaši, ja lielā ātrumā iestatāt attālumu līdz priekšā braucošajam transportlīdzeklim tuvāk, tas var izraisīt ļoti bīstamu situāciju, piemēram, sadursmi ar priekšējo transportlīdzekli.
- Adaptīvā kruīza kontroles sistēma nevar tikt galā ar priekšā novietotiem transportlīdzekļiem, pēkšņu transportlīdzekļa apstāšanos, gājējiem, transportlīdzekļiem, kas brauc no pretējām pusēm utt. Vadītājam vienmēr jābūt uzmanīgiem un jāskatās uz priekšu, reaģētu neparedzētos apstākļos.
- Ja iepriekš braucošais transportlīdzeklis bieži maina joslas, sensora atpazīšanas reakcijas ātrums var būt lēnāks. Vadītājam vienmēr jābūt uzmanīgiem un jāskatās uz priekšu, lai reaģētu neparedzētos apstākļos.
- Adaptīvā kruīza kontrolei ir vadītāja ērtību funkcija, nevis drošības funkcija. Par drošu manevrēšanu un vadības ierīcēm vienmēr ir atbildīgs vadītājs.



Brīdinājums

- Vadītājam vienmēr ir jāapzinās ātrums un attālums līdz priekšējam transportlīdzeklim.
- Vienmēr ievērojiet papildu attālumu starp savu transportlīdzekli un priekšā braucošo transportlīdzekli. Ja nepieciešams, samaziniet transportlīdzekļa ātrumu, nospiežot bremžu pedāli.
- Adaptīvā kruīza kontrole nespēj atpazīt sarežģītus satiksmes apstākļus, tāpēc tās darbības laikā vienmēr jābūt uzmanīgiem par satiksmes apstākļiem un bīstamās situācijās vadītājam ir personīgi jāpielāgo transportlīdzekļa ātrums.
- Lai adaptīvo kruīza kontroli izmantotu drošāk, pirms lietošanas noteikti izlasiet un iepazīstieties ar lietotāja rokasgrāmatu.



Uzmanību

- Adaptīvo kruīza kontroli var vienā mirklī deaktivizēt spēcīgi elektromagnētiskie viļņi.

Bremžu sistēma

Brīdinājuma gaismas un indikatori, kas saistīti ar bremžu sistēmu



ABS brīdinājuma indikators



Bremžu brīdinājuma indikators



EBD brīdinājuma indikators



ESP brīdinājuma indikators



ESP OFF indikators



HDC indikators



AUTO HOLD indikators

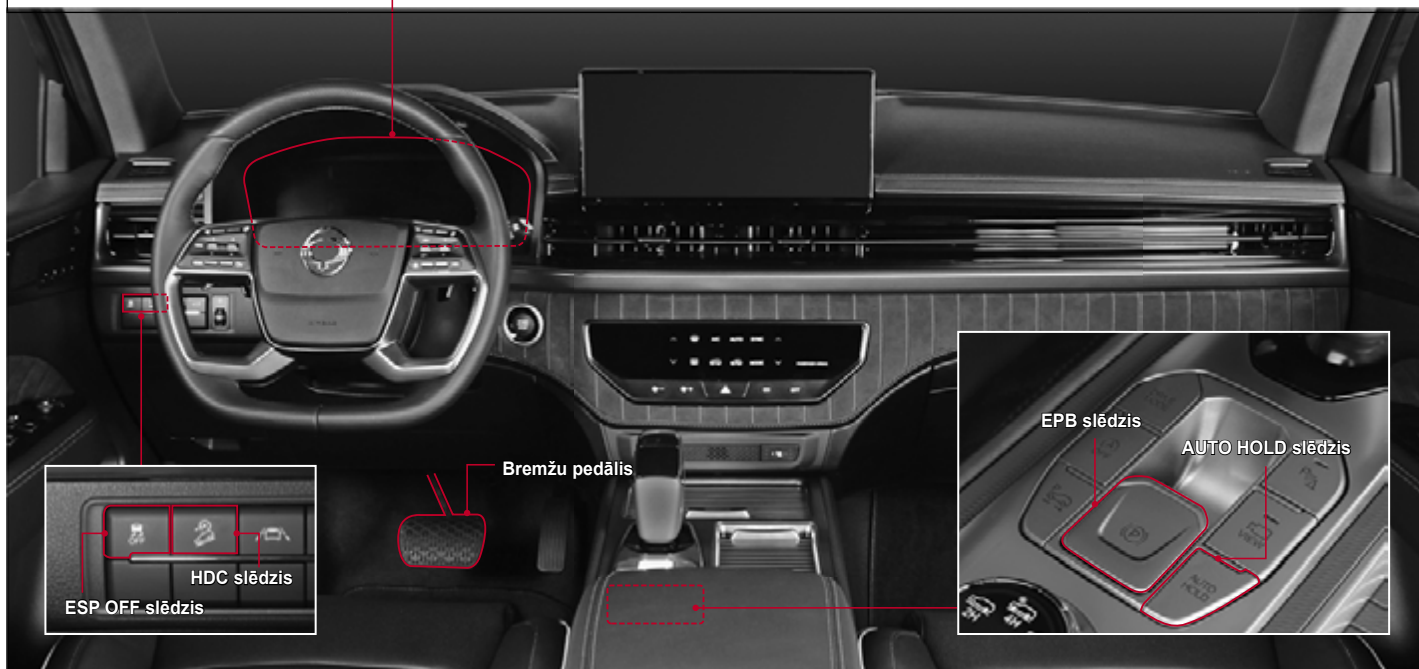

Bremžu pedālis

Bremžu pedāļa nospiešana var samazināt automašīnas ātrumu vai apturēt transportlīdzekli.

Ja bremžu pedāli lieto ilgstoši, braucot uz garu ceļu, var rasties izbalēšanas vai tvaiku bloķēšanas parādība bremžu sistēmas pārkaršanas dēļ, samazinot bremzēšanas veiktspēju un izraisot negadījumu.

Izmantojiet dzinēja bremzi ar zemāku pārnesumu kopā ar bremžu pedāli, braucot garā kalnā.



Uzmanību

- Pareizi samaziniet ātrumu, izmantojot dzinēja bremzi uz slidena ceļa, piemēram, uz apledojuša ceļa vai sniegota ceļa.

Kas ir bremžu spēka zuduma fenomens?

Zuduma fenomens ir bremzēšanas spēka samazināšanās. Tas rodas, samazinoties berzei un paaugstinoties temperatūrai uz berzes virsmas, kad bremze tiek pārmērīgi darbināta, braucot pa kalnu ceļiem.

Kas ir tvaika bloķēšanas fenomens?

Tvaika bloķēšanas fenomens ir stāvoklis, kad uz lejpuceljiem pārmērīgi nospiežot bremzes, bremžu šķidrumā hidrauliskās bremzes riteņa cilindrā vai bremžu caurulē veidojas burbuļi, tādējādi nevarot pārnest pareizu hidraulisko spiedienu, izraisot bremžu sistēmas darbības traucējumus, pat ja pedālis ir nospiests.



Brīdinājums

Pārbaude, vai pedāļa darbības zonā nav svešķermeņu



- Pirms braukšanas ar automašīnu notīriet vietu, kur tiek darbināts bremžu pedālis vai akceleratora pedālis. Ja zem pedāļa atrodas kāds priekšmets, tas var traucēt pedāļa darbību, izraisot negadījumu. Noteikti pārbaudiet to pirms automašīnas vadīšanas.

Bremžu disku/kluču pārbaude un maiņa

Pārbaudiet bremžu klučus un diskus ik pēc 10 000 nobraukuma km un, ja nepieciešams, nomainiet tos. Nomainot bremžu klučus, nomainiet kreiso un labo bremžu klučus vienlaikus.

Bremžu kluču un disku nomaiņas periods var atšķirties atkarībā no vadītāja braukšanas paradumiem.



Brīdinājums

- Ja, nospiežot bremžu pedāli, dzirdat čīkstošu skaņu, pārbaudiet un veiciet automašīnas apkopi tuvējā **KG Mobility** pilnvarotajā servisa centrā. Ja tas netiek darīts, bremzes var nedarboties, izraisot nopietnu negadījumu.

Ja bremzes nedarbojas

Ja braukšanas laikā nedarbojas bremžu pedālis, pēc iespējas samaziniet transportlīdzekļa ātrumu, izmantojot dzinēja bremzi, un droši apturiet automašīnu, lēnām iedarbinot stāvbremzi.

ABS (bremžu pretbloķēšanas sistēma)*

Pēkšņi bremzējot vai bremzējot uz slidena ceļa, transportlīdzeklis turpina kustību uz priekšu, bet riteņi tiek bloķēti, nevis griežas. Šādā gadījumā stūrēšana var nebūt iespējama vai transportlīdzeklis var sagriezties, izraisot negadījumu.

Šādā gadījumā ABS pareizi kontrolē riteņu bloķēšanu, lai saglabātu stūrēšanas spēku un uzlabotu transportlīdzekļa stūres stabilitāti.

Normālos braukšanas apstākļos ar ABS aprīkota transportlīdzekļa bremžu sistēma darbojas tāpat kā parasta transportlīdzekļa bremžu sistēma.



Brīdinājums

- **ABS sistēma novērs situāciju, ka riteņi tiek bloķēti, atspējot transportlīdzekļa stūrēšanu bremzēšanas laikā. Tāpēc ABS sistēma būtiski neietekmē bremzēšanas ceļu.**
- **Kad ABS sistēma darbojas un tiek radīts bremzēšanas spēks, atkarībā no ceļa seguma stāvokļa bremzēšanas ceļš var kļūt garāks vai īsāks par bremzēšanas ceļu transportlīdzeklim bez ABS sistēmas.**
- **Pēkšņi bremzējot, spēcīgi nospiediet bremžu pedāli, līdz automašīna pilnībā apstājas. Nekad nenoņemiet kāju no pedāļa un nepumpējiet to.**
- **Pat automašīna, kas aprīkota ar ABS sistēmu, nevar novērst transportlīdzekļa sānslīdes risku. Noteikti ievērojiet drošu distanci no priekšā braucoša transportlīdzekļa un brauciet ar automašīnu ar nelielu ātrumu pa slidenu ceļu.**



Uzmanību

- Transportlīdzeklis, kas aprīkots ar ABS sistēmu, veic pašdiagnostikas funkciju, lai pārbaudītu, vai sistēma darbojas neparasti pēc dzinēja iedarbināšanas un transportlīdzekļa vadīšanas. Šajā procesā hidrauliskais spiediens tiek piespiedu kārtā pārņemts uz iekšējo hidraulisko sistēmu, un motors darbojas atbilstoši, tāpēc uz bremžu pedāļa var rasties trokšņi un vibrācijas. Tas norāda, ka ABS darbojas normāli.
- Kad ABS sistēma darbojas, jūs varat sajūst vibrācijas caur bremžu pedāli un nelielu troksni. Tā ir normāla parādība, kas rodas, kad darbojas ABS sistēma.

ABS brīdinājuma indikators



Šis brīdinājuma indikators iedegas, kad START/STOP slēdzis ir ON stāvoklī, un tas izslēdzas, ja sistēma darbojas normāli.



Brīdinājums

- Ja ABS brīdinājuma indikators turpina degt pēc dzinēja iedarbināšanas vai ieslēdzas braukšanas laikā, tas norāda, ka ar ABS saistīta sistēma nefunkcionē pareizi, un ABS sistēma nedarbojas un ir aktivizēta tikai parastā bremzēšanas funkcija. Šādā gadījumā nekavējoties pārbaudiet un apkopiet savu transportlīdzekli KG Mobility pilnvarotajā servisa centrā.

Elektroniskā bremzēšanas spēka sadale (EBD)

EBD sistēma efektīvi sadala bremzēšanas spēku uz priekšējiem un aizmugurējiem riteņiem, elektroniski kontrolējot bremzēšanas spiedienu, kad tiek nospiests bremžu pedālis.

EBD sistēma tiek aktivizēta, ja ātruma starpība starp ātrāko priekšējo riteņi un lēnāko aizmugurējo riteņi ir aptuveni 1 km/h vai vairāk, un tā tiek deaktivizēta, kad darbojas ABS.

EBD brīdinājuma indikators*



Ja vienlaikus iedegas ABS brīdinājuma indikators un bremžu signāllampīņa, tas norāda, ka EBD sistēma ir darbojas nepareizi. (Nav atsevišķa EBD brīdinājuma indikators.)



Uzmanību

- Ja iedegas EBD brīdinājuma indikators, pārbaudiet un veiciet automašīnas apkopi KG Mobility pilnvarotā servisa centrā.

Avārijas bremžu signāls (ESS)*

Funkcija ESS informē par bīstamu situāciju blakus esošajam transportlīdzeklim, strauji mirgojot avārijas bremzēšanas indikatoru, kad tiek veikta pēkšņa bremzēšana vai ABS sistēma darbojas braukšanas laikā.

ESS funkcija darbojas, ja transportlīdzekļa ātrums ir 50 km/h vai lielāks, un tā darbojas secībā “Ievadīt ESS signālu” → “Ieslēgt avārijas bremzēšanas gaismu” → “Ieslēgt avārijas brīdinājuma lukturi”.

Piezīme

- Ja ir ieslēgts avārijas brīdinājuma signāls, ESS funkcija nav aktivizēta.

Aktivizācijas un deaktivizēšanas nosacījumi

| | Avārijas bremzēšanas gaismā |
|----------------------------|--|
| Aktivizācijas nosacījumi | <ul style="list-style-type: none">• Transportlīdzekļa ātrums ir 50 km/h vai lielāks• Ja tiek veikta pēkšņa bremzēšana ar transportlīdzekļa ātruma samazināšanos 6,5 m/s² vai vairāk• Kad ABS sistēma darbojas bremzēšanas laikā |
| Deaktivizēšanas nosacījumi | <ul style="list-style-type: none">• Ja transportlīdzeklī nav ESS• Kad ir ieslēgti avārijas signāli• Kad ABS darbība ir pabeigta |

| | Brīdinājuma indikators |
|----------------------------|--|
| Aktivizācijas nosacījumi | <ul style="list-style-type: none">• Ja transportlīdzekļa ātrums ir 50 km/h vai mazāks brīdī, kad avārijas gaismas indikatora darbība ir pabeigta (atcelta)• Ja avārijas gaismas indikatora mirgo 10 sekundes |
| Deaktivizēšanas nosacījumi | <ul style="list-style-type: none">• Kad ir ieslēgti avārijas signāli• Kad ir pagājušas 10 sekundes pēc avārijas gaismas signāla ieslēgšanas• Kad transportlīdzekļa ātrums ir palielinājies par 10 km/h vai vairāk pēc avārijas gaismas signāla ieslēgšanas |

Elektroniskā stabilitātes kontroles sistēma (ESP)*

ESP sistēma ir braukšanas drošības palīgsistēma, kas kontrolē katra riteņa bremzēšanu vai dzinēja jaudu, lai korigētu transportlīdzekļa stabilitāti, kad tā kļūst nestabila, piemēram, strauji izbraucot līkumus, palīdzot automašīnai izvairīties no bīstamas situācijas.

- ESP funkcija tiek aktivizēta tikai tad, ja automašīna kļūst ļoti nestabila, un funkcija netiek aktivizēta normālos braukšanas apstākļos. Jūs varat apstiprināt tā aktivizēšanu, mirgojot ESP indikatoram instrumentu panelī.

ESP indikators/brīdinājuma lampiņa



- Indikators mirgo: Kad ESP funkcija ir aktivizēta
- Ja ieslēdzas brīdinājuma indikators: Kad ESP funkcija darbojas nepareizi

⚠ Uzmanību

- Ja ESP indikators mirgo, brauciet lēni, nepaātrinot kustību.
- Ja iedegas ESP brīdinājuma indikators, apmeklējiet KG Mobility pilnvarotu servisa centru un pārbaudiet un apkopiet savu transportlīdzekli.

Piezīme

- Avārijas signālu brīdinājums mirgo aptuveni 10 sekundes, lai jautu transportlīdzeklim, kas atrodas tieši aiz vai blakus, laicīgi sagatavotos pēkšņai bremzēšanai, ja transportlīdzekļa ātrums ir 50 km/h vai lielāks vai darbojas ABS sistēma. (Avārijas apstāšanās signāls)

ESP OFF indikators



Ja deaktivizējat ESP, nospiežot un turot nospiestu ESP OFF slēdzi (3 sekundes vai ilgāk), indikators iedegas.

⚠ Uzmanību

- Ja ESP OFF indikators paliek ieslēgts, pat ja neesat deaktivizējis ESP funkciju, apmeklējiet KG Mobility pilnvarotu servisa centru, pārbaudiet transportlīdzekli un veiciet tā apkopi.

Piezīme

- Nospiežot un 3 sekundes turot nospiestu slēdzi ESP OFF, vienlaikus tiek ieslēgts ESP OFF indikators un AEBS OFF indikators, kā arī tiek deaktivizēta ESP funkcija un AEBS funkcija.

Parādība, kas rodas, kad tiek aktivizēts ESP

Ja ESP tiek aktivizēts stingras izbraukšanas dēļ, ESP kontrolē katru riteni, tāpēc var just, ka bremsēšana tiek iedarbināta uz attiecīgo riteni, kā arī var rasties vibrācijas uz bremžu pedāļa un trokšņi sakarā ar hidrauliskā spiediena izmaiņām sistēmā.

Arī dzinēja apgriezīnu skaits var nepalīelināties dzinēja jaudas kontroles funkcijas dēļ, ja nospiežat akceleratora pedāli.

Kad ir nepieciešams deaktivizēt ESP funkciju

Ja kreisais un labais dzenošais ritenis uz sniegota ceļa vai apledojuša ceļa nepārtraukti slīd, ESP funkcija tiek aktivizēta, lai kontrolētu dzinēja piedziņas spēku. Attiecīgi dzinēja apgriezienus nevar palielināt pat tad, ja nospiežat akceleratora pedāli, tādējādi atspējējot transportlīdzekļa vadīšanu.

Šādā gadījumā deaktivizējiet ESP funkciju, lai atjaunotu dzinēja piedziņas spēku, lai jūs varētu vadīt transportlīdzekli.

- Lai deaktivizētu ESP funkciju, nospiediet un turiet ESP OFF slēdzi (3 sekundes vai ilgāk).
ESP OFF indikators instrumentu panelī ieslēdzas un ESP funkcija tiek deaktivizēta.
- Vēlreiz nospiežot ESP OFF slēdzi, tiek aktivizēta ESP funkcija.

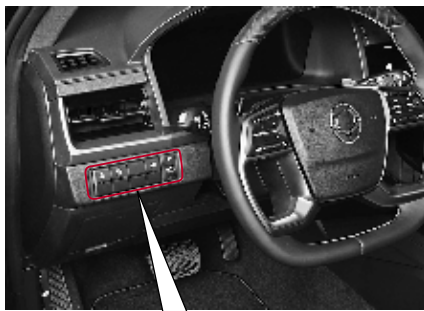

Brīdinājums

- Kamēr ESP darbojas, nespiediet ESP OFF slēdzi. Ja jūs deaktivizējat ESP funkciju, nospiežot ESP OFF slēdzi, pēkšņi palielinot ātrumu vai veicot strauju pagriezīenu, automašīna var pēkšņi saslīdēt, radot ļoti bīstamu situāciju. Lai deaktivizētu ESP funkciju, noteikti nospiediet ESP OFF slēdzi tikai tad, kad braucat ar transportlīdzekli pa taisnu, līdzenu ceļu ar fiksētu ātrumu.

Piezīme

Ar ESP aprīkots transportlīdzeklis ietver dažādas palīgfunckijas transportlīdzekļa braukšanas drošības uzlabošanai. Tipiskās funkcijas ir šādas.

- BAS (bremžu palīgsistēma)**
Funkcija BAS nosaka pēkšņas bremsēšanas situāciju un palielina bremsēšanas spiedienu vadītājam ar spēku, kas nevar veikt pēkšņu bremsēšanu attiecīgā situācijā.
- ARP (Aktīvā apgāšanās aizsardzība)**
ARP ir papildu drošības funkcija, kas palīdz transportlīdzeklim saglabāt normālu stabilitāti pirms ESP, kad transportlīdzekļa braukšanas stāvoklis ir ļoti nestabils.



Uzmanību

- ESP ir tikai transportlīdzekļa braukšanas drošības palīgsistēma, un tā nevar kontrolēt transportlīdzekli ārpus tā fiziskajiem ierobežojumiem. Nepaļaujieties uz šo sistēmu pilnībā un ievērojiet drošību.
- ESP aktivizēšana (ESP indikators mirgo) norāda, ka transportlīdzeklis ir ļoti nestabils. Šādā gadījumā samaziniet automašīnas ātrumu un ievērojiet drošību.
- ESP netiek aktivizēts, braucot atpakaļgaitā.
- Nevadiet transportlīdzekli uzreiz pēc dzinēja iedarbināšanas. Kad braucat ar transportlīdzekli 2 sekunžu laikā pēc dzinēja iedarbināšanas, ESP pašdiagnostikas funkcija netiek veikta un ESP tiek aktivizēta agrīnā braukšanas posmā, lai tādas pazīmes kā ESP brīdinājuma indikatora iedegšanās, brīdinājuma skaņas signāls un var rasties bremzēšanas spēks uz katru riteni.
- Kad ir aktivizēta ARP funkcija, dzinēja un katra riteņa bremzēšana tiek kontrolēta spēcīgāk, salīdzinot ar parasto ESP darbību, tāpēc transportlīdzekļa ātrums var strauji samazināties vai uz katru riteni tiek radīts spēcīgs bremzēšanas spēks, padarot stūres stāvokli nestabilu.
- Kad ESP darbojas, var rasties vibrācijas un trokšņi uz bremžu pedāļa un citām attiecīgajām ierīcēm, jo ierīces iekšienē mainās hidrauliskais spiediens.
- Automašīnai, kas aprīkota ar ESP, var būt jūtamas nelielas vibrācijas, kamēr sistēmai tiek veikta pašdiagnostikas funkcija, taču tā ir normāla parādība.

Lejupbrauciena kontrole (HDC)*

HDC ir sistēma, kas automātiski palēnina transportlīdzekļa ātrumu, lai ļautu vadītājam vadīt transportlīdzekli ar mazu ātrumu, nenospiežot bremžu pedāli, ja vadītājs plāno braukt ar transportlīdzekli pa stāvu ceļu ar mazu ātrumu.

Mainīga tipa HDC, kas tiek izmantots šim transportlīdzeklī, darbojas elastīgi diapazonā no 5 km/h līdz 30 km/h atkarībā no transportlīdzekļa vides (bremžu un akceleratora pedāļa darbības statuss).



Brīdinājums

- Neizmantojiet HDC funkciju uz parasta ceļa. HDC funkcija ir paredzēta braukšanai pa lejupceļu, un, izmantojot to uz parasta ceļa, var rasties sadursme ar blakus braucošo transportlīdzekli.

HDC funkcijas aktivizēšana/deaktivizēšana

- Nospiežot HDC slēdzi, instrumentu panelī tiek ieslēgts zaļais HDC indikators, un HDC ir gatavības stāvoklī.
- Atkārtoti nospiežot HDC slēdzi, HDC indikators tiek izslēgts un HDC funkcija tiek deaktivizēta.

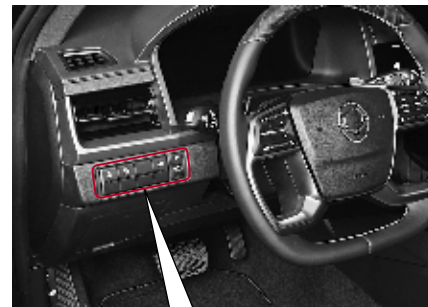

HDC indikators/brīdinājuma lampiņa



- Iedegas indikators zaļā krāsā. HDC gatavības režīmā
- Zaļš indikators mirgo: HDC darbojas.
- Ja ieslēdzas sarkans brīdinājuma indikators: HDC sistēma ir pārkarsusi un nedarbojas pareizi.



Uzmanību

- Kad iedegas sarkanā brīdinājuma gaisma, HDC funkcija netiek aktivizēta.
- Kad iedegas sarkanais HDC indikators, tas norāda, ka HDC sistēma ir pārkarsusi vai darbojas nepareizi. Ja sarkanais HDC indikators turpina degt pēc tam, kad ar HDC saistītā ierīce ir pienācīgi atdzisusi, veiciet automašīnas pārbaudi un apkopi KG Mobility pilnvarotā servisa centrā.

HDC aktivizācijas nosacījumi

- Kad HDC funkcija ir aktivizēta (iedegas zaļš HDC indikators)
- Noteiktā vai lielākā slīpuma pakāpē un darbības ātruma diapazonā (aptuveni 2 km/h ~ 50 km/h)
- Ja ESP funkcija (tostarp BAS funkcija) nav aktivizēta

HDC deaktivizēšanas nosacījumi

- Kad HDC funkcija ir deaktivizēta (zaļais HDC indikators izslēdzas)
- Slīpuma pakāpe zem HDC aktivizācijas nosacījuma
- Ja transportlīdzekļa ātrums ir mazāks par aptuveni 2 km/h vai lielāks par aptuveni 50 km/h
- Ja HDC sistēma darbojas nepareizi
- Kad HDC sistēma ir pārkarsusi
- Kad vadītājs nospiež bremžu pedāli vai akceleratora pedāli

Piezīme

- Kamēr tiek aktivizēta HDC funkcija, vadītājs var paātrināt vai palēnināt transportlīdzekļa ātrumu līdz braukšanai vēlamajam ātrumam (apmēram 5–30 km/h), nospiežot bremžu pedāli vai akceleratora pedāli. Tomēr, ja automašīnas ātrums ir lielāks par aptuveni 70 km/h, HDC funkcija tiek deaktivizēta.

HDC darbība

Ja ir izpildīti HDC aktivizēšanas nosacījumi, HDC tiek aktivizēts un uz instrumentu paneļa mirgo zaļais HDC indikators. Ja transportlīdzekļa ātrums kļūst mazāks par aptuveni 2 km/h vai lielāks par aptuveni 90 km/h vai slīpais ceļš kļūst lēns, kamēr tiek aktivizēta HDC funkcija, HDC darbība tiek pārtraukta.

Kamēr darbojas HDC funkcija, uz bremzēm rodas spēcīgas darbības skaņas un vibrācijas, un tas ir normāli saskaņā ar HDC darbību.



Uzmanību

- HDC funkcija ir paredzēta braukšanai bezceļa apstākļos pa stāvu lejpusēju.
- Ja HDC funkcija tiek izmantota bieži, bremžu sistēma vai ESP var nedarboties normāli.
- Izvairieties no HDC funkcijas izmantošanas, braucot pa parastu ceļu. Ja braucat ar transportlīdzekli ar HDC gatavības statusu pa līdzenu ceļu, HDC funkcija var tikt aktivizēta, manevrējot šaurā līkumā vai pārbraucot ātrumvalnim.
- Kad HDC ir aktivizēts, uz bremžu pedāļa un citām attiecīgajām ierīcēm rodas vibrācijas un trokšņi, jo ierīces iekšienē mainās hidrauliskais spiediens. Tā ir normāla parādība atbilstoši HDC aktivizēšanai.

Elektroniskā stāvbremze (EPB)

EPB ir stāvbremžu sistēma ar uzlabotu drošību un stabilitāti, kas tiek iedarbināta un atbrīvota ar vienkāršu slēdža darbību.



Brīdinājums

- Neļaujiet personai, kas nepārzina EPB (īpaši bērnam), darboties ar EPB. Pretējā gadījumā pastāv risks izraisīt negadījumu atkarībā no stāvēšanas un apstāšanās statusa.



Uzmanību

- Kad ziemas laikā temperatūra nokrītas zem nulles, stāvbremze var netikt atlaista, jo ir sasalušas ar EPB saistītas ierīces.
- Automašīnas piespiedu vadīšana ar neatlaistu stāvbremzi ar EPB saistītas ierīces sasalušanas dēļ var sabojāt attiecīgo ierīci. Arī vadot transportlīdzekli var rasties trokšņi.
- Novietojot automašīnu līdzenā un drošā vietā laikstāvējumā, kad temperatūra ir zemāka par nulli, pēc novietošanas izmantojiet ķīļus aiz riteņiem nevis EPB.

EPB piemērošana

- 1 Novietojiet automašīnu līdzenā un drošā vietā.
- 2 Pavelciet EPB slēdzi.
Instrumentu panelī iedegas stāvbremzes brīdinājuma gaismas indikators un tiek iedarbināta EPB.



4

EPB atlaišana

Kad bremžu pedālis ir nospiests, nospiediet EPB slēdzi.

Stāvbremzes brīdinājuma gaisma uz instrumentu panela nodziest un EPB tiek atlaista.

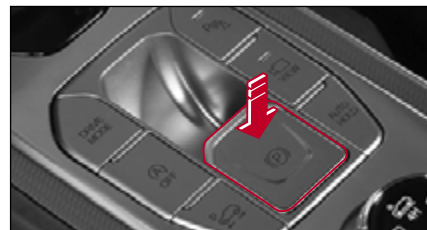

Automātiska EPB atlaišana

Kad piesprādzējat drošības jostu, kad vadītāja sēdekļa durvis, motora pārsegs un bagāžas nodalījuma durvis ir aizvērtas, un braucat ar automašīnu normāli, EPB funkcija tiek automātiski atbrīvota.

Piezīme

- Ja vadītāja sēdekļa durvis, motora pārsegs vai bagāžas nodalījuma durvis nav aizvērtas vai drošības josta nav piesprādzēta, EPB automātiskās atbrīvošanas funkcija netiek aktivizēta.

EPB brīdinājuma gaisma/bremžu brīdinājuma gaisma

EPB brīdinājuma gaisma



- EPB dzeltenā brīdinājuma gaisma iedegas, ja EPB sistēma darbojas nepareizi.

Bremžu brīdinājuma indikators

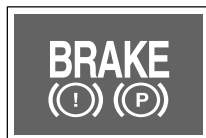

Brīdinājuma gaisma iedegas jebkurā no tālāk norādītajām situācijām.

- Kad stāvbremze darbojas normāli
- Ja bremžu šķidrums ir nepietiekams
- Kad pānesumu pārslēgšanas svira tiek pārvietota P (stāvvietas) pozīcijā ar aktivizētu AUTO HOLD

⚠ Uzmanību

- Iedarbinot vai atlaižot EPB, pārbaudiet, vai stāvbremzes signāllampīņa iedegas vai izslēdzas instrumentu panelī.
- Ja EPB slēdzis tiek darbināts neparasti (pārmērīga vai nepārtraukta darbība), var iedegties EPB brīdinājuma gaisma. Šajā laikā, izslēdzot dzinēju un pagriežot START/STOP slēdzi stāvoklī ON, brīdinājuma gaisma nodziest un EPB darbojas normāli.
- Ja EPB brīdinājuma gaisma turpina degt, veiciet savas automašīnas pārbaudi un apkopi KG Mobility pilnvarotā servisa centrā.
- Ja stāvbremzes brīdinājuma indikators deg, lai gan stāvbremze ir atlaista, nekavējoties pārbaudiet un apkopiet savu automašīnu KG Mobility pilnvarotajā servisa centrā.

EPB avārijas režīms

Pavelkot EPB slēdzi uz augšu, ja bremžu sistēma nedarbojas pareizi vai braukšanas laikā nevarat nospiegt bremžu pedāli, EPB tiek iedarbināts, kamēr EPB tiek vilkts.

Tomēr bremzēšanas ceļš var ievērojami palielināties salīdzinājumā ar parasto bremžu darbību.

⚠ Brīdinājums

- **Nekad neizmantojiet EPB avārijas režīmu braukšanas laikā, ja vien tā nav ārkārtas situācija. Šādi rīkojoties, var tikt bojāta transportlīdzekļa sistēma un braukšanas statuss var kļūt nestabils bremzēšanas spēka dēļ braukšanas laikā, izraisot negadījumu.**
- Ja bremžu sistēmai ir kritiska kļūme, EPB avārijas režīms var nedarboties.

⚠ Uzmanību

- Ja jums ir nepieciešams novietot automašīnu ar bojātu EPB, novietojiet pānesumu pārslēgšanas sviru P (stāvvietas) pozīcijā un novietojiet automašīnu līdzenā vietā.
- Ja pēc avārijas režīma iedarbināšanas no attiecīgajām ierīcēm rodas troksnis vai deguma smaka, veiciet automašīnas pārbaudi un apkopi KG Mobility pilnvarotā servisa centrā.



Uzmanību

- Pirms braukšanas noteikti pārbaudiet, vai uz instrumentu paneļa iedegas stāvbremzes brīdinājuma signāls un zemas eļļas līmeņa brīdinājuma indikators.
- Pirms braukšanas noteikti atlaidiet stāvbremzi. Braukšana ar nospiestu stāvbremzi var sabojāt bremžu sistēmu.
- Kad izmantojat stāvbremzi, lai apstātos braukšanas laikā, drošības nolūkos pārvietojiet pārnesumu pārslēgšanas sviru P (stāvvietas) pozīcijā vai N (neitrālajā) pozīcijā.
- Stāvbremzes vietā neizmantojiet pārnesumu pārslēgšanas sviras stāvokli P (stāvvietas). Apturot vai novietojot transportlīdzekli, noteikti stingri ievēliet stāvbremzi.
- Ja plānojat pārnesumu pārslēgšanas sviru novietot N (neitrālā) pozīcijā un novietot automašīnu, izslēdziet dzinēju, kad pārnesumu pārslēgšanas svira ir P (stāvvietas) pozīcijā, nospiediet pārnesumu pārslēgšanas sviras atbloķēšanas pogu un pārvietojiet to N (neitrālā) pozīcijā.
- Novietojot vai apturot automašīnu, noteikti novietojiet pārnesumu pārslēgšanas sviru P (stāvvietas) pozīcijā. Ja, novietojot automašīnu vai apstājoties, pārnesumu pārslēgšanas svira nav P (stāvvietas) pozīcijā, transportlīdzeklis var izkustēties ārēja trieciena vai nelīdzena ceļa dēļ.

Novietojot transportlīdzekli uz augšupejoša ceļa

- Novietojot transportlīdzekli uz augšupejoša ceļa, novietojiet to ar stūri pretējā virzienā no apmales.



Novietojot automašīnu uz lejupceļa

- Novietojot automašīnu uz lejupceļa, novietojiet to ar stūri pagrieztu virzienā uz apmali.



AUTO HOLD*

Ja ir aktivizēta funkcija AUTO HOLD, kad vadītājs nospiež bremžu pedāli, lai apturētu transportlīdzekli signāla gaidīšanas gadījumā vai satiksmes sastrēgumā, ļaujot transportlīdzeklim palikt apturētam pat tad, kad bremžu pedālis nav piespiests.

R (atpakaļgaitas) pozīcijā funkcija AUTO HOLD nedarbojas.

Nospiežot akceleratora pedāli, stāvbremze tiek automātiski atlaista, ļaujot jums vadīt transportlīdzekli.



Funkcijas AUTO HOLD aktivizēšana

Nospiežot AUTO HOLD slēdzi, iedegas AUTO HOLD indikators (balts) un tiek aktivizēta funkcija AUTO HOLD.



Funkcijas AUTO HOLD deaktivēšana

- Nospiežot slēdzi ar aktivizētu AUTO HOLD, funkcija AUTO HOLD tiek deaktivizēta.
- Kad aizdedzes slēdzis ir izslēgts un atkal ieslēgts, funkcija AUTO HOLD saglabā stāvokli pirms aizdedzes izslēgšanas.



Funkcijas AUTO HOLD izmantošana

- 1 Nospiediet AUTO HOLD slēdzi. Uz instrumentu paneļa iedegas AUTO HOLD indikators (balts).
- 2 Pilnībā apturiet automašīnu, braukšanas laikā nospiežot bremžu pedāli. AUTO HOLD indikatora krāsa mainās no baltas uz zaļu, un tiek nospiesta bremze.
- 3 Braucot ar automašīnu, lēnām nospiediet akceleratora pedāli. AUTO HOLD indikatora krāsa mainās no zaļas uz baltu, un bremze tiek atlaista. (iespējams tikai tad, kad pārsegs, bagāžnieks un vadītāja durvis ir aizvērtas)



Brīdinājums

- Braucot ar automašīnu pa lejupejošu ceļu, pēkšņi nospiediet akceleratora pedāli. Šādi rīkojoties, automašīna var ātri kustēties, izraisot bīstamu situāciju.

AUTO HOLD indikators/brīdinājuma gaisma



- Iedegas indikators baltā krāsā: AUTO HOLD funkcija ir gatavības statusā
- Iedegas indikators zaļā krāsā. AUTO HOLD funkcija ir aktivizēta
- Ja ieslēdzas dzeltens brīdinājuma indikators: Kad AUTO HOLD funkcija darbojas nepareizi



Uzmanību

- Noteikti deaktivizējiet funkciju AUTO HOLD, ja ir nepieciešama riteņu piedziņa, piemēram, izmantojot automātisko automašīnas mazgātavu.
- Stāvbremžu kļuču iebraukšanas periodā stāvbremzes bremsēšanas spēks var nedaudz samazināties. (Ja transportlīdzeklis ir novietots stāvēšanai uz sliņa ceļa, transportlīdzeklis var sākt ripot.)
- Pārbaudiet bremžu kļuču nodilumu un elektroniskās stāvbremzes (EPB) darbības statusu ik pēc 10 000 km.
- Kad ir ieslēgta elektroniskā stāvbremze (EPB), var atskanēt mehāniska darbības skaņa. Tā ir normāla elektroniskās stāvbremzes (EPB) sistēmas darbības skaņa.
- Ja iedegas elektroniskās stāvbremzes (EPB) brīdinājuma gaisma, elektroniskās stāvbremzes (EPB) darbība ir nepareiza, veiciet automašīnas pārbaudi un apkopi KG Mobility pilnvarotā servisa centrā. Ja jums ir nepieciešams novietot automašīnu stāvvietā avārijas gadījumā, apturiet automašīnu uz līdzenas zemes, novietojiet pārnenumu pārslēgšanas sviru P (stāvvietas) pozīcijā un izmantojiet ķīļus aiz riteņiem.
- Kad ir nepieciešams izslēgt dzinēju AUTO HOLD režīmā (iedegas balts indikators)/aktivizēšanu (ieslēdzas zaļais indikators), elektroniskā stāvbremze (EPB) tiek aktivizēta automātiski.

Autonomā avārijas bremzēšanas sistēma (AEBS)*

AEBS ir palīg sistēma, kas ar priekšējās kameras moduļa (FCM) sensora starpniecību brīdina vadītāju par sadursmes risku, kad braukšanas laikā ir iespējama sadursme ar transportlīdzekli vai priekšā esošu gājēju.

Šī sistēma informē vadītāju par sadursmes risku ar brīdinājuma ziņojumu un brīdinājuma skaņas signālu atbilstoši sadursmes riska līmenim. Ja šis sadursmes risks saglabājas, šī sistēma kontrolē bremzēšanas spēku, lai izvairītos no sadursmes, vai mazina triecienu, kad notiek sadursme, uzlabojot vadītāja un gājēju drošību.

1. sadursmes brīdinājums → 2. sadursmes brīdinājums → 3. avārijas bremzēšana → Transportlīdzekļa apstāšanās



Brīdinājums

- **AEBS ir tikai palīg sistēma, kas palīdz vadītājam nodrošināt drošību bīstamā situācijā, un tā automātiski neizvairās no sadursmes situācijas. Vadītājs ir atbildīgs par transportlīdzekļa drošību un kontroli.**

Piezīme

- **Saskaņā ar rūpnīcas iestatījumiem, AEBS ir iestatīts, un Medium ir iestatīts kā priekšējās sadursmes brīdinājuma jutīguma līmenis.**

AEBS indikators/brīdinājuma gaisma

AEBS OFF indikators



Kad AEBS sistēma un ESP funkcija ir deaktivizētas, instrumentu panelī iedegas AEBS OFF indikators.

Piezīme

- **Nospiežot un 3 sekundes turot nospiestu slēdzi ESP OFF, vienlaikus tiek ieslēgts ESP OFF indikators un AEBS OFF indikators, kā arī tiek deaktivizēta ESP funkcija un AEBS funkcija.**

AEBS indikators/brīdinājuma gaisma



Atkarībā no AEBS statusa AEBS indikators un brīdinājuma gaisma darbojas šādi.

- Mirgo: AEBS darbojas
- Ieslēdzas: AEBS sistēma nedarbojas pareizi

Mērinstrumentu paneļa displejā tiek parādīts brīdinājuma ziņojums atbilstoši AEBS statusam.

AEBS darbojas

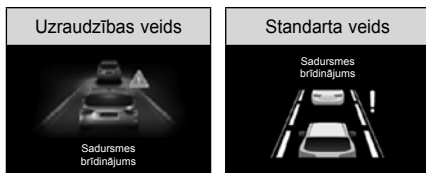

AEBS sistēma nedarbojas pareizi

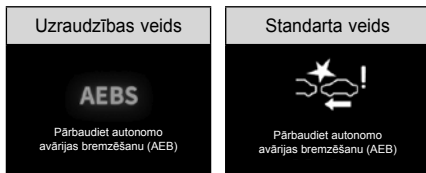

AEBS ir aktivizēts

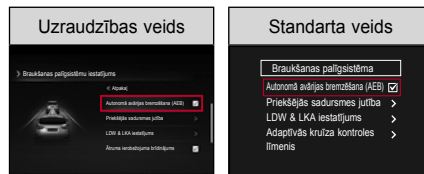

Ja mērinstrumentu panelī atzīmējat  (Lietotāja iestatījumi) → **Braudzības palīg sistēma** → **AEBS**, funkcija tiek aktivizēta un instrumentu paneļa AEBS OFF indikators izslēdzas.

Noņemot atzīmi no **AEBS**, funkcija tiek deaktivizēta un iedegas AEBS OFF indikators.

 **Uzmanību**

- **Aktivizējiet vai deaktivizējiet AEBS sistēmu pirms braukšanas ar transportlīdzekli vai pēc transportlīdzekļa apturēšanas drošā vietā.**
- **Kad ESP funkcija ir deaktivizēta, arī AEBS funkcija tiek automātiski deaktivizēta, pat ja tā bija aktivizēta iepriekš. AEBS funkciju var aktivizēt arī instrumentu paneļa izvēlnē Lietotāja iestatījumi.**

Priekšējās sadursmes brīdinājuma jutīguma iestatīšana



Iestatījumu var mainīt no  (Lietotāja iestatījumi) → **Braudzības palīg sistēmas** → **Priekšējās sadursmes jutība** instrumentu panelī.

- Ja ir izvēlēts **Fast**, AEBS brīdinājums ir agrs.
- Ja AEBS brīdinājums šķiet pārāk agrs, iestatiet to uz **Medium** vai **Slow**.

 **Uzmanību**

- **Pat ja AEBS brīdinājuma jutīgumam ir iestatīts Fast, jums var šķist, ka tas ir lēns, kad priekšā braucošais transportlīdzeklis pēkšņi bremzē.**

AEBS darbība

| Klasifikācija | Sadursmes brīdinājums (1.brīdinājums) | Sadursmes brīdinājums (2.brīdinājums) | Avārijas bremzēšana (3.brīdinājums) | Automašīnas apturēšana |
|---------------------------------|---------------------------------------|---------------------------------------|--|--|
| | | | | |
| Instrumentu kopas rādījumu logs | | | | |
| Brīdinājuma skaņas signāls | 7 pīkstieni 1 sekundes laikā | | | - |
| Transportlīdzekļa vadība | - | - | Pilna bremžu kontrole pirms sadursmes. | Saglabājiēt bremzēšanas spēku apmēram 2 sekundes pēc transportlīdzekļa apstāšanās. |



Brīdinājums

- AEBS ir palīgsistēma, kas palīdz vadītājam nodrošināt drošību bīstamā situācijā, taču negarantē drošību.
- AEBS neatpazīst visas steidzamās un bīstamās situācijas.
- Nemēģiniet braukt bīstami, lai aktivizētu AEBS.
- AEBS automātiski neizvairās no sadursmes situācijas. Vadītājs ir atbildīgs par transportlīdzekļa drošību un kontroli.
- Vienmēr nodrošiniet pietiekamu bremzēšanas ceļu un nospiediet bremžu pedāli, lai vajadzības gadījumā samazinātu automašīnas ātrumu.
- AEBS tiek aktivizēts atkarībā no attāluma līdz priekšā braucošajam transportlīdzeklim vai gājējam, relatīvajam ātrumam un vadītāja reakcijai.
- AEBS gadījumā priekšējās kameras režīms (FCM) nosaka braukšanas apstākļus, un, ja braukšanas apstākļi pārsniedz FCM veikspēju, sistēmas veikspēja var tikt pazemināta.

Aktivizācijas nosacījumi

Ja pēc AEBS aktivizēšanas ir izpildīti šādi nosacījumi, sistēma darbojas normāli.

- Kad ir aktivizēta AEBS
- Kad ir aktivizēta elektroniskā stabilitātes kontroles sistēma (ESP).
- Kad priekšējās kameras modulis (FCM) parasti atpazīst transportlīdzekli un priekšā esošu gājēju
- Kad transportlīdzekļa ātrums ir no 8 km/h līdz 60 km/h

Piezīme

- **AEBS ir gatavs darbam, gatavojoties steidzamai (bīstamai) situācijai, un, vadītājam nospiežot bremžu pedāli, šī palīgsistēma reaģē operatīvi.**
- **Kad AEBS ir aktivizēts, tas papildina optimālo bremzēšanas spēku, kas nepieciešams transportlīdzekļa ātruma samazināšanai.**
- **Ja steidzama (bīstama) situācija tiek novērsta, AEBS vadība apstājas.**
- **1. brīdinājums tiek aktivizēts līdz automašīnas ātrumam 180 km/h.**

Deaktivizēšanas nosacījumi

Ja pēc AEBS aktivizēšanas ir izpildīti šādi nosacījumi, sistēma tiek deaktivizēta un AEBS nedarbojas.

- Kad AEBS ir deaktivizēts
- Kad elektroniskā stabilitātes kontroles sistēma (ESP) ir deaktivizēta
- Kad transportlīdzekļa ātrums pārsniedz 60 km/h
- Kad stūre tiek darbināta
- Kad pārnesumu pārslēgšanas svira ir novietota P (stāvēšana) vai R (atpakaļgaitas) pozīcijā
- Kad akceleratora pedālis ir piespiests

AEBS nevar pareizi noteikt transportlīdzekli:

- Izkumainā posmā vai stāvā, slīpā ceļā
- kad transportlīdzeklis ievērojami svārstās
- kad priekšējā transportlīdzekļa aizmugurējie lukturi ir asimetriski vai nav ieslēgti naktī
- ja priekšējā transportlīdzekļa aizmugure ir asimetriska
- kad pēkšņi iegriežas transportlīdzeklis
- Dzīvnieks, priekšmets vai braucošs transportlīdzeklis, vai transportlīdzeklis brauc pretējā virzienā
- Transportlīdzeklis tuvojas vai brauc atpakaļgaitā
- Neparastas formas priekšējais transportlīdzeklis
- Kad notiek strauja apgaismojuma maiņa (tuneļa ieeja utt.)
- Kad forma nav redzama ēnas dēļ tieši braucot garām

- Ir slikta redzamība sliktu laikapstākļu, piemēram, sniega, lietus un miglas, dēļ
- Kad mitrums, kas veidojas uz vējstikla stikla, netiek pilnībā noslaucīts
- Ja atspīdums no objekta, kas novietots uz paneļa paneļa, traucē priekšējās kameras moduļa (FCM) atpazīšanai
- Ja transportlīdzekļa priekšā atrodas šaurs priekšmets, piemēram, motocikls vai velosipēds
- Transportlīdzeklis, kas krustojumā pārvietojas vai apstājas perpendikulāri braukšanas virzienam



Uzmanību

- **Vadītājam ir jābūt uzmanīgam, jo AEBS var nereaģēt normāli vai sistēma var darboties nepareizi, ja ir grūti noteikt transportlīdzekli.**

Līkumains ceļš



Uz līkumaina ceļa nav iespējams noteikt priekšā braucošu transportlīdzekli tajā pašā joslā, un AEBS darbība tiek samazināta, lai netiktu iedarbināts nevajadzīgs brīdinājums vai bremzēšana, vai sistēma nedarbotos.

Pārbaudiet priekšējo ceļu un braukšanas apstākļus uz izliekta ceļa un tieši noregulējiet transportlīdzekļa ātrumu, ja nepieciešams, nospiežot bremžu pedāli.



Var tikt konstatēts transportlīdzeklis citā joslā, kas ietekmē ātrumu. Pārbaudiet priekšējo ceļu un braukšanas apstākļus un, ja nepieciešams, noregulējiet transportlīdzekļa ātrumu tieši, nospiežot bremžu pedāli.

Šādā gadījumā jūs varat novērst nevajadzīgu ātruma samazināšanu, nospiežot akseleratora pedāli.

Slīps ceļš

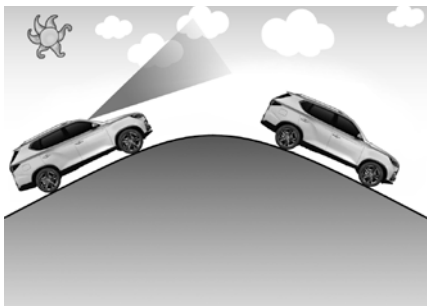

Uz augšupceļa vai lejupceļa nevar noteikt transportlīdzekļi, kas atrodas tajā pašā joslā, un AEBS darbība tiek pazemināta, lai netiktu iedarbināts nevajadzīgs brīdinājums vai bremsēšana, vai arī sistēma nedarboties.

Tāpat pēkšņi tiek pamanīts priekšējais transportlīdzeklis un var tikt iedarbināts brīdinājums un bremsēšana.

Pārbaudiet priekšējo ceļu un braukšanas apstākļus uz kalna vai lejup ceļa un, ja nepieciešams, noregulējiet transportlīdzekļa ātrumu tieši, nospiežot bremžu pedāli.

Mainot joslu

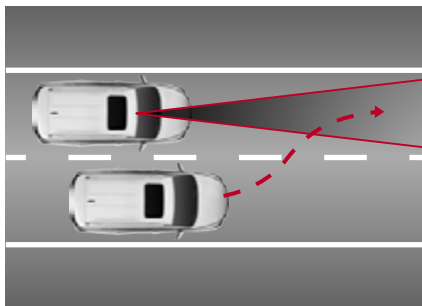

Kad transportlīdzeklis, kas atrodas nākamajā joslā, maina joslu uz to pašu joslu, transportlīdzeklis var tikt atklāts tikai tad, kad tas nonāk priekšējās kameras moduļa (FCM) noteikšanas diapazonā.

Vienmēr pievērsiet uzmanību, jo automašīna, kas pēkšņi iegriežas, var tikt pamanīta vēl.

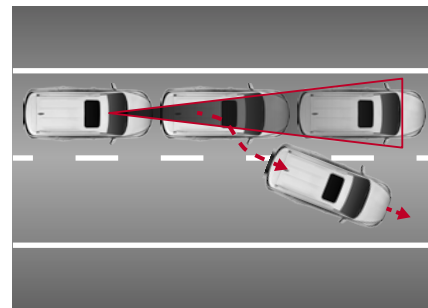

Jāievēro piesardzība, ka, ja priekšā braucošā transportlīdzekļa priekšā ir apturēts transportlīdzeklis un priekšā braucošais transportlīdzeklis izbrauc no joslas, kamēr jūsu automašīnai ir bijis palēninājums AEBS darbības dēļ, priekšā apturētais transportlīdzeklis netiek atpazīts kā mērķis, radot sadursmes risku.

Priekšā braucošā transportlīdzekļa atpazīšana

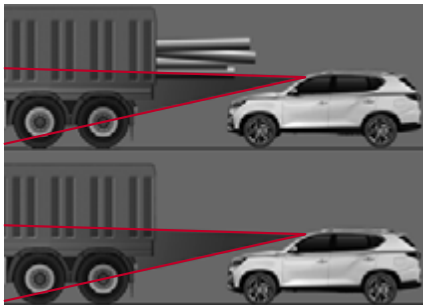

Jāievēro piesardzība, jo augsts transportlīdzeklis vai transportlīdzeklis ar kravas aizmuguri var radīt bīstamu situāciju.

AEBS nevar noteikt gājēju

- kurš nestāv normāli
- kura ķermenis ir paslēpts vai kura ķermenis nav vērstis augšup
- kurš ātri pārvietojas
- kurš pēkšņi parādās
- kurš valkā drēbes fonam līdzīgā krāsā
- kad apkārtējā apgaismojuma intensitāte ir pārāk augsta vai pārāk zema
- naktī vai kad apkārtnē ir tumša
- ja ir kādai personai līdzīga struktūra
- ja cilvēks ir īss
- kuru uzvedība ir nestabila
- Situācijas, kas atspējo AEBS, lai noteiktu gājēju vidē
- kad ir sapulcējušies daudz cilvēku
- Ja kāds priekšmets (rati, velosipēds, divriteņu rati, čemodāns, ratiņi u.c.), ko stumj gājējs



Brīdinājums

- AEBS netiek aktivizēts visās situācijās. Tāpēc nepārbaudiet AEBS darbību pret cilvēku vai objektu. Šāda rīcība var izraisīt nopietnus savainojumus vai nāvi.
- Iedarbinot dzinēju, AEBS vienmēr tiek aktivizēts automātiski. Ja funkcija ir jādeaktivizē, izmantojiet instrumentu paneļa izvēlni "Lietotāja iestatījumi"
- Ja tiek aktivizēta AEBS un jūs pēkšņi bremzējat, automašīnā esošie pasažieri var tikt pakļauti briesmām. Tāpēc vienmēr esiet uzmanīgs.
- Ja priekšējā kamera ir netīra, tās noteikšanas funkcija tiek pazemināta un AEBS tiek īslaicīgi deaktivizēts. Vienmēr uzturiet kameru tīru.
- Ja priekšējā kamera trieciena dēļ ir novirzījusi no savas parastās pozīcijas, sistēma var nedarboties normāli, pat ja brīdinājuma gaisma neiedegas vai brīdinājuma ziņojums netiek parādīts instrumentu panelī.
- Naktīs transportlīdzekļa un gājēju noteikšanas veikspēja var būt pazemināta, jo apgaismojums ir sliktis salīdzinājumā ar dienu.

- Ja ziemas laikā uz vējstikla veidojas sarma, priekšējā kamera var nedarboties normāli. Noteikti noīriet apsarmojumu.
- Ja tas netiek izdarīts, var tikt parādīts nevajadzīgs brīdinājums un bremsēšana, kā arī brīdinājums un bremsēšana var netikt piemērota sensora noteikšanas ierobežojuma dēļ.
- Ja priekšā braucošais transportlīdzeklis pēkšņi bremsē, var netikt veikta pareiza bremsēšana, izraisot sadursmi. Vienmēr pievēršiet uzmanību, gatavojoties bīstamai situācijai.
- Ja velkat citu transportlīdzekli vai piekabi, atceliet AEBS iestatījumu. Bremsēšana vilkšanas laikā var samazināt transportlīdzekļa drošību.
- Iekraujot transportlīdzekli kravas automašīnā, vilcienā vai kuģī, kas pārvadā transportlīdzekli, deaktivizējiet AEBS. Sistēmu var aktivizēt atbilstoši kontakta stāvoklim iekraušanas procesā.

Uzmanību

- Spēcīgi elektromagnētiskie viļņi var īslaicīgi deaktivizēt AEBS.
- Netonējiet priekšējās kameras moduļa (FCM) noteikšanas zonu. Šādi rīkojoties, attiecīgā sistēma var nedarboties vai nedarboties.

Daļa, kuru aizliegts tonēt (FCM noteikšanas zona)

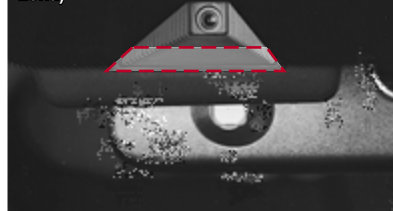

Aizmugures un sānu brīdinājuma sistēma*

Aizmugurējā un sānu brīdinājuma sistēma ir palīgsistēma, kas nosaka un informē aklās zonas zonu, kuru vadītājs nevar noteikt, izmantojot noteikšanas sensoru, kas atrodas abās aizmugurējā bufera malās.

- Aizmugurējā un sānu brīdinājuma sistēma ietver šādas brīdinājuma sistēmas.
 - Aklās zonas noteikšanas brīdinājuma sistēma (BSW).
 - Aklās zonas sadursmes palīgsistēma (BSA).
 - Joslu maiņas brīdinājuma sistēma (LCW).
 - Aizmugurējās šķērssatiksmes brīdinājuma sistēma (RCTW).
 - Aizmugurējās šķērssatiksmes palīgsistēma (RCTA).
 - Drošas izbraukšanas brīdinājuma sistēma (SEW).

Aizmugurējās un sānu brīdinājuma sistēmas aktivizēšanas displejs



1. Ējo atpakaļskata spoguļu brīdinājuma gaisma



Ja ārējā atpakaļskata spoguļa brīdinājuma gaisma divreiz mirgo, kad START/STOP slēdzis ir ON stāvoklī vai darbojas dzinējs, tas norāda, ka aizmugurējā un sānu brīdinājuma sistēma darbojas normāli.

Piezīme

- BSW sistēmas iestatījumus varat mainīt instrumentu paneļa sadaļā "Lietotāja iestatījumi"



Brīdinājums

- Aizmugures un sānu brīdinājuma sistēma ir palīgsistēma, kas palīdz vadītājam droši vadīt transportlīdzekli. Jebkurā gadījumā izvairieties no aizmugures un sānu brīdinājuma sistēmas un brauciet ar transportlīdzekli, pārbaudot ceļa stāvokli.



Uzmanību

- Vienmēr turiet aizmugurējo buferi tīru. Sensors, kas nosaka transportlīdzekļa aizmuguri un abas puses, ir uzstādīts aizmugurējā bufera abās malās. Ja aizmugurējais buferis ir netīrs, sensori var nedarboties normāli
- Kad aizmugurējais buferis tiek nomainīts, krāsots vai remontēts, sistēmas darbības veikspēja var būt pazemināta.
- Sistēmas noteikšanas sensori var nedarboties atkarībā no apkārtējās vides. Brauciet ar transportlīdzekli, vienlaikus tieši pārbaudot ceļa stāvokli avārijas situācijai.
- Ja tas netiek darīts, var rasties sistēmas darbības traucējumi spēcīga elektromagnētiskā viļņa dēļ.

Aizmugurējās un sānu brīdinājuma sistēmas brīdinājuma skaņas signāla aktivizēšana/deaktivizēšana

• Uzraudzības veids

Dodieties uz **Instrumentu kopas iestatījumi** → **Skaņa** → **BSW sistēmas skaņas brīdinājums** → **Iespējot BSW skaņas brīdinājumu, RCTW skaņas brīdinājumu un SEW skaņas brīdinājumu** instrumentu kopas sadaļā  (Lietotāja iestatījumi) un atzīmējiet atbilstošās izvēles rūtiņas.

• Standarta veids

Instrumentu blokā (Lietotāja iestatījumi) atveriet sadaļu **Skaņa** → **BSW sistēmas skaņas brīdinājums** → **Iespējot BSW sistēmas skaņas brīdinājumu, RCTW skaņas brīdinājumu un SEW skaņas brīdinājumu** un  un atzīmējiet atbilstošās izvēles rūtiņas.

Piezīme

- Paziņojums “Aizmugures un sānu brīdinājuma sistēma IESLĒGTA” vai “Aizmugures un sānu brīdinājuma sistēma IZSLĒGTA” tiek parādīts aptuveni 2 sekundes mērinstrumentu bloka displeja loga augšpusē atkarībā no aizmugures un sānu brīdinājuma sistēmas aktivizēšanas un deaktivizēšanas. Tāpat divas reizes nomirgo ārējā atpakaļskata spoguļa brīdinājuma gaisma.
- Ja neizmantojat aizmugures un sānu brīdinājuma sistēmu, noteikti deaktivizējiet sistēmu.
- Ja vēlaties pievienot piekabi, noteikti deaktivizējiet sistēmu, lai novērstu sistēmas darbības traucējumus.

Aizmugurējās un sānu brīdinājuma sistēmas brīdinājuma līmenis

Ja tiek konstatēta aklā zona transportlīdzekļa aizmugurē kreisajā vai labajā pusē vai transportlīdzeklis, kas tuvojas lielā ātrumā ar aktivizētu aklās zonas noteikšanas un joslas maiņas palīgsistēmas funkciju un braukšanas ātrums ir aptuveni 30 km/h vai vairāk, ir aktivizēta aizmugures un sānu brīdinājuma sistēma.

1. brīdinājums



Kad tiek konstatēts transportlīdzeklis transportlīdzekļa aizmugurējā un sānu brīdinājuma zonā, iedegas dzeltenais brīdinājuma gaismas indikators ārējā atpakaļskata spogulī.

Attiecīgajam transportlīdzeklim 1. brīdinājuma darbības laikā novirzoties no brīdinājuma zonas, brīdinājuma darbība tiek apturēta atbilstoši braukšanas stāvoklim pēc noteikta laika.

2. brīdinājums

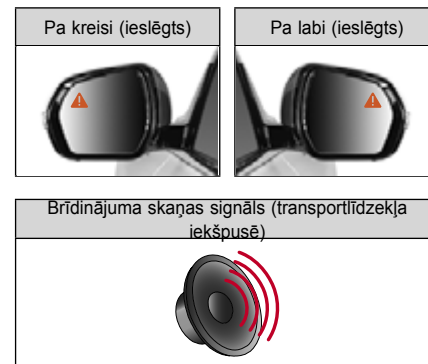

Ja ieslēdzat pagriezienu signālu ar 1. brīdinājumu (iedegas ārējā atpakaļskata spoguļa dzeltenā brīdinājuma gaisma), 2. brīdinājums tiek darbināts šādi.

- Dzeltenā brīdinājuma gaisma ārējā atpakaļskata spogulī mirgo
- Automašīnas iekšpusē atskan brīdinājuma skaņas signāls.

Atgriežot pagriezienu rādītāja slēdzi sākotnējā stāvoklī (OFF statuss) 2. brīdinājuma darbības laikā, otrā brīdinājuma darbība tiek apturēta.

Ja aizmugures un sānu brīdinājuma sistēma darbojas nepareizi



Ja aizmugures un sānu brīdinājuma sistēma darbojas nepareizi, instrumentu paneļa displejā tiek parādīts brīdinājuma ziņojums.

Uzmanību

- Ja šis brīdinājuma ziņojums nepazūd, pārbaudiet un veiciet automašīnas apkopi KG Mobility pilnvarotā servisa centrā.



Ja sensors nevar noteikt transportlīdzekļa aizmugures un abas sānu daļas, kad ir aktivizēta aizmugures un sānu brīdinājuma sistēma, mērinstrumentu paneļa displejā tiek parādīts ziņojums.

- Ja aizmugurējā bufera ārpusē un iekšpusē ir svešķermeņi
- Ja aprīkojums, piemēram, piekabe, ir uzstādīts transportlīdzekļa aizmugurē
- Kad ceļš ir plats
- Kad ir stiprs sniegs vai stiprs lietus

BSW sistēma

BSW (Blind Spot-detection Warning) ir sistēma, kas, konstatējot, ka transportlīdzeklis tuvojas transportlīdzekļa aizmugurējai sānu aklajai zonai, iedegas ārējā spoguļa brīdinājuma lampiņā un zvina traukmes signālu, lai brīdinātu vadītāju par sadursmi.



BSW sistēmas aktivizēšana / deaktivizēšana

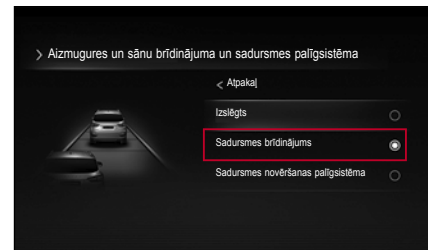

- Uzraudzība / Standarta veids**
Instrumentu panelī (Lietotāja iestatījumi) dodieties uz **Braukšanas palīga iestatījums** → **Aklās zonas sadursmes palīgs** → **Aklās zonas noteikšanas brīdinājums un sadursmes palīgs** → iespējot aklās zonas noteikšanas brīdinājumu un atzīmējiet izvēles rūtiņu.

Darbības nosacījumi

BSW sistēma aktivizē brīdinājuma sistēmu, ja ir izpildīti šādi nosacījumi:

- BSW sistēma ir aktivizēta.
- Automašīnas ātrums ir no 30 km/h līdz 255 km/h.
- Transportlīdzeklis tiek konstatēts aklajā zonā.

Brīdinājums

- **BSW sistēma var brīdināt tikai ierobežotā apgabalā, un brīdinājumi par transportlīdzekļiem, kas apkārtējo apstākļu un braukšanas apstākļu dēļ tuvojas aizmugurējai aklajai zonai, var nedarboties.**

BSA sistēma

BSA (Blind Spot-collision Assist) sistēma ir sistēma, kas, ja vadītāja transportlīdzeklis netīši aizveras joslai, virza transportlīdzekli ar vienas pusēju bremzēšanu uz joslas centru, kad notiek sadursme ar transportlīdzekli aizmugurējā aklajā zonā. Ir sagaidāms, un par to brīdina vadītāju, iedodot brīdinājuma gaismu ārējā atpakaļskata spogulī.



Darbības nosacījumi

Aklās zonas sadursmes palīgsistēma (BSA) izdod brīdinājumu, ja:

- Ir iestaģta aklās zonas sadursmes palīdzība (BSA).
- Automašīnas ātrums ir no 60km/h līdz 140km/h.
- Transportlīdzeklis brauc pa ceļu, kur abas joslas ir atpazīstamas normāli, bez bremzēm. (ieskaitot AEB un ACC)

BSA tiek deaktivizēta, ja:

- Vadītājs strauji pagriež stūri.
- Daļa transportlīdzekļa jau iebraukusi nākamajā joslā.
- Bremžu pedālis ir nospiests.
- Ar bremzēm saistītā funkcija darbojas (piemēram, ACC, AEB, ESP un ABS)

Uzmanību

- **Pēc joslu maiņas jāpārvietojas uz joslas centru. Sistēma var nedarboties, ja transportlīdzeklis turpina braukt tuvu joslas robežai.**

Brīdinājums

- **Bremžu vadība var nedarboties atkarībā no elektroniskās stabilitātes kontroles (ESP).**
- **Kad iedegas elektroniskās stabilitātes kontroles (ESP) brīdinājuma gaisma, bremžu vadība nedarbojas.**
- **Kad elektroniskā stabilitātes kontrole (ESP) veic citu funkciju, bremžu vadība nedarbojas.**

LCW sistēma

LCW (joslu maiņas brīdinājuma) sistēma ir paredzēta, lai brīdinātu vadītāju, mirgojot ārējo atpakaļskata spoguļi un atskanot pīkstienu, kad no vadītāja transportlīdzekļa aizmugures tiek konstatēts strauji tuvojošs transportlīdzeklis.



LCW sistēmas aktivizēšana / deaktivizēšana

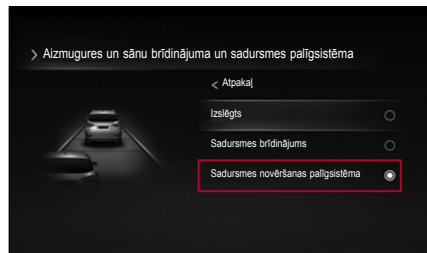

• Uzlabots / standarta tips

Instrumentu panelī atveriet sadaļu **Braukšanas palīga iestatījums** → **Aklās zonas sadursmes palīgsistēmas** → **Aklās zonas noteikšana un sadursmes palīgs** → **Iespējot sadursmes palīgsistēmu sadaļā**  (Lietotāja iestatījumi) un atzīmējiet izvēles rūtiņu.

Darbības nosacījumi

LCW sistēma aktivizē brīdinājuma sistēmu, ja ir izpildīti šādi nosacījumi:

- BSW sistēma ir aktivizēta.
- Automašīnas ātrums ir no 30km/h līdz 255km/h.
- Ja transportlīdzeklis, kas tuvojas ar lielu ātrumu, atrodas uztveršanas zonā.
- Vadītāja transportlīdzeklis brauc pa taisnu ceļu.

Brīdinājums

- Šī sistēma ir palīglīdzeklis, lai nodrošinātu vadītāja ērtības. Ja pārlieku ļaunajieties uz šīs sistēmas, tas var izraisīt negadījumus. Mainot joslu, vienmēr pārbaudiet apkārtni ar sānu spoguļi.

RCTW sistēma

RCTW (Rear Cross Traffic Warning) sistēma ir sistēma, kas, braucot atpakaļgaitā, konstatē, ka transportlīdzeklis tuvojas no aizmugures kreisās/labās puses, instrumentu paneļa displeja logā parāda brīdinājuma ziņojumu, atskan skaņas brīdinājuma signālu un izgaismo brīdinājuma lampiņa ārējos atpakaļskata spoguļos, lai informētu vadītāju.

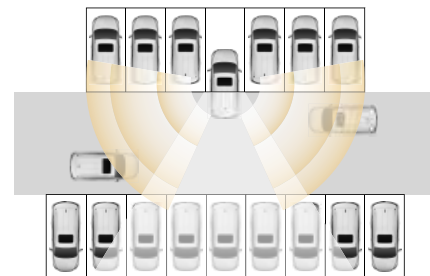

RCTW sistēmas aktivizēšana / deaktivizēšana

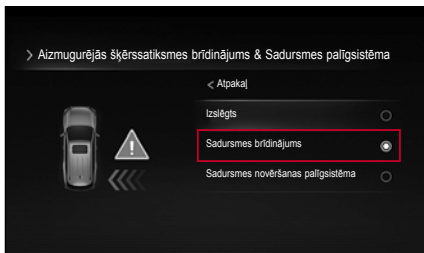

• Uzraudzība / Standarta veids

Instrumentu panelī (Lietotāja iestatījumi) atveriet sadaļu **Braukšanas palīga iestatījums** → **Aklās zonas sadursmes palīgs** → **Aklās zonas noteikšana un sadursmes palīgs** → **Iespējot sadursmes brīdinājumu** un  atzīmējiet izvēles rūtiņu.

Aktivizācijas nosacījumi

- Ja pārnese pārslēgšanas svira ir novietota R (atpakaļgaitas) pozīcijā
- Kad transportlīdzekļa ātrums ir mazāks par 10 km/h
- Ja transportlīdzeklis atrodas RCTW diapazonā un tuvojošā transportlīdzekļa ātrums ir 24 km/h vai mazāks

Ja tiek konstatēts tuvojošs transportlīdzeklis, mērinstrumentu paneļa displejā tiek parādīts attiecīgās puses tuvošanās ziņojums.



RCTA sistēma

Sistēma RCTA (Rear Cross Traffic Collision Assist) ir palīgsistēma, kas izdod brīdinājuma ziņojumu un skaņas signālu, lai informētu vadītāju par sadursmes risku, kad transportlīdzeklis tuvojas jūsu sāniem, braucot atpakaļgaitā, un palīdz izvairīties no sadursmes vai mazināt bojājumus, piemērojot bremžu palīgsistēmas darbību.

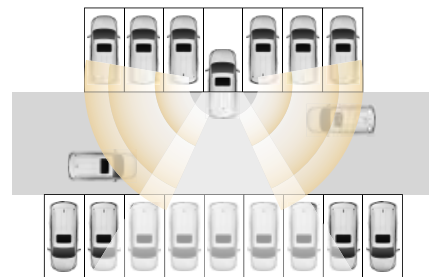

RCTA sistēmas aktivizēšana / deaktivizēšana

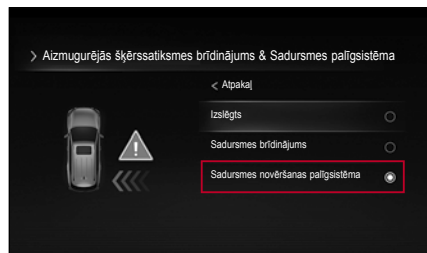

• Uzraudzība / Standarta veids

Instrumentu panelī atveriet sadaļu **Braukšanas palīga iestatījums** → **Aklās zonas sadursmes palīgs** → **Aklās zonas noteikšana un sadursmes palīgs** → **ļespējot sadursmes palīgierīci** sadaļā (Lietotāja iestatījumi) un atzīmējiet izvēles rūtiņu.

Darbības nosacījumi:

- Pārnesumu svira atrodas R (atpakaļgaitas) pozīcijā
- Transportlīdzekļa ātrums ir mazāks par 8 km/h
- Transportlīdzeklis brīdinājuma zonā ar ātrumu, kas tuvojas mazāks par 24 km/h

Ja RCTA sistēmas darbības laikā tiek konstatēts sadursmes risks sakarā ar tuvojošos transportlīdzekļi, tiek veikta avārijas bremsēšana (bremzēšanas asistents).

- Bremzēšanas palīgierīce netiek atsākta apmēram 10 sekundes pēc tā iedarbināšanas.

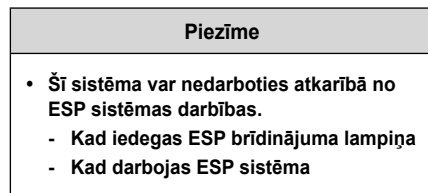

Gadījumi, kad sistēma nav aktivizēta

Jebkurā no tālāk minētajiem gadījumiem RCTA var nedarboties.

- Ja mērķa transportlīdzeklis atrodas ārpus RCTA noteikšanas zonas
- Ja mērķa transportlīdzeklis atrodas tieši aiz muguras
- Ja mērķa transportlīdzeklis pārvietojas tajā pašā virzienā
- Ja mērķa transportlīdzekļa ātrums ir liels
- Ja mērķa transportlīdzekļa ātrums pēkšņi samazinās
- Ja noteikšanas sensors ir pārklāts ar šķērslī

Gadījumi, kad RCTA sistēma nedarbojas

Jebkurā no turpmāk minētajiem gadījumiem sistēma var darboties nepareizi, tāpēc ir nepieciešama vadītāja uzmanība.

- Ja aizmugurējais buferis ir netīrs (lietus, sniegs, putekļi, uzlīme utt.)
- Ja aprīkojums, piemēram, piekabe, ir uzstādīts transportlīdzekļa aizmugurē
- Ja aizmugurējais buferis ir bojāts vai transportlīdzekļa virsbūve ir deformēta
- Straujš līkums, maksas iebraukšanas un izbraukšanas posms
- Nevienmērīgs riepu spiediens un pārmērīga slodze

- Slikti laikapstākļi (stiprs sniegs, stiprs lietus)
- Ja uz ceļa vai būvposma atrodas nekustīgs objekts (vidējās joslas, margas, trokšņu barjeras)
- Kad liels transportlīdzeklis vai mazs motocikls (velosipēds) brauc no tuva attāluma
- Kad paātrināt transportlīdzekli vienlaikus ar pretējo transportlīdzekli
- Kad aizmugurē braucošā transportlīdzekļa ātrums ir ļoti ātrs (brauc garām)
- Kad maināt joslu
- Stāvs kalnup ceļš, lejupceļš vai ceļa stāvoklis, kurā joslu augstums ir atšķirīgs
- Ja pretējā automašīna brauc ļoti tuvu transportlīdzekļa aizmugurei
- Kad aizmugurē braucošais transportlīdzeklis cieši pabrauc garām
- Ja sensora zonu pārkļāj ar transportlīdzekli, kolonnu vai sienu autostāvvietā
- Transportlīdzeklis, kas, braucot atpakaļgaitā, pārvietojas tajā pašā virzienā
- Neliels kustīgs objekts, piemēram, cilvēks, iepirkumu ratiņi vai ratiņi
- Transportlīdzeklis ar ļoti zemu virsbūvi
- Šaurs ceļš, kas blīvi klāts ar kokiem vai zāli
- Kad ceļa platums ir ļoti plašs

- Kad ceļa segums ir slapjš
- Kad aizmugures sadursmes dēļ tiek mainīts sensora noteikšanas apgabals

⚠ Brīdinājums

- **Aizmugures šķērsas satiksmes brīdinājuma (RCTW) sistēma nedod brīdinājumu par priekšmetu, kas atrodas blakus transportlīdzeklim, un brīdinājuma funkcija var netikt aktivizēta transportlīdzeklim, kas strauji tuvojas aizmugurē.**
- **RCTW un RCTA ir palīgierīces vadītājam, nevis drošības ierīces. Ja esat atkarīgs no šīm sistēmām, tas var izraisīt negadījumus. Vadītājs ir atbildīgs par drošu transportlīdzekļa vadīšanu, manevrējot bremžu pedāli. Atkarībā no apkārtējās vides un braukšanas apstākļiem sistēmas brīdinājuma un vadības funkcijas var nedarboties vai darboties nevajadzīgi. Braucot vienmēr pārbaudiet apkārtni.**

SEW sistēma

SEW (Safety Exit Warning) sistēma ir palīgierīce, kas brīdina vadītāju un pasažierus par negadījuma risku, instrumentu panelī parādot brīdinājuma ziņojumu kopā ar skaņas signālu, ja transportlīdzeklis tuvojas no aizmugures, kad vadītājs vai pasažieris izkāpj no transportlīdzekļa.

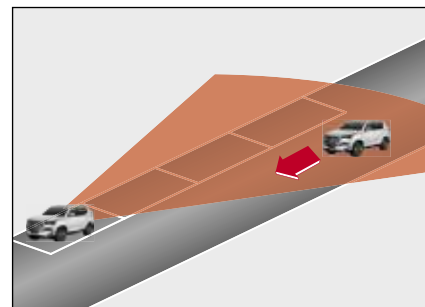

⚠ Uzmanību

- **Izkāpšanas palīgfunkcija darbojas apmēram 10 minūtes pēc aizdedzes slēdža izslēgšanas. Pēc aptuveni 10 minūtēm izejas palīgfunkcija nedarbojas, lai novērstu akumulatora iztukšošanos.**
- **Aizslēdzot durvis ar viedo atslēgu vai REKES atslēgu, izkāpšanas palīga funkcija nedarbosies uzreiz.**

SEW sistēmas aktivizēšana/ deaktivizēšana

• Uzraudzība / Standarta veids

Instrumentu panelī dodieties uz **Braukšanas palīga iestatījums** → **Aklās zonas sadursmes palīgs** → **Iespējot SEW** sadaļā  (Lietotāja iestatījumi) un atzīmējiet izvēles rūtiņu.

Darbības nosacījumi:

- Pārslēdziet sviru P (stāvēšanas) vai N (neitrālā) pozīcijā
- Transportlīdzeklis ir stāvvietā
- Jūs gatavojaties atvērt durvis, lai atstātu transportlīdzekli, kad transportlīdzeklis tuvojas no aizmugures

Ja tiek atklāts transportlīdzeklis, kas tuvojas no aizmugures, instrumentu paneļa displejā kopā ar skaņas signālu tiek parādīts brīdinājuma ziņojums, lai informētu vadītāju un pasažieri.



LDWS (Novirzes no joslas brīdinājuma sistēma)*

LDWS ir braukšanas palīgsistēma, kuras priekšējās kameras modulis (FCM) nosaka priekšā esošās joslas un izdod brīdinājuma ziņojumu un atskan brīdinājuma skaņas signālu, lai palīdzētu vadītājam vadīt transportlīdzekli, vienlaikus pareizi uzturot transportlīdzekli uz līnijas, kad transportlīdzeklis novirzās no josla ar neaktivizētu pagriezienu signālu.

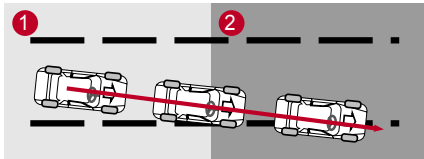

- 1 Atklāj joslas novirzi, kad virzienrādītājs nav aktivizēts
- 2 Parāda brīdinājuma ziņojumu un atskan brīdinājuma skaņas signāls

Brīdinājums

- LDWS neļauj novirzīties no joslas, brīdina vadītāju un rada brīdinājuma skaņas signālu. Nekādā gadījumā nepaļaujieties uz joslu novirzīšanas brīdinājuma sistēmu un brauciet uzmanīgi, ņemot vērā ceļa apstākļus.

LDWS aktivizēšana/ deaktivizēšana

Kad START/STOP slēdzis ir ON stāvoklī, nospiediet joslu novirzīšanas brīdinājuma sistēmas slēdzi, lai aktivizētu sistēmu. Kad sistēma ir aktivizēta, joslas novirzīšanas brīdinājuma indikators instrumentu panelī iedegas.

Atkārtoti nospiežot slēdzi, kad ir aktivizēta joslas novirzīšanas brīdinājuma sistēma, sistēma tiek deaktivizēta un joslas novirzīšanas brīdinājuma indikators izslēdzas.

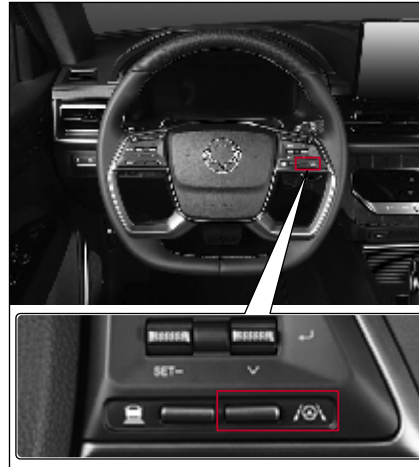

LDWS ON indikators



Kad ir aktivizēta joslas novirzīšanas brīdinājuma sistēma, instrumentu paneļa indikators iedegas.

- Iedegas indikators baltā krāsā: Novirzes no joslas brīdinājuma sistēma ir gatavības režīmā (transportlīdzekļa ātrums ir mazāks par noteikto ātrumu vai josla netiek atpazīta).
- Iedegas indikators zajā krāsā: Novirzes no joslas sistēma brīdinājuma darbojas normāli.
- Ja ieslēdzas/mirgo dzeltens brīdinājuma indikators: Kad LDWS funkcija darbojas nepareizi

Aktivācijas nosacījumi

Turpmāk minētajos apstākļos tiek aktivizēta LDWS sistēma.

- Kad LDWS funkcija ir iestatīta
- Transportlīdzekļa ātrums ir 60km/h līdz 175km/h
- Kad priekšējā kamera atpazīst kreiso un labo joslu
- Taisns ceļš vai viegli līkumains ceļš
- Nav virzienrādītāju darbības



Brīdinājums

- Braukšanas laikā noteikti turiet rokas uz stūres.
- Vadītājs ir atbildīgs par stūres rata vadīšanu, lai nodrošinātu transportlīdzekļa drošu braukšanu.
- Nevadiet automašīnu strauji, kad ir aktivizēta joslas maiņas brīdinājuma sistēma.
- Joslas novirzīšanas brīdinājuma sistēma tikai brīdina un izsauc brīdinājuma skaņas signālu. Tāpēc vadītājam ir jānotur transportlīdzeklis braukšanas joslā, braukšanas laikā uzmanīgi stūrējot transportlīdzekli.
- Joslas novirzīšanas brīdinājuma sistēma var būt deaktivizēta, var nedarboties vai var darboties nevajadzīgi atkarībā no ceļa stāvokļa un apkārtējās vides. Tāpēc pievērsiet uzmanību braukšanas laikā.
- Nemēģiniet braukt agresīvi, lai aktivizētu joslu novirzīšanas brīdinājuma sistēmu.



Uzmanību

- Netonējiet un nepievienojiet uzlīmi vai piederumu priekšējās kameras moduļa (FCM) noteikšanas zonai. Šādi rīkojoties, attiecīgā sistēma var darboties nepareizi vai nedarboties normāli.
- Joslas novirzīšanas brīdinājuma sistēma atpazīst joslu, izmantojot kameru, un, ja josla netiek atpazīta pareizi, sistēma var tikt deaktivizēta vai var darboties nevajadzīgi, tāpēc esiet piesardzīgs, izmantojot sistēmu.
- Ja josla netiek pareizi atpazīta, noteikti pārbaudiet nosacījumus vadītāja uzmanībai.
- Neatvienojiet no LDWS nevienu sastāvdaļu un nepiespiediet to.
- Nenovietojiet uz paneļa atstarojošu priekšmetu (baltu papīru vai spoguli). Tas var izraisīt sistēmas darbības traucējumus gaismas atstarošanas dēļ.
- LDWS brīdinājuma skaņas signāls var netikt dzirdēts skaņas skaņas dēļ no audio sistēmas.

Paziņojums instrumentu panelī

LDWS ON (READY)



Joslas tiek iekrāsotas, kad LDWS ir IESLĒGTS, bet transportlīdzeklis brauc ar mazu ātrumu, kas mazāks par 60 km/h, vai arī netiek noteiktas abas joslas.

Kad tiek atpazītas joslas abās pusēs



Ja abas joslas tiek atpazītas ar transportlīdzekļa ātrumu 60 km/h vai lielāku, joslas tiek parādītas baltā krāsā.

Kad tiek atpazīta tikai viena josla

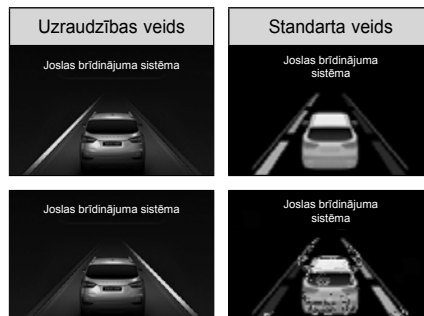

Ja tiek atpazīta tikai viena josla ar transportlīdzekļa ātrumu 60 km/h vai lielāku, tikai atpazītā josla tiek parādīta baltā krāsā.

Ja transportlīdzeklis brauc ar mazu ātrumu vai netiek atpazīta neviena josla



Ja transportlīdzekļa ātrums ir mazāks par 60 km/h vai abas joslas netiek atpazītas, tiek parādītas iekrāsotās joslas.

Izbraukšana no joslas bez pagrieziena rādītāja darbības



Ja transportlīdzeklis tuvojas vienai no joslām bez pagrieziena signāla darbības, kamēr joslas novirzīšanas brīdinājuma sistēma darbojas normāli, attiecīgā josla mirgo.

- Uzraudzības veids: Mirgo dzeltenā baltā krāsā
- Standarta veids: Mirgo baltā krāsā

Sistēma nedarbojas

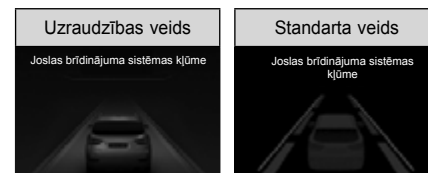

Tiek attēlots ziņojums, kad novirzīšanās no joslas brīdinājuma sistēma nedarbojas.

Sistēmas pārbaude



Tiek attēlots ziņojums, kad novirzīšanās no joslas brīdinājuma sistēma ir pārbaudes režīmā.

Kad sistēma ir deaktivizēta



Tiek attēlots ziņojums, kad novirzīšanās no joslas brīdinājuma sistēma ir deaktivizēta.

Situācijas, kad sistēma netiek aktivizēta

- Kad pagriezienu rādītājs un avārijas signāls ir ieslēgts, lai mainītu joslu
- Kad netiek atpazīta gan kreisā, gan labā josla
- Kad transportlīdzeklis pēc joslas maiņas nepārtraukti brauc pa vienu joslas pusi, nepārvietojoties uz joslas centru
- Ja stūre tiek pēkšņi darbināta, lai mainītu joslu (sistēma īslaicīgi netiek aktivizēta)
- Kad ir aktivizēta elektroniskā stabilitātes kontroles sistēma (ESP).
- Kad transportlīdzeklis ātri riņķo pa izliektu ceļu
- Ja transportlīdzekļa ātrums ir lielāks par 60 km/h un mazāks par 175 km/h
- Kad jums ātri jāmaina josla
- Ja joslas platums ir pārāk šaurs vai pārāk plats, lai joslu nevarētu noteikt
- Ja braukšanas laikā uz joslas ir 2 vai vairāk joslu apzīmējumi (piemērs: būvdarbu posms)
- Ja ceļa līkuma leņķis ir pārāk mazs

- Stāvas nogāzes ceļa gadījumā
- Kad transportlīdzekļa ātrums tiek strauji samazināts
- Kad tonētā vējstikla daļa pārklāj daļu no priekšējās kameras moduļa (FCM) noteikšanas diapazona

 **Brīdinājums**

- **Mainiet joslu pēc virzienrādītāja sviras darbināšanas.**

 **Uzmanību**

- **Netonējiet priekšējās kameras moduļa (FCM) noteikšanas zonu. Šādi rīkojoties, attiecīgā sistēma var nedarboties vai nedarboties.**

Daļa, kuru aizliegts tonēt (FCM noteikšanas zona)

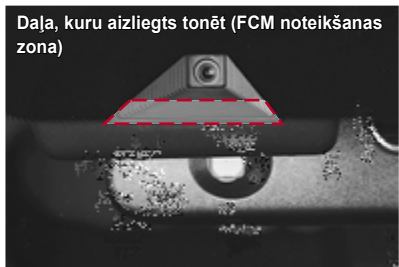

Gadījumi, kuros nepieciešama vadītāja uzmanība

Jebkurā no tālāk minētajiem gadījumiem sistēma var nedarboties vai darboties bez vajadzības. Tāpēc ir nepieciešama vadītāja uzmanība.

- Ja joslas nav redzamas svešķermeņu (lietus, sniega, putekļu, peļķes, slapja ceļa seguma) dēļ
- Ja joslu apzīmējumu un ceļa krāsu nevar skaidri atšķirt
- Ja joslu apzīmējumi nav skaidri vai ir bojāti vai vienā pusē ir divi vai vairāki joslu apzīmējumi
- Ja joslas tuvumā ir atzīmes, kas atšķiras no joslu marķējuma vai tam līdzīgas
- Ja joslu apzīmējumi atrodas vidusjoslu, aizsargmargu, trokšņu barjeru, citu konstrukciju vai ceļmalas koku ēnā
- Ja ir robežkonstrukcijas, piemēram, ietvju bloki
- Ja josla ir pārpildīta būvniecības posma dēļ vai dažas joslas tiek aizstātas ar konstrukcijām
- Kad josla pēkšņi pazūd vai ir neredzama krustojumā
- Ir posms, kurā joslu skaits palielinās vai samazinās vai joslas krustojas sarežģīti (maksas iebraukšana, ceļu krustojuma/apvienojuma posms utt.)
- Ja josla ir pārāk šaura vai pārāk plata
- Ja attālums līdz priekšā braucošajam transportlīdzeklim ir ārkārtīgi mazs vai priekšā braucošais transportlīdzeklis brauc, slēpjot joslu
- Uz ceļa seguma ir marķējums gājēju pārejai vai ceļa zīmei
- Ja redzamība ir slikta sliktu laikapstākļu dēļ, piemēram, miglas, stipra lietus vai stipra sniega dēļ
- Ja redzamība ir slikta tā, ka joslu nevar atpazīt
- Kad gaišums ārpus transportlīdzekļa strauji mainās, piemēram, iebraucot tunelī
- Ja gaisma ir vāja vai transportlīdzekļa priekšējais lukturis netiek izmantots naktī vai tuneļa posmā
- Kad braucat ar transportlīdzekli pa joslu tikai autobusam vai pa kreiso vai labo joslu tikai autobusiem
- Uz strauji izliekta posma vai stāvas nogāzes ceļa
- Kad transportlīdzeklis ievērojami svārstās
- Kad uz paneļa ir novietots atstarojošs objekts (balts papīrs vai spogulis utt.).
- Ja vējstikls vai kameras objektīva priekšpusē ir piesārņota ar putekļiem
- Kad mitrums, kas veidojas uz vējstikla stikla, netiek pilnībā noslaucīts
- Ja temperatūra kameras tuvumā ir ļoti augsta tiešas saules gaismas dēļ
- Ja ir apgaismojums transportlīdzekļa kustības virzienā
- Kad saules gaisma, ielas apgaismojums vai ienākošā transportlīdzekļa gaisma tiek atstarota no ūdens uz ceļa virsmas

Joslas uzturēšanas palīgsistēma (LKAS)*

LKAS (Lane Keeping Assist System) ir palīgsistēma transportlīdzekļa vadīšanai, kas nosaka priekšā braucošos transportlīdzekļus, izmantojot FCM (priekšējās kameras moduli), un, ja sistēma konstatē, ka transportlīdzeklis izbrauc no pašreizējās joslas bez joslas maiņas indikācijas, transportlīdzeklis vizuāli un dzirdami brīdina vadītāju, izmantojot LDWS (Lane Departure Warning System), un, ja transportlīdzeklis turpina novirzīties no joslas, transportlīdzeklis saglabā pašreizējo joslu, pārņemot vadību, izmantojot EPS (elektroniskā stūres pastiprinātāja) sistēmu.

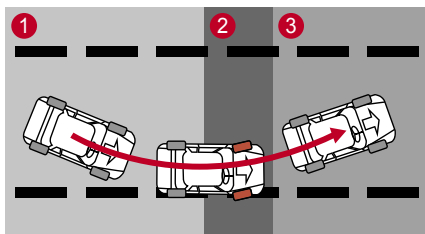



- 1 Noteikta joslas novirzīšanās, neieslēdzot pagriezienu rādītāju lukturi
- 2 Stūres vadība ar EPS, kā arī brīdinājuma ziņojums un skaņas signāls
- 3 Transportlīdzeklis tiek stūrēts virzienā uz joslas centru.

⚠ Brīdinājums

- LKAS palīdz vadītājam ar skaņas un vizuāliem brīdinājumiem, lai transportlīdzeklis netīši neizkustētos no braukšanas joslas. Nevadiet transportlīdzekli bīstamā vai neapdomīgā veidā, paļaujoties uz LKAS. Vienmēr brauciet droši, pievēršot uzmanību ceļa apstākļiem.
- LKAS ir palīgsistēma, kas precīzi kontrolē stūri, lai transportlīdzeklis neizbrauktu no braukšanas joslas neatkarīgi no vadītāja nodoma.

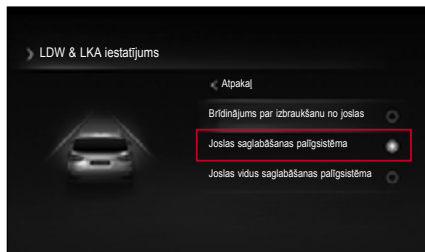
LKAS iespējošana/atspējošana



- **Uzraudzība / Standarta veids**
Instrumentu blokā dodieties uz **Braukšanas palīga iestatījums** → **Uz priekšu drošības palīgs** → **Iespējot LKAS sadaļā**  (Lietotāja iestatījumi) un atzīmējiet LDWS izvēles rūtiņu.

Lai iespējotu/atspējotu LKAS

Nospiediet LKAS slēdzi, kad aizdedzes slēdzis ir ieslēgts. Ja sistēma ir aktivizēta, instrumentu panelī iedegas LKAS ON indikators.

Kad slēdzis tiek nospriests vēlreiz, kad LKAS ir aktīva, sistēma tiks deaktivizēta un LKAS ON indikators nodzīs.

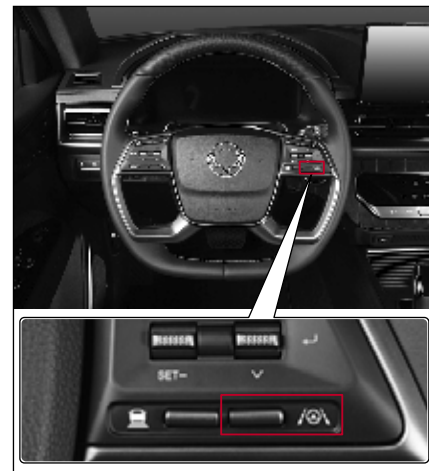

LKAS ON indikators



Šis indikators iedegas instrumentu panelī, kad ir aktivizēta LKAS.

- Indikators ON baltā krāsā: Sistēmas stāvoklis READY (transportlīdzekļa ātrums ir mazāks par norādīto vērtību vai nav noteikta josla)
- Indikators ON zaļā krāsā: LKAS darbojas normāli
- Indikators ON dzeltenā krāsā / mirgo: Bojāta LKAS sistēma

Darbības nosacījumi

LKAS sistēma tiek aktivizēta, ja:

- LKAS ir iespējots
- Automašīna pārvietojas ar ātrumu no 40 km/h līdz 175 km/h
- Priekšējā kamera atpazīst kreiso/labo joslu
- Braukšana pa taisnu ceļu vai nelieliem līkumiem
- Pagrieziena signāls nav aktivizēts
- Tiek iedarbināts pagrieziena rādītājs pretējā virzienā, kurā jūs gatavojaties pārvietoties

👁 Skatīt "Novirzes no joslas indikators/brīdinājuma lampiņa*" (I.4-49)



Brīdinājums

- Braukšanas laikā neatlaidiet rokas no stūres.
- Vadītājs ir atbildīgs par transportlīdzekļa drošu braukšanu, manevrējot ar stūri.
- Nevadiet transportlīdzekli strauji, kamēr ir aktivizēta LKAS.
- LKAS ne vienmēr kontrolē stūri automātiski.



Brīdinājums

- LKAS ir tikai ierīce, kas palīdz ar stūres darbību, un vadītājs ir pilnībā atbildīgs par joslas uzturēšanu ar stūres darbību.
- Atkarībā no ceļa apstākļiem un apkārtējās vides LKAS var būt deaktivizēts, nedarboties vispār vai aktivizēts, kad tas nav vēlams.
- Nekad nevadiet transportlīdzekli bīstamā vai neapdomīgā veidā, lai pārbaudītu LKAS.
- Nomainot stūres sistēmai atbilstošās daļas, pārbaudiet un veiciet sistēmas apkopi KG Mobility izplatītājā vai KG Mobility pilnvarotajā servisa centrā.



Uzmanību

- Nepievienojiet uzlīmes, piederumus, tonējošas plēves uz FCM noteikšanas zonas. Tas var izraisīt saistīto sistēmu darbības traucējumus un nenormālu darbību.
- LDWS atpazīst joslas, izmantojot kameru attēlus. Ņemiet vērā, ka LDWS var tikt deaktivizēts vai aktivizēts, ja tas nav vēlams, ja joslas netiek sekmīgi atpazītas.
- Īpaši uzmanieties, ja LKAS nespēj noteikt joslu apzīmējumus.



Uzmanību

- Nenoņemiet nevienu LDWS daļu un nepiespiediet to.
- Nenovietojiet uz instrumentu paneļa nekādus priekšmetus ar atstarojošu virsmu (baltu papīru, spoguļi utt.). Atstarotās gaismas var izraisīt sistēmas darbības traucējumus.
- Jūs varat nedzirdēt skaņas brīdinājumu (zvanu), ja skaņa no jūsu audio avota ir pārāk skaļa.
- Ja braucat, pārāk ilgi neturot pie stūres, LKAS tiks automātiski izslēgts pēc rokas atslēgšanas brīdinājuma.
- Lūdzu, ņemiet vērā, ka, braucot lielā ātrumā, joslas ieturēšanas palīgsistēmas stūrēšanas palīgspēks var tikt samazināts, kā rezultātā transportlīdzeklis var atstāt joslu.
- Vadītājs ir atbildīgs par stūres rata lietošanu.
- Bojātas LKAS gadījumā vadītājs joprojām var vadīt transportlīdzekli.
- Lūdzu, vadiet stūri ar roku, neizmantojot LKAS, ja:
 - Laikapstākļi ir slikti
 - Ceļu stāvoklis nav labs
 - Nepieciešama bieža stūres vadība
- Jums var šķist, ka stūre ir smaga vai viegla, kad LKAS nedarbojas.

Gadījumi, kad sistēma nav aktivizēta

- Kad pagriezienu rādītājs un avārijas signāls ir ieslēgts, lai mainītu joslu
- Kad netiek atpazīta gan kreisā, gan labā josla
- Kad transportlīdzeklis pēc joslas maiņas nepārtraukti brauc pa vienu joslas pusi, nepārvietojoties uz joslas centru
- Ja stūre tiek pēkšņi darbināta, lai mainītu joslu (sistēma īslaicīgi netiek aktivizēta)
- Kad ir aktivizēta elektroniskā stabilitātes kontroles sistēma (ESP).
- Kad transportlīdzeklis ātri riņķo pa izliektu ceļu
- Kad transportlīdzekļa ātrums ir mazāks par 40 km/h un lielāks par 180 km/h
- Kad jums ātri jāmaina josla
- Ja joslas platums ir pārāk šaurs vai pārāk plats, lai joslu nevarētu noteikt
- Ja braukšanas laikā uz joslas ir 2 vai vairāk joslu apzīmējumi (piemērs: būvdarbu posms)
- Ja ceļa līkuma leņķis ir pārāk mazs

- Stāvas nogāzes ceļa gadījumā
- Kad transportlīdzekļa ātrums tiek strauji samazināts
- Kad tonētā vējstikla daļa pārklāj daļu no priekšējās kameras moduļa (FCM) noteikšanas diapazona



Brīdinājums

- **Mainiet joslu pēc virzienrādītāja sviras darbināšanas.**



Uzmanību

- **Netonējiet priekšējās kameras moduļa (FCM) noteikšanas zonu. Šādi rīkojoties, attiecīgā sistēma var nedarboties vai nedarboties.**

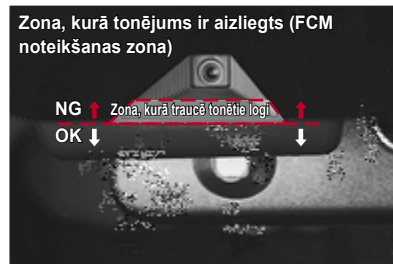

Gadījumi, kuros nepieciešama vadītāja uzmanība

Jebkurā no tālāk minētajiem gadījumiem sistēma var nedarboties vai darboties bez vajadzības. Tāpēc ir nepieciešama vadītāja uzmanība.

- Ja joslas nav redzamas svešķermeņu (lietus, sniega, putekļu, peļķes, slapja ceļa seguma) dēļ
- Ja joslu apzīmējumu un ceļa krāsu nevar skaidri atšķirt
- Ja joslu apzīmējumi nav skaidri vai ir bojāti vai vienā pusē ir divi vai vairāki joslu apzīmējumi
- Ja joslas tuvumā ir atzīmes, kas atšķiras no joslu marķējuma vai tam līdzīgas
- Ja joslu apzīmējumi atrodas vidusjoslu, aizsargmargu, trokšņu barjeru, citu konstrukciju vai ceļmalas koku ēnā
- Ja ir robežkonstrukcijas, piemēram, ietvju bloki
- Ja josla ir pārpildīta būvniecības posma dēļ vai dažas joslas tiek aizstātas ar konstrukcijām
- Kad josla pēkšņi pazūd vai ir neredzama krustojumā
- Ir posms, kurā joslu skaits palielinās vai samazinās vai joslas krustojas sarežģīti (maksas iebraukšana, ceļu krustojuma/apvienojuma posms utt.)
- Ja josla ir pārāk šaura vai pārāk plata
- Ja attālums līdz priekšā braucošajam transportlīdzeklī ir ārkārtīgi mazs vai priekšā braucošais transportlīdzeklis brauc, slēpjot joslu
- Uz ceļa seguma ir marķējums gājēju pārejai vai ceļa zīmei
- Ja redzamība ir slikta sliktu laikapstākļu dēļ, piemēram, miglas, stipra lietus vai stipra sniega dēļ
- Ja redzamība ir slikta tā, ka joslu nevar atpazīt
- Kad gaišums ārpus transportlīdzekļa strauji mainās, piemēram, iebraucot tunelī
- Ja gaisma ir vāja vai transportlīdzekļa priekšējais luksturis netiek izmantots naktī vai tuneļa posmā
- Kad braucat ar transportlīdzekli pa joslu tikai autobusam vai pa kreiso vai labo joslu tikai autobusiem
- Uz strauji izliekta posma vai stāvas nogāzes ceļa
- kad transportlīdzeklis ievērojami svārstās
- Kad uz paneļa ir novietots atstarojošs objekts (balts papīrs vai spogulis utt.).
- Ja vējstikls vai kameras objektīva priekšpuse ir piesārņota ar putekļiem
- Kad mitrums, kas veidojas uz vējstikla stikla, netiek pilnībā noslaucīts
- Ja temperatūra kameras tuvumā ir ļoti augsta tiešas saules gaismas dēļ
- Ja ir apgaismojums transportlīdzekļa kustības virzienā
- Kad saules gaisma, ielas apgaismojums vai ienākošā transportlīdzekļa gaisma tiek atstarota no ūdens uz ceļa virsmas
- Patvaļīgi uzstādot priekšējo kameru (Noteikti apmeklējiet mūsu pilnvaroto servisa centru, lai veiktu priekšējās kameras kalibrēšanu. Pretējā gadījumā tas var izraisīt kameras darbības traucējumus.)

ELK (Ārkārtas joslas saglabāšanas sistēma)

RKA-ROADEDGE (Joslas saglabāšanas palīgsistēma-Roadedge)

RKA-ROADEDGE (Lane Keeping Assist-Roadedge) ir braukšanas palīgsistēma, kas palīdz vadītāja transportlīdzeklim saglabāt ceļa malu, izmantojot stūres (EPS) vadību, ja priekšējās kameras modulis (FCM) atpazīst priekšā kreiso un labo ceļu. un vadītāja transportlīdzeklis izbrauc no ceļa malas, neizmantojot pagrieziena signālu šajā virzienā.

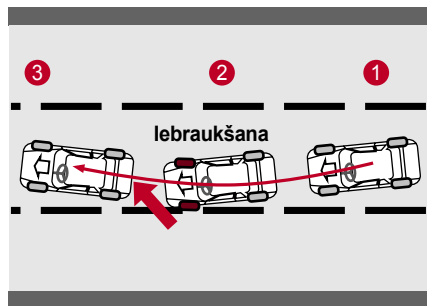

- 1 Konstatēta novirzīšanās no ceļa malas bez ieslēgta pagrieziena rādītāja
- 2 EPS stūres vadība
- 3 Transportlīdzeklis iebruc braukšanas ceļa vidū



Brīdinājums

- RKA-ROADEDGE ir palīgsistēma, kas ļauj precīzi kontrolēt stūri, lai vadītāja transportlīdzeklis neizbrauktu no ceļa malas neatkarīgi no vadītāja nodoma.

Aktivizēšana / deaktivizēšana

Lai aktivizētu ELK: Ieslēdziet aizdedzes slēdzi.

Lai deaktivizētu ELK: Lūdzu, noņemiet atzīmi "ELK" instrumentu paneļa lietotāja iestatījumos.

Darbības nosacījumi

RKA-Roadedge sistēma tiek aktivizēta, ja:

- Automašīna pārvietojas ar ātrumu no 60 km/h līdz 175 km/h
- Priekšējā kamera atpazīst kreiso/labo ceļa malu
- Braukšana pa taisnu ceļu vai nelieliem līkumiem
- Pagrieziena signāls nav aktivizēts



Brīdinājums

- Braukšanas laikā neatļaidiet rokas no stūres.
- Vadītājs ir atbildīgs par transportlīdzekļa drošu braukšanu, manevrējot ar stūri.
- RKA-Roadedge ne vienmēr automātiski kontrolē stūri.



Brīdinājums

- Atkarībā no ceļa apstākļiem un apkārtējās vides RKA-Roadedge var būt deaktivizēts, nedarboties vispār vai aktivizēts, kad tas nav vēlams.
- Nekad nevadiet transportlīdzekli bīstamā vai neapdomīgā veidā, lai pārbaudītu RKA-Roadedge.
- Nomainot stūres sistēmai atbilstošās daļas, pārbaudiet un veiciet sistēmas apkopi KG Mobility izplatītājā vai KG Mobility pilnvarotajā servisa centrā.

⚠ Uzmanību

- Nepievienojiet uzlīmes, piederumus, tonējošas plēves uz FCM noteikšanas zonas. Tas var izraisīt saistīto sistēmu darbības traucējumus un nenormālu darbību.
- RKA-Roadedge atpazīst ceļa malu, izmantojot kameru attēlus. Ņemiet vērā, ka RKA-Roadge var tikt deaktivizēts vai aktivizēts, ja tas nav vēlams, ja ceļa mala netiek sekmīgi atpazīta.

⚠ Uzmanību

- Nenoņemiet nevienu RKA-Roadedge daļu un neuzspiediet uz to.
- Nenovietojiet uz instrumentu paneļa nekādus priekšmetus ar atstarojošu virsmu (balta papīru, spoguļi utt.). Atstarotās gaismas var izraisīt sistēmas darbības traucējumus.
- Ņemiet vērā, ka, braucot ar lielu ātrumu, RKA-Roadedge stūrēšanas palīgspēks var samazināties, kas var izraisīt transportlīdzekļa nobraukšanu no ceļa malas.

Sistēma nedarbojas, ja:

- Vadītājs iedarbina pagrieziena rādītāju lukturus vai avārijas brīdinājuma lukturi.
- Pēc joslas maiņas transportlīdzeklis turpina braukt pārāk tuvu jebkurai joslas pusei.
- Vadītājs maina braukšanas joslu ar pēkšņu stūres darbību. (sistēma īslaicīgi deaktivizēta)
- Ir aktivizēta ESP (elektroniskās stabilitātes programmas) sistēma.
- Transportlīdzeklis lielā ātrumā izbrauc līkumus.
- Transportlīdzekļa ātrums ir mazāks par 55 km/h vai lielāks par 180 km/h
- Vadītājs pēkšņi maina joslu.
- Josla ir pārāk šaura vai plata, lai to atpazītu.
- Transportlīdzeklis tiek braukts pa līkumu ar pārāk mazu rādiusu.
- Transportlīdzeklis tiek braukts pa stāviem kalniem.
- Automašīna strauji palēninās.
- Vējstiklu tonējošā plēve aptver priekšējās kameras moduļa (FCM) noteikšanas diapazonu.

⚠ Brīdinājums

- Pirms mēģināt mainīt joslu, ieslēdziet pagrieziena rādītāju lukturus.

⚠ Uzmanību

- Neuzklājiet tonējošu plēvi uz FCM noteikšanas zonas. Tas var izraisīt saistītās sistēmas darbības traucējumus vai nedarboties.



Nepieciešama vadītāja uzmanība

RKA-ROADEDGE var nedarboties vispār vai tikt aktivizēts, ja tas nav vēlams šādos apstākļos:

- Sistēma nevar atpazīt ceļa malu marķējumus lietus, sniega, putekļu, stāvoša ūdens vai peļķu, kā arī citu ceļa šķēršļu dēļ.
- Ceļa malas marķējuma krāsa skaidri neatšķiras no ceļa krāsas.
- Ceļa malu marķējums nav skaidrs.
- Ceļa malu marķējums atrodas vidējo barjeru, aizsargmargu, trokšņu barjeru sienu, ceļmalas koku ēnā.
- Tiek konstatēti vides šķēršļi, piemēram, barjerstabs.
- Apļveida krustojumos un ceļu krustojumos pēkšņi tiek pārtraukta ceļa malu marķējuma darbība.
- Transportlīdzeklis šķērso noteiktu posmu, piemēram, šosejas krustojumu, kur joslu skaits palielinās vai samazinās.
- Attālums līdz priekšā braucošajam transportlīdzeklim ir pārāk īss vai priekšā braucošā transportlīdzekļa ritenis pieskaras ceļa malas marķierim.
- Sliktā redzamība tādu faktoru dēļ kā migla, stiprs lietus, stiprs sniegs utt.
- Notiek strauja apgaismojuma maiņa, piemēram, tuneļa ieejas un izejas punktos
- Braucot naktī vai tuneļos, priekšējie lukturi nav ieslēgti vai lukturu spilgtums ir pārāk zems.
- Transportlīdzeklis tiek vadīts stāvā kalnā vai asos līkumos.
- Transportlīdzeklis tiek vadīts īpašos apstākļos, kas izraisa spēcīgu vibrāciju.
- Priekšmeti ar atstarojošu virsmu (balts papīrs, spogulis utt.) atrodas uz paneļa.
- Vējstikla stikls kameras moduļa priekšā ir klāts ar ledu, sniegu, dubļiem, dubļiem, netīrumiem vai gružiem.
- Migla vai kondensāts uz vējstikla.
- Temperatūra ap priekšējā skata kameru ir pārāk augsta tiešas saules staru iedarbības dēļ.
- Transportlīdzeklis virzās uz gaismas avotu.
- Saules, ielu lukturu vai pretimbraucošo transportlīdzekļu priekšējo lukturu gaismu atstaro slapja ceļa virsma.

TSR (Ceļa zīmju atpazīšana)*

Tā ir sistēma, kas atpazīst ceļa zīmju ātruma ierobežojumu un citas svarīgas zīmes.



Iestatījums

Vadītājs var iestatīt funkciju instrumentu panelī (Cluster Setting → Driving Assist), kad automašīna ir ieslēgta.

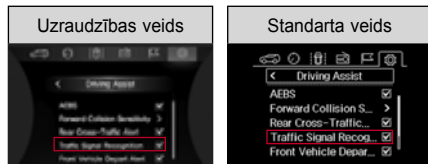

Uzraudzības veids



Standarta veids



Piezīme

Atpazīstamās zīmes

- Vīnes konvencijas zīme
- Standarta ceļa zīme, elektroniskā zīme, prizmas tipa zīme



Uzmanību

- TSR neatpazīst visas zīmes.
- Iespējams, ka atpazīšana nav pieejama atrašanās vietas, krāsas vai zīmes iespaidumu dēļ.

FVSA (priekšējā transportlīdzekļa izbraukšanas brīdinājums)*

Tā ir sistēma, kas informē vadītāju, kad vadītājs nereaģē, ka priekšā braucošais transportlīdzeklis ir aizbraucis, vadītāja transportlīdzeklī stāvot, izmantojot sensoru (FCM) transportlīdzekļa priekšā.

FVSA: Priekšējā transportlīdzekļa iedarbināšanas signalizācija

Kā iestatīt

Varat iespējot (atzīmēt) vai atspējot (noņemiet atzīmi) šo funkciju instrumentu bloka galvenajā izvēlnē "Lietotāja iestatījumi > Braukšanas palīgsistēmas > Brīdinājums par priekšējo transportlīdzekļa izbraukšanu", ja transportlīdzeklis ir ieslēgts.

Darbība



Ja vadītājs aptuveni 1 sekundi pēc priekšā braucošā transportlīdzekļa izbraukšanas neveic nekādas darbības (piemēram, neiedarbina transportlīdzekli), LCD ekrānā tiks parādīts ziņojums un atskanēs trauksmes signāls.



Uzmanību

- Lai nodrošinātu drošu braukšanu, pirms transportlīdzekļa izbraukšanas noteikti pārbaudiet priekšējo un apkārtējo ceļa stāvokli.

Priekšējo/aizmugurējo šķēršļu noteikšana

Priekšējā/aizmugurējā šķēršļu noteikšanas sistēma ir parkošanās palīgsistēma, kas uztver šķērslī, izmantojot uz bufera uzstādīto ultraskaņas sensoru, un informē vadītāju ar brīdinājuma skaņas signālu, kad vadītājs novieto pārnēsumu pārslēgšanas sviru D (braukšana) vai R (atpakaļgaitas) stāvoklī un vada transportlīdzekli.

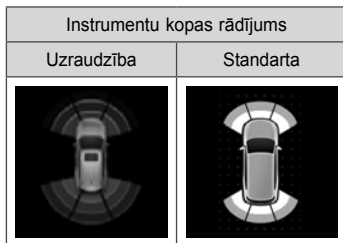

Attālums līdz šķērslim tiek parādīts instrumentu panelī kopā ar brīdinājuma skaņas signālu.

Varat ieslēgt vai izslēgt priekšējo parkošanās palīgsistēmu. Viegli pieskarieties priekšējā parkošanās palīgsistēmas brīdinājuma ON/OFF slēdzim, lai izgaismotu priekšējās parkošanās palīgsistēmas brīdinājumu.



- 4 priekšējie šķēršļu noteikšanas sensori
- Aktivizējas, braucot uz priekšu vai atpakaļgaitā
- Atklāj, ja transportlīdzekļa ātrums ir aptuveni 15 km/h vai mazāks

- 4 aizmugurējie šķēršļu noteikšanas sensori
- Aktivizējas tikai braucot atpakaļgaitā

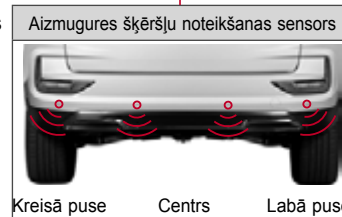

Šķēršļu noteikšanas sistēmas aktivizēšana

Kad šķērslis tiek uztverts caur priekšējo/ aizmugurējo šķēršļu noteikšanas sensoru, attālums līdz šķēršlim un virziens tiek parādīts kopā ar brīdinājuma skaņas signālu atbilstoši noteiktajam attālumam.



Ja pārnesumkārbas selektora svira ir D (piedziņas) pozīcijā, noteikšanas sensors darbojas, kad:

- Transportlīdzeklis sāk kustību pēc sākotnējās iedarbināšanas (ar transportlīdzekļa ātrumu 15 km/h vai mazāku).
- Transmisijas pārslēga svira tiek pārslēgta no R (atpakaļgaitas) stāvokļa uz D (braukšanas) pozīciju (transportlīdzekļa ātrumam 15 km/h vai mazākam).
- Priekšējais šķēršļu noteikšanas brīdinājuma slēdzis ir ieslēgts (transportlīdzekļa ātrumam esot 15 km/h vai mazākam).
Tomēr tas paliks izslēgts, ja transportlīdzekļa ātrums pārsniedz 15 km/h.



Kad pārnesumu pārslēgšanas svira ir novietota R (atpakaļgaitas) pozīcijā, vienlaikus tiek aktivizēti 2 priekšējie šķēršļu noteikšanas sensori un 4 aizmugurējie šķēršļu noteikšanas sensori.

Piezīme

- **Pat ja priekšējā parkošanās palīgsistēmas brīdinājuma ON/OFF slēdzis ir pozīcijā OFF (indikators izslēgts), priekšējais šķēršļu noteikšanas sensors darbojas, braucot atpakaļgaitā.**
- **Lietus gadījumā var periodiski atskanēt trauksmes signāls, un tā nav darbības traucējumi, bet gan normāla darbība.**

Norāde uz instrumentu paneļa displeja

Kad tiek konstatēts šķērslis, mirgo attiecīgā mala, kas norāda uztveršanas attālumu un virzienu.

Standarta veids



Instrumentu bloka displejs

D (vadīšanas) pozīcija

R (atpakaļgaitas) pozīcija



Kad nav konstatēts neviens šķērslis



Tiek parādīts un mirgo priekšējo un aizmugurējo sensoru diapazons (nav brīdinājuma skaņas signāla)

Ja šķērslis tiek konstatēts no 40 cm priekšējā kreisajā pusē vai priekšējā labajā pusē



Līnija Nr. 1 priekšējā kreisajā pusē ir dzēsta, un līnija Nr. 2 mirgo (atskan brīdinājuma skaņas signāls)

Ja šķērslis tiek konstatēts no 80 cm attāluma aizmugurē kreisajā pusē, priekšpusē vai labajā pusē



Līnija Nr. 3 aizmugurē labajā pusē ir dzēsta, un līnija Nr. 4 mirgo (atskan brīdinājuma skaņas signāls)

Brīdinājuma skaņas signāla intervāls

Brīdinājuma skaņas signāls atskan šādi atkarībā no attāluma no šķēršļa.

Priekšējais šķēršļu noteikšanas sensors (2.līmeņa brīdinājuma skaņa)

| Brīdinājuma skaņas intervāls | Attālums no šķēršļa | |
|--------------------------------|---------------------|---------------|
| | Centrs | Sāni |
| Nav brīdinājuma skaņas signāla | 100 cm | 60 cm |
| 1 0,15 sekundes | 50 cm ~ 100 cm | 40 cm ~ 60 cm |
| 2 Nepārtraukti | 25 cm ~ 50 cm | 25 cm ~ 40 cm |

Aizmugurējais šķēršļu noteikšanas sensors (3.līmeņa brīdinājuma skaņa)

| Brīdinājuma skaņas intervāls | Attālums no šķēršļa | |
|------------------------------|---------------------|------|
| | Centrs | Sāni |
| 3 0,3 sekundes | 80 cm ~ 120 cm | - |
| 4 0,15 sekundes | 50 cm ~ 80 cm | |
| 5 Nepārtraukti | 25 cm ~ 50 cm | |

Sensora un attiecīgās sistēmas darbības traucējumi

Standarta veids



Instrumentu bloka displejs

D (vadīšanas) pozīcija

R (atpakaļgaitas) pozīcija



Ja šķēršļu noteikšanas sensors darbojas nepareizi, “?” tiek parādīts attiecīgajam sensoram. Ja šis ziņojums tiek parādīts instrumentu paneļa displejā, pārbaudiet un veiciet apkopi savam transportlīdzeklim tuvējā KG Mobility pilnvarotajā servisa centrā.



Uzmanību

- Ja attālums starp sensoru un šķērslis ir 25 cm vai mazāks, brīdinājuma skaņas signāls neatskan. Tomēr, ja šķērslis ir skaidri atpazīts, var atskanēt brīdinājuma skaņas signāls.
- Kad atskan brīdinājuma skaņas signāls, attālums no šķēršļa var atšķirties no faktiskā attāluma par aptuveni ± 10 cm.
- Nepaļaujieties tikai uz parkošanās palīgsistēmu un brauciet atpakaļgaitā, pārbaudot aizmuguri.
- Ja, kad pārnenumu pārslēgšanas svira ir novietota R (atpakaļgaitas) pozīcijā, atskan neparasts brīdinājuma skaņas signāls, kura ilgums atšķiras no brīdinājuma skaņas signāla, kas atskan šķēršļa noteikšanas dēļ, vai ilgu brīdinājuma skaņas signālu 3 sekundes, vai arī noteikšanas sensors darbojas nepareizi. Pārbaudiet savu transportlīdzekli.

Ja sistēma nedarbojas vai darbojas nepareizi

Ja ir objekts, ko sensors nevar noteikt

- Plāns priekšmets, piemēram, tērauda stieple, virve vai ķēde
- Priekšmets, piemēram, kokvilna, sūklis, šķiedra vai sniegs, kas absorbē skaņas viļņus
- Objekts, kas atrodas zemāk par buferi (piemēram: kanalizācija vai peļķe)

Sensors nevar noteikt

- kad sensors ir sasalis (parastā funkcija tiek atjaunota pēc atkausēšanas).
- Ja sensoru klāj svešķermeņi, piemēram, sniegs, dubļi vai ūdens pilieni (pēc noņemšanas tiek atjaunota parastā funkcija)

Kad sensora noteikšanas diapazons kļūst šaurāks

- Sensors ir daļēji pārklāts ar sniegu vai dubļiem, tāpēc signāla uztveršanas zona kļūst šaurāka (pēc noņemšanas tiek atjaunota parastā funkcija)
- Ja temperatūra sensora tuvumā ir ārkārtīgi augsta vai zema

Gadījumi, kas var izraisīt darbības traucējumus, lai gan tā nav sistēmas kļūme

- Transportlīdzekļa vadīšana pa bedrainiem ceļiem, grants ceļiem, kalna nogāzes ceļu vai zāli
- Kad lielas slodzes dēļ ir pazemināts bufera augstums
- Kad tiek uztverti citi ultraskaņas viļņi (metāla skaņa, liela transportlīdzekļa gaisa bremžu skaņa utt.)
- Ja tiek izmantots lieljaudas radioaparāts
- Kad ir stīps lietus
- Ja sensora uzstādīšanas vietai vai tās tuvumā ir pievienots piederums

Velkot piekabi

- Sensors var noteikt piekabi, nepārtraukti skatot brīdinājuma skaņas signālam.

Brīdinājumi attiecībā uz priekšējo/aizmuģurējo šķēršļu noteikšanas sistēmu



Uzmanību

- Novietojot automašīnu stāvvietā vai atpakaļgaitā, pārbaudiet, vai tuvumā nav kāda persona, dzīvnieks vai bērns. Ja nevarat to pārbaudīt, noteikti izkāpiet no transportlīdzekļa un pārbaudiet.
- Parkošanās palīgsistēma ir tikai sistēma lietotāja ērtībām, un šī sistēma negarantē drošību. Vadītājam jāpievērš uzmanība visiem iespējamiem apstākļiem.
- Spēcīgi nospiežot vai veicot triecienu uz bufera sensora daļu vai veicot spēcīgu ūdens spiedienu automašīnas mazgāšanas laikā, sensors var tikt bojāts.
- Kad sistēma darbojas normālā stāvoklī un pārnesumu pārslēgšanas svira ir novietota R (atpakaļgaitas) pozīcijā, kad START/STOP slēdzis ir ON stāvoklī, vienreiz atskan īss pīkstiens.
- Ja, kad pārnesumu pārslēgšanas svira ir novietota R (atpakaļgaitas) pozīcijā, atskan neparasts brīdinājuma skaņas signāls, kura ilgums atšķiras no brīdinājuma skaņas signāla, kas atskan šķēršļa noteikšanas dēļ, vai ilgu brīdinājuma skaņas signālu 3 sekundes, vai arī noteikšanas sensors darbojas nepareizi. Pārbaudiet savu transportlīdzekli.

- Stāvvietā, kas parādīta attēlā zemāk, transportlīdzekļa augšējā daļa var sadurties, pirms sāk darboties detektora sensors apakšā. Novietojiet transportlīdzekli, skatoties caur ārējo atpakaļskata spoguļi vai tieši pagriežot galvu.



Aizmugurējās kameras sistēma

Aizmugurējās kameras sistēma ir papildu drošības sistēma, kas ļauj vadītājam caur aizmugures kameru, izmantojot monitoru, skatīt situāciju aiz transportlīdzekļa, kad pāriesumu pārslēgšanas svira ir novietota R (atpakaļgaitas) pozīcijā.

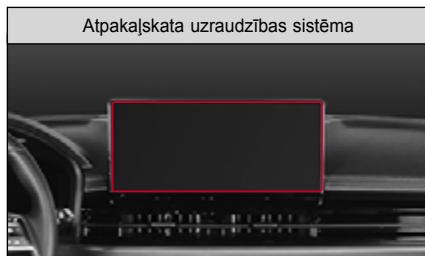
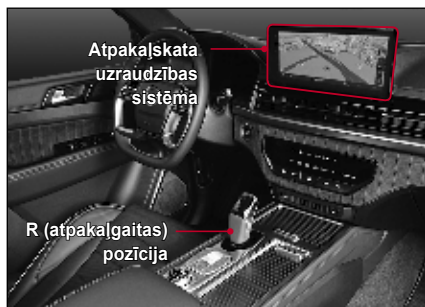

⚠ Uzmanību

- Aizmugurējā kamera izmanto platleņķa objektīvu, lai nodrošinātu plašu skatu, tāpēc faktiskais attālumš atšķiras no tā, ko redzat caur monitoru. Noteikti pārbaudiet tieši aizmugurējo, kreiso un labo skatu.
- Monitorā redzamais ekrāns ir daļa no transportlīdzekļa fona skata, nevis viss.
- Bieži tīriet aizmugures kameras objektīvu, izmantojot kameras objektīva tīrītāju, lai tas netiktu piesārņots.

Apkārtējā skata uzraudzības (AVM) sistēma

AVM sistēma ir parkošanās palīgsistēma, kas palīdz vadītājam droši novietot transportlīdzekli, ļaujot vadītājam caur monitoru skatīt ārējo situāciju transportlīdzeklī.

Vadītājs caur monitoru var redzēt informāciju, kas saņemta no 4 kamerām, kas uzstādītas transportlīdzekļa ārpusē. Vadītājs var aktivizēt 3D skatu un vajadzības gadījumā pārbaudīt transportlīdzekļa ārpusi vēlamajā virzienā.

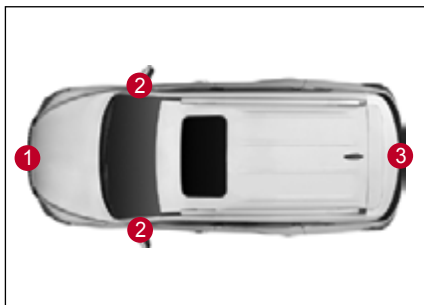

- 1 Priekšējā kamera
- 2 Kreisā/labā kamera
- 3 Aizmugurējā kamera

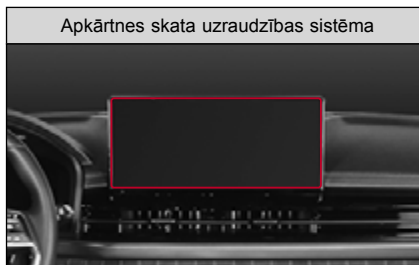

Uzmanību

- AVM sistēma apvieno 4 kameras attēlus un parāda apvienoto attēlu monitorā. Tāpēc transportlīdzekļa faktiskā pozīcija un stāvēšanas vadlīnijas atšķiras no ekrānā redzamajām. Novietojot automašīnu stāvvietā, drošības nolūkos pārbaudiet tieši aizmugurējo, kreiso un labo skatu.
- Tā kā AVM kamera izmanto platleņķa objektīvu, lai nodrošinātu platu skatu, faktiskais attālumš var atšķirties no tā, ko redzat caur monitoru. Drošības nolūkos noteikti pārbaudiet tieši aizmugurējo, kreiso un labo skatu.
- Ja kameras objektīva virsma ir piesārņota ar svešķermeņiem, veiktspējas pasliktināšanās dēļ var rasties sistēmas kļūda. Vienmēr turiet objektīvu tīru.

Aktivizācijas nosacījumi

Ja ir izpildīts šāds nosacījums, AVM sistēma tiek aktivizēta.

- Kad START/STOP slēdzis ir ON stāvoklī vai dzinējs darbojas
- Kad transportlīdzekļa ātrums ir mazāks par 20 km/h
- Kad apkārskata darbības slēdzis ir ieslēgts un pārnesumu pārslēgšanas svira atrodas P (stāvvietas novietošana), R (atpakaļgaita), N (neitrālā) vai D (braukšanas) pozīcijā.

Piezīme

- Ja pārnesumu pārslēgšanas svira ir novietota R (atpakaļgaitas) pozīcijā, AVM sistēma tiek aktivizēta neatkarīgi no slēdža ON/OFF statusa.
- Ja pārnesumu pārslēgšanas svira atrodas P (stāvvietas) pozīcijā, tiek aktivizēta AVM sistēma, bet monitorā tiek parādīts iepriekšējais skats.
- Ja brauc ar automašīnu ar ātrumu aptuveni 20 km/h vai vairāk ar aktivizētu priekšējo AVM, AVM tiek deaktivizēts. Pat ja transportlīdzekļa ātrums šajā stāvoklī samazinās līdz aptuveni 20 km/h vai mazāk, AVM sistēma paliek deaktivizēta.

AVM iestatījumi

Lai pārietu uz AVM iestatījumu ekrānu, ekrānā nospiežiet Iestatīšana

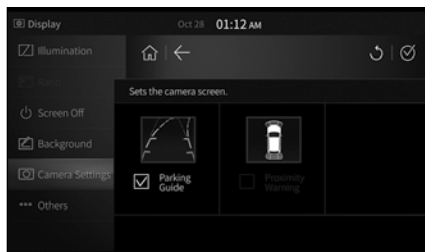

- **PGS vadlīniju saite:** Iestata PGS vadlīniju saites funkciju ON/OFF.
- **PAS tuvuma brīdinājuma displejs:** Iestata PAS tuvuma brīdinājuma displeju ON/OFF.
- Beidzas pēc 5 s: kameras skats beidzas 5 s vēlāk, kad vadītājs pārslēdz pārnesumu uz P (Šī opcija ir pieejama tikai viedajam audio)

Kā darbināt AVM

- Kad aizdedze ir ieslēgta un elektroniskā pārnesumu pārslēgšanas svira atrodas N (neitrālā) vai D (braukšanas) pozīcijā, nospiežot  (kameras) pogu, tiks aktivizēta priekšējā AVM sistēma.
- Kad aizdedze ir ieslēgta un elektroniskā pārnesumu pārslēgšanas svira atrodas R (atpakaļgaitas) pozīcijā, tiek aktivizēta aizmugurējā AVM sistēma.

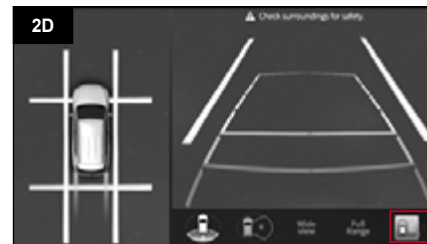

- Iespējams reāllaikā pārslēgties starp 2D un 3D ekrāniem, vienkārši nospiežot 2D vai 3D ikonu.

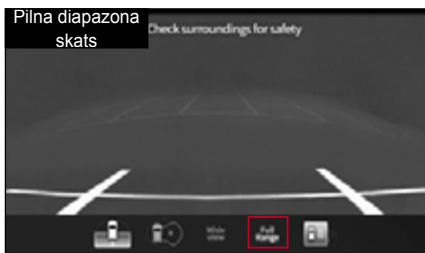

- Ekrāna attēlojums 2D režīmā
 - Parastajā skatā tiek parādīts priekšējais, aizmugurējais, kreisais un labais ekrāns.
 - Plašajā skatā tiek parādīts tikai priekšējais un aizmugurējais ekrāns. (Kad ir atlasīts kreisais vai labais ekrāns, tas tiek pārslēgts uz parastā skata režīmu.)
 - Pilna diapazona skatā tiek parādīts tikai priekšējais un aizmugurējais ekrāns. (Kad ir atlasīts kreisais vai labais ekrāns, tas tiek pārslēgts uz parastā skata režīmu.)

Piezīme

- Aizmugurējā vadlīnija netiek rādīta pilna diapazona skata režīmā.



- Ekrāna attēlojums 3D režīmā
 - Ekrāns tiek rādīts 360° leņķī atkarībā no tā, vai izvēlaties priekšējo, aizmugurējo, kreiso vai labo ekrānu.

Piezīme

- 360° ekrāns ļauj noteikt apkārtējos objektus.
- Ekrāns griežas tikai uz sāniem, nevis uz augšu un uz leju.
- Pilna diapazona skata ikona tiek parādīta ekrānā, taču tā ir atspējota.
- Lai aktivizētu pilna diapazona skatu, vispirms ir jāpārslēdzas uz 2D režīmu.

Dubultā parkošanās (parkošanās aiz transportlīdzekļa)

Tā kā nepietiekamas stāvvietas dēļ ir nepieciešama dubultā parkošanās (parkošanās aiz transportlīdzekļa), rīkojieties šādi.

- 1 Kad START/STOP slēdzis ir ON stāvoklī vai dzinējs darbojas, atļaidiet elektronisko stāvbremzi (EPB).

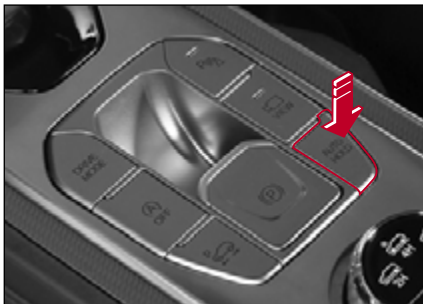

Piezīme

- Ja ir aktivizēta funkcija AUTO HOLD, EPB tiek aktivizēts automātiski. Pirms procesa veikšanas noteikti deaktivizējiet funkciju, nospiežot AUTO HOLD slēdzi.

- 2 Nospiediet P (stāvvietas) atbrīvošanas slēdzi, vienlaikus nospiežot bremžu pedāli 30 sekunžu laikā pēc aizdedzes slēdža izslēgšanas.

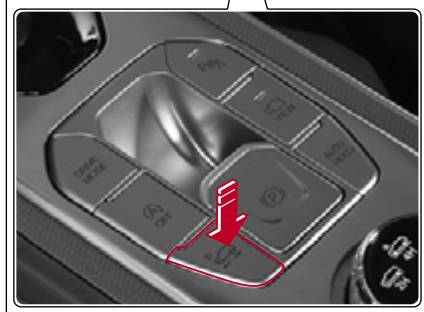

! Brīdinājums

- Noteikti veiciet parkošanās stāvvieta (parkošanās aiz transportlīdzekļa) uz pilnīgi līdzenas zemes un veiciet atsevišķus pasākumus, piemēram, novietojiet ķīļus aiz riteņiem. Pretējā gadījumā transportlīdzeklis var izkustēties, kas ir ļoti bīstami.
- Lietojot automātisko automašīnu mazgātāju utt. dubultā parkošanās režīmā, t.i., kad pārnesumu pārslēga svira atrodas N (neitrālā) pozīcijā, nekad nespiediet P (parkēšanas) pogu. Ja iebraucat ar automašīnu automazgātavā ar pārnesumu pārslēga sviru P (stāvvietas) pozīcijā, var rasties problēmas ar jūsu transportlīdzekli, automātisko automašīnu mazgātāju utt.

5. Rīcība ārkārtas gadījumos

Varat pārbaudīt noderīgu informāciju par rīcību dažādās ārkārtas situācijās, ar kurām var saskarties braukšanas laikā.

Tiek sniegta informācija par brīdinājuma trijstūri un OVM instrumentiem, kā arī pareizu rīcību akumulatora izlādēšanās, dzinēja pārkaršanas, bojātas riepas un transportlīdzekļa vilkšanas gadījumā. Sniegts arī skaidrojums, kā reaģēt ugunsgrēka, stipra sniega, transportlīdzekļa problēmu gadījumā, kā arī brīdī, kad ir noticis negadījums.

Brīdinājuma trijstūris un OVM (īpašnieka transportlīdzekļa apkope)

Brīdinājuma trijstūris*

Brīdinājuma trijstūris ir apstāšanās zīme, kas jānovieto transportlīdzekļa aizmugurē transportlīdzekļa avārijas vai problēmu gadījumā, lai apstāšanās gadījumā novērstu sekundārus negadījumus.

Brīdinājuma trijstūra vadāšana līdz un izvietošana ir obligāta saskaņā ar Ceļu satiksmes noteikumiem. Ja to pārkāpjat, tiek piemērots naudas sods.

Brīdinājuma trijstūra uzglabāšanas vieta

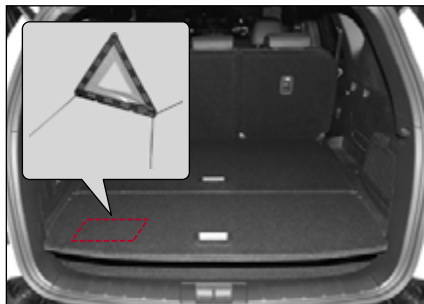

Brīdinājuma trijstūris atrodas bagāžas nodalījuma apakšā.



Uzmanību

- KS standarta automobiļu brīdinājuma trijstūris (bojāta transportlīdzekļa zīme) transportlīdzeklī ir jāuzglabā saskaņā ar Ceļu satiksmes noteikumiem. Pretējā gadījumā draud naudas sods.
- Pievēršot īpašu uzmanību apkārtējiem satiksmes apstākļiem, novietojiet brīdinājuma trijstūri tādā vietā, lai tā atstarojošā plāksne būtu skaidri redzama transportlīdzekļiem, kas tuvojas no aizmugures.
- Papildus brīdinājuma trijstūrim naktī novietojiet ceļa signālraketi.
- Ja jūsu transportlīdzeklis atkal sāk darboties vai problēma ir novērsta, nekavējoties pārvietojiet transportlīdzekli, pievēršot īpašu uzmanību satiksmes apstākļiem.

OVM rīki

OVM instrumenti ir ierīces vai instrumenti, kas tiek glabāti transportlīdzeklī vadītāja gatavībai reaģēt ārkārtas situācijā, kas var rasties, vadot transportlīdzekli.

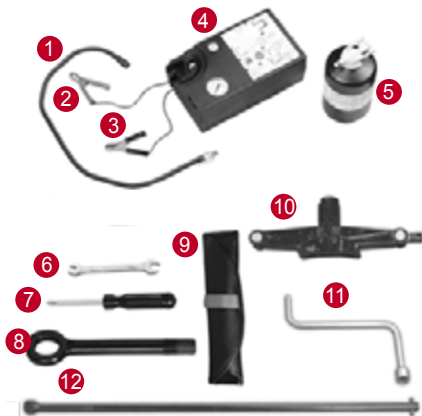

- 1 Gaisa šļūtene
- 2 Pozitīvais (+) kabelis
- 3 Negatīvais (-) kabelis
- 4 Kompresors (riepu spiediena regulēšanai un hermētiķa iesmidzināšanai riepas plīsuma gadījumā)
- 5 Hermētiķis (blīvējošs savienojums ārkārtas situācijām, kad ir plīsusi riepa)
- 6 Uzgriežņu atslēga
- 7 Skrūvgriezis (+ un -)
- 8 Transportlīdzekļa vilkšanas āķis
- 9 Instrumentu satinamais maks
- 10 Domkrats
- 11 Riteņu uzgriežņu atslēga
- 12 Domkrata savienojums

- Rezerves ritenis 6, 7, 8, 9, 10, 11, 12
- Remkomplekts: 1, 2, 3, 4, 5, 6, 7, 8, 9

※ CE, UKCA sertificētās daļas Kompresors (4), dromkrats (10)

(1) CE

- Pārstāvis: KG Mobility European Parts Center B.V.

- Adrese: IABC 5253&5254, 4814RD Breda, Nīderlande

(2) UKCA

- Importētājs: KG Mobility UK Ltd

- Adrese: G Offices, Parsonage Road, Stratton St. Margaret, Swindon, Wiltshire SN3 4RN

Vieta, kur tiek uzglabāti OVM instrumenti



OVM instrumenti tiek glabāti uzglabāšanas kastē bagāžas nodalījuma aizmugurē kreisajā pusē.

Izņemiet un izmantojiet OVM rīkus jebkurā laikā, kad nepieciešams.

5

Ja dzinēju nevar iedarbināt tukša akumulatora dēļ

Ja dzinēju nevar iedarbināt akumulatora izlādēšanās dēļ, jūs varat iedarbināt dzinēju, pievienojot savam akumulatoram tāda paša standarta un jaudas akumulatoru no cita transportlīdzekļa vai papildu akumulatoru, izmantojot iedarbināšanas kabeli.

Dzinēja iedarbināšana, izmantojot iedarbināšanas kabeli

Pārvietojiet citu transportlīdzekli, kas aprīkots ar 12 V

strāvu, vai papildu akumulatoru tukšā akumulatora tuvumā, kuru var sasniegt ar iedarbināšanas kabeli, un iedarbiniet dzinēju ar šādām darbībām.

- 1 Izslēdziet visus piedarbināmā transportlīdzekļa elektriskos piederumus.
- 2 Izlādējušā transportlīdzekļa pārnesumu sviru novietojiet P (stāvvietas) pozīcijā un ieslēdziet stāvbremzi.
- 3 Pievienojiet iedarbināšanas kabeli šādā secībā.
 - + izlādētā akumulatora spaile (1).
 - + akumulatora spaile (2) citam transportlīdzeklim vai papildu akumulatoram, kas nodrošina barošanu
 - - akumulatora spaile (3) citam transportlīdzeklim vai papildu akumulatoram, kas nodrošina barošanu
 - Izlādējušā transportlīdzekļa virsbūve (4)

(atrašanās vieta tālu no akumulatora)

- 4 Ja tiek izmantots cita transportlīdzekļa akumulators, iedarbiniet attiecīgā transportlīdzekļa dzinēju un vairākas minūtes darbiniet dzinēju tukšgaitā.
- 5 Iedarbiniet izlādējušā transportlīdzekļa dzinēju.

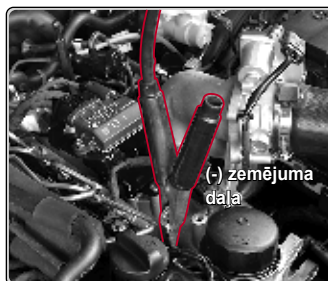

- 6 Kad dzinējs ir iedarbināts, atdaliel iedarbināšanas kabeli šādā secībā.

- Starta kabelis, kas pievienots mīnusa (-) spailei
- Starta kabelis, kas savienots ar pozitīvo (+) spailli



Brīdinājums

- Izpildiet procedūru, lai iedarbinātu dzinēju, izmantojot iedarbināšanas kabeli, kas aprakstīts šajā lietotāja rokasgrāmatā. To neievērojot, akumulatora eksplozijas rezultātā var gūt savainojumus vai sabojāt transportlīdzekli.
- Ja akumulators ir sasalis, nemēģiniet iedarbināt dzinēju, izmantojot iedarbināšanas kabeli. Šādi rīkojoties, akumulators var uzsprāgt vai eksplodēt, izraisot nopietnus savainojumus.
- Noteikti velciet izolācijas cimdus dzinēja darbināšanai, izmantojot iedarbināšanas kabeli, lai novērstu elektriskās strāvas triecienu.
- Pārliedzinieties, ka abi transportlīdzekļi nesaskaras viens ar otru. Pretējā gadījumā var rasties zemējuma savienojuma stāvoklis, izraisot elektriskās strāvas triecienu un transportlīdzekļa bojājumus.
- Noteikti izmantojiet norādītā standarta iedarbināšanas kabeli un tāda paša standarta un ietilpības akumulatoru. Pretējā gadījumā var rasties dzirkstele, pievienojot iedarbināšanas kabeli, un no akumulatora izplūdušī gāze var eksplodēt.
- Izmantojot cita transportlīdzekļa akumulatoru, drošības nolūkos pievienojiet iedarbināšanas kabeli ar izslēgtu otra transportlīdzekļa dzinēju.
- Pievienojot iedarbināšanas kabelus, pārliedzinieties, ka pozitīvais (+) un negatīvais (-) kabeļa gals nesaskaras viens ar otru. Pretējā gadījumā var rasties elektriskā dzirkstele, kā rezultātā akumulators var eksplodēt.

- Nepievienojiet starta kabeli tieši izlādētā akumulatora negatīvajai (-) spailē. Pretējā gadījumā var rasties elektriskā dzirkstele, kā rezultātā akumulators var eksplodēt. Pārbaudiet, vai esat pievienojis iedarbināšanas kabeli izlādējušā transportlīdzekļa virsbūvei.
- Pārliedzinieties, vai iedarbināšanas kabeli ir stingri piestiprināti pie abām spailēm. Pretējā gadījumā dzinēja iedarbināšanas laikā kabeli var atvienoties vibrācijas dēļ. Ja iedarbināšanas kabelis ir atvienojies un saskaras ar transportlīdzekļa virsbūvi, transportlīdzeklis var tikt pakļauts elektriskās strāvas triecienam, sabojājot elektriskās un elektroniskās sastāvdaļas.
- Akumulatora šķidrums ir ļoti skābs, tādēļ, ja tas nokļūst acīs vai uz ādas, nekavējoties novelciet ar akumulatora šķidrumu apļietās drēbes, nepārtraukti skalojiet saskares vietu ar tīru ūdeni un konsultējieties ar savu ārstu. Dodoties uz slimnīcu viegli noslaukiet saskares vietu ar ūdeni samitrinātu mīkstu drānu vai sūkli.



Uzmanību

- Iedarbinot dzinēju, pārliedzinieties, ka iedarbināšanas kabelis nav aptinies ap ventilatoru, kas atrodas dzinēja telpā.
- Pēc dzinēja iedarbināšanas, izmantojot starta kabeli, noteiktu laiku neizslēdziet dzinēju, lai varētu uzlādēt tukšo akumulatoru. Pretējā gadījumā, iespējams, nevarēsiet atkal iedarbināt dzinēju akumulatora uzlādes stāvokļa dēļ.
- Ja izlādētā akumulatora cēlonis nav skaidrs, pārbaudiet savu transportlīdzekli KG Mobility pilnvarotā servisa centrā.

Kad dzinējs ir pārkaršis vai radušās citas problēmas

Kad dzinējs ir pārkaršis un iedegas brīdinājuma gaisma



Kad dzinējs ir pārkaršis, par to liecina dažādas pazīmes, piemēram, iedegas brīdinājuma gaisma un no dzinēja izplūst tvaiks.

Šādā gadījumā nekavējoties novietojiet savu automašīnu drošā vietā un veiciet nepieciešamās darbības.



Pazīmes, kas liecina, ka dzinējs ir pārkaršis

- Mirgo dzinēja pārkaršanas brīdinājuma lampiņa un atskan brīdinājuma skaņas signāls.
- Dzesēšanas šķidruma temperatūras mēritājs ir uz H daļas.
- No dzinēja izplūst tvaiks.
- Dzinēja jauda samazinās.

Ārkārtas pasākumi, ja dzinējs ir pārkaršis

Novietojiet brīdinājuma trijstūri transportlīdzekļa aizmugurē, evakuējiet visus pasažierus uz drošu vietu, vajadzības gadījumā vēlreiz pārbaudiet drošību un veiciet ārkārtas pasākumus saskaņā ar šādu procedūru.

- 1 Novietojiet pārneseņu sviru P (stāvvietas) pozīcijā un iedarbiniet stāvbremzi.
- 2 Izslēdziet sildītāju un gaisa kondicionētāju.
- 3 Atveriet dzinēja pārsegu, lai dzinēja telpa būtu labi vēdināta.

Ja no dzinēja izplūst tvaiks, nekavējoties izslēdziet dzinēju.

Ja tvaiks neizplūst, nepārtraukti darbiniet dzinēju tukšgaitā ar atvērtu motora pārsegu.

Ja dzesēšanas šķidruma temperatūra nenokrīt, dzinējam darbojoties tukšgaitā, izslēdziet dzinēju un ļaujiet tam kārtīgi atdzist.

- 4 Pārbaudiet dzesēšanas šķidruma līmeni dzesēšanas šķidruma rezervuārā.

Ja dzesēšanas šķidruma līmenis ir zems, pievienojiet dzesēšanas šķidrumu un pārbaudiet, vai no katras šļūtenes savienojošās daļas un radiatora nav noplūdes.

Pārklājiet rezervuāra vāciņu ar drānu, nedaudz pagrieziet to, lai atbrīvotu tvaika spiedienu, noņemiet vāciņu un pievienojiet dzesēšanas šķidrumu. Pēc dzesēšanas šķidruma pievienošanas aizveriet rezervuāra vāciņu.

Ja dzinējs ir pārkaršis, kad dzesēšanas šķidruma līmenis ir normāls, pārbaudiet savu transportlīdzekli un veiciet tā apkopi KG Mobility pilnvarotā servisa centrā, pievēršot uzmanību dzesēšanas sistēmai (ieskaitot elektrisko ventilatoru) un siksnām.



Brīdinājums

- **Nemiet vērā, ka, atverot motora pārsegu, var izplūst karsts tvaiks vai dzesēšanas šķidrums.**
- **Uzmanieties, lai jūsu drēbes vai rokas nesaskartos ar dzinēja piedziņas daļām (siksnām utt.), kad atverat dzinēja pārsegu, kamēr dzinējs darbojas.**
- **Neatveriet dzesēšanas šķidruma tvertnes vāciņu strauji, kad dzinējs ir karsts. Var izplūst karsts tvaiks vai ūdens, izraisot apdegumus. Noteikti lēnām atveriet dzesēšanas šķidruma rezervuāra vāciņu pēc tam, kad dzinējs ir izslēgts un tas ir pilnībā atdzisis.**



Uzmanību

- Ja dzinējs ir pārkaris nepietiekama dzesēšanas šķidrums daudzuma dēļ, nekavējoties izslēdziet dzinēju, atdzesējiet dzinēju un pievienojiet dzesēšanas šķidrumu.
- Nepievienojiet aukstu dzesēšanas šķidrumu pēkšņi, kad dzinējs ir pārkaris. Pretējā gadījumā var sabojāt dzinēju vai radiatoru.
- Izmantojiet tikai oriģinālo KG Mobility dzesēšanas šķidrumu, kas atbilst standartam.
- Ja dzinējs turpina pārkarst pēc ārkārtas darbību izpildīšanas, pārbaudiet savu transportlīdzekli un veiciet tā apkopi KG Mobility pilnvarotā servisa centrā.

Avārija vai ugunsgrēks



Ja transportlīdzeklis ir aizdedzies, neļaujieties panikai. Evakuējiet visus pasažierus un izmantojiet ugunsdzēsības aparātu.

Avārija

Ieslēdziet avārijas signālus. Ja iespējams, pārvietojiet savu transportlīdzekli drošā vietā un novērsiet jebkādas sekundāras negadījumus.

Ja kāds ir ievainots, izsauciet ātro palīdzību un sazinieties ar tuvāko policijas iecirkni.

Ugunsgrēks

Nekavējoties apturiet automašīnu drošā vietā. Izslēdziet dzinēju. Izmantojiet ugunsdzēsības aparātu, lai noslāpētu liesmas. Ja nav iespējas nodzēst liesmas, sazinieties ar tuvāko policijas iecirkni.



Brīdinājums

- Avārijas rezultātā no transportlīdzekļa var izplūst degviela. Tāpēc apturiet dzinēju un izvairieties no dzirkstelēm vai liesmām.
- Ja jums ir pat neliels apdegums, sazinieties ar savu ārstu.

Kad iedegas dzinēja pārbaudes indikators (CHECK)

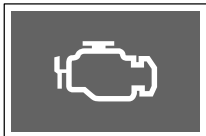

Dzinēja pārbaudes indikators ieslēdzas, ja dažādos sensoros (ieskaitot automātisko pārnesumkārbu) un aprīkojumā, kas saistīts ar dzinēja vadību, ir konstatēta neparasta darbība.

Ja braukšanas laikā iedegas dzinēja CHECK indikators, pārbaudiet savu transportlīdzekli un veiciet tā apkopi KG Mobility pilnvarotā servisa centrā.

👁 Skaatīt "Emisiju samazināšanas ierīce" (1.6-61)



Uzmanību

- Ja ieslēdzas dzinēja pārbaudes indikators, dzinēja jauda var samazināties vai dzinējs var apstāties.

Kad iedegas ūdens separatora brīdinājuma lampiņa (ar dīzeli darbināms transportlīdzeklis)

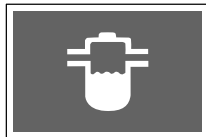

Ja ūdens degvielas filtrā pārsniedz noteikto līmeni, papildus brīdinājuma skaņas signālam iedegas ūdens separatora brīdinājuma lampiņa un dzinēja piedziņas jauda samazinās.

Šajā laikā no degvielas filtra nekavējoties jānoņem ūdens.

Pārbaudiet un veiciet sava transportlīdzekļa apkopi KG Mobility pilnvarotā servisa centrā.



Uzmanību

- Nepārtraukta braukšana ar transportlīdzekli ar ieslēgtu ūdens separatora brīdinājuma lampiņu var būtiski sabojāt transportlīdzekļa degvielas sistēmu un dzinēju.
- Ja tiek izmantota zemas kvalitātes degviela, kas satur lielu daudzumu ūdens, ūdens var ātrāk uzkrāties degvielas filtrā, ieslēdzot ūdens separatora brīdinājuma lampiņu. Nekad neizmantojiet sliktas kvalitātes degvielu.

Ja riepa ir tukša



Ja braukšanas laikā riepa kļūst tukša, neļaujieties panikai un rīkojieties saskaņā ar šādu procedūru secību.

- 1 Ieslēdziet avārijas gaismas.
- 2 Apturiet transportlīdzekli drošā vietā.
Lai to izdarītu, stingri turiet stūri, noņemiet kāju no akceleratora pedāļa, lēnām samaziniet automašīnas ātrumu un nedaudz nospiediet bremžu pedāli, lai droši apturētu automašīnu.
- 3 Novietojiet pārnesumu sviru P (stāvvietas) pozīcijā un iedarbiniet stāvbremzi.
- 4 Novietojiet kļūtu riepu priekšā un aizmuģurē, kas atrodas plīsušajai rīpai pa diagonāli.

- 5 Noteikti novietojiet brīdinājuma trijstūri uz ceļa vai ātrgaitas šosejas, kur brauc citi transportlīdzekļi.
Avārijas trijstūra novietošanai piemērota vieta ir pozīcija, ko cita transportlīdzekļa vadītājs var viegli ieraudzīt, vienlaikus ievērojot drošu distanci (100 m dienas laikā, 200 m aizmuģurē).
- 6 Ja bez vadītāja ir vēl citi pasažieri, evakuējiet tos uz drošu vietu.
- 7 Novērtējiet, vai plīsušo riepu var salabot, izmantojot riepu remkomplektu (kas glabājas bagāžas nodalījuma kastē), un attiecīgi veiciet nepieciešamās darbības.



Brīdinājums

- Ja brauciena laikā riepa kļūst tukša, **nestūrējiet transportlīdzekli un nespiediet bremzes strauji. Šādi rīkojoties, transportlīdzeklis var zaudēt stabilitāti, izraisot negadījumu.**
- **Nebrāuciet ar automašīnu pat nelielu attālumu, ja riepa ir tukša. Tas var sabojāt riteņus un nespēj nodrošināt normālu braukšanu, izraisot bīstamu situāciju.**
- **Ieslēdziet avārijas gaismas, pārvietojiet transportlīdzekli uz ceļa nomali vai drošu vietu, un novietojiet brīdinājuma trijstūri vietā, ko viegli atpazīs citi vadītāji.**
- Ja iespējams, novietojiet transportlīdzekli uz līdzenas, cietas un neslīdošas ceļa virsmas un salabojiet riepu, ja transportlīdzeklī nav pasažieru.

Piezīme

- Ja neprotat salabot tukšu vai cauru riepu, sazinieties ar pilnvarotu KG Mobility servisa centru vai automašīnas apdrošināšanas uzņēmumu, lai saņemtu palīdzību.

Tukšas/cauras riepas labošana, izmantojot riepu remkomplektu

Riepu remkomplekta sastāvs

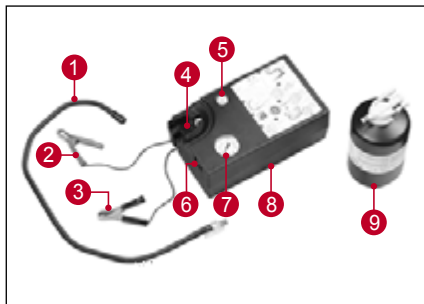

- 1 Gaisa šļūtene
- 2 Pozitīvais (+) kabelis
- 3 Negatīvais (-) kabelis
- 4 Hermētiķa uzstādīšanas daļa
- 5 Gaisa izplūdes slēdzis
- 6 Kompresors
- 7 Hermētiķis
- 8 Aizdedzes slēdzis
- 9 Spiediena šļūtene

Remkomplekta atrašanās vieta



Riepu remkomplekts tiek glabāts glabāšanas kastē bagāžas nodalījuma aizmugurējā kreisajā pusē ar OVM instrumentiem.

👁 Skatīt "Brīdinājuma trijstūris un OVM (Ipašnieka transportlīdzekļa apkope)" (I.5-2)

Pārlicināšanās, vai ir iespējams salabot plīsušo riepu ar remkomplektu

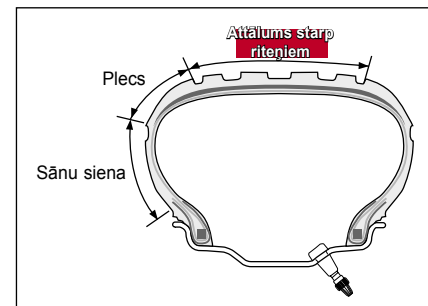

Kad riepa ir tukša, vispirms pārbaudiet caurumu un izmantojiet remkomplektu pēc tam, kad esat nolēmis, vai to var salabot, izmantojot remkomplektu.

- Ja cauruma izmērs uz riepas protektora ir mazāks par 6 mm, to var salabot, izmantojot remkomplektu.



Brīdinājums

- **Nelabojiet riepu, izmantojot remkomplektu, ja riepas plecs vai sānu siena ir saplēsta, vai ir plaisu vai bojājumu pazīmes. Šādā gadījumā pārbaudiet riepas un veiciet to apkopi KG Mobility autorizētā servisa centrā vai sazinieties ar savu automašīnas apdrošināšanas kompāniju.**

Remkomplekta darbības princips

Kad transportlīdzeklis tiek vadīts pēc hermētiķa iesmidzināšanas, izmantojot kompresoru, hermētiķis tiek uzklāts uz riepas iekšējās virsmas, aizpildot caurumu un ļaujot īslaicīgi braukt.



Bojātas riepas remonts

Kad riepa ir tukša, to var salabot, izmantojot tālāk norādīto metodi ar remkomplektu.

- 1 Izņemiet remkomplektu no glabāšanas kastes bagāžas nodalījuma aizmugurē kreisajā pusē.



- 2 Noņemiet ātruma ierobežojuma uzlīmi no hermētiķa tvertnes apakšējās virsmas un piestipriniet to pie stūres.



5

Uzmanību

- Ātruma ierobežojuma uzlīme brīdina vadītāju, ka riepa ir salabota, izmantojot remkomplektu, un atgādina, ka ātrums ir jāierobežo. Nekad nebrauciet ar automašīnu ar ātrumu, kas lielāks par 80 km/h.

- 3 Savienojiet remkomplekta gaisa šļūteni (1) ar hermētiķa tvertnes (2) savienojošo daļu.

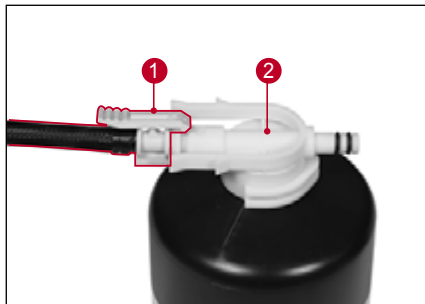

⚠ Uzmanību

- Pārbaudiet hermētiķa derīguma termiņu. Derīguma termiņš norādīts hermētiķa augšpusē. Nomainiet hermētiķi ar beigušos derīguma termiņu pret jaunu, jo vecā hermētiķa funkcionalitāte var būt zudusi.
- Pārliecinieties, ka esat izlasījuši hermētiķa lietošanas instrukciju pirms tā izmantošanas.

Piezīme

- Pirms hermētiķa lietošanas sakratiet to, lai sajauktu tā sastāvdaļas.

- 4 Pilnībā piestipriniet hermētiķa tvertni uz kompresora korpusa.

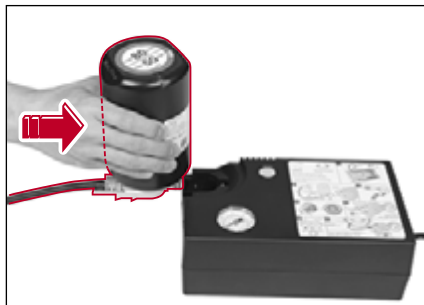

- 5 Noņemiet tukšās riepas gaisa vārsta vāciņu.

- 6 Cieši savienojiet hermētiķa tvertnes gaisa šļūteni ar gaisa vārstu uz tukšās riepas.



⚠ Uzmanību

- Remkomplekta ieslēgšanas slēdzim jābūt pozīcijā OFF.

- 7 Pievienojiet remkomplekta + (sarkano) (1)) kabeli transportlīdzekļa akumulatoram un pēc tam pievienojiet - (melno) (2) kabeli.

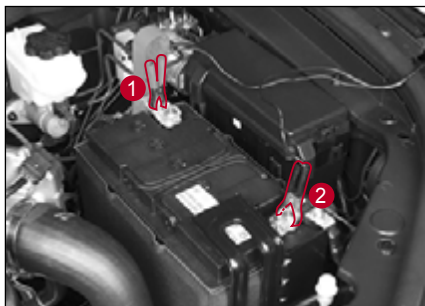

! Brīdinājums

- Savienojot kabelus, esiet uzmanīgs. Var rasties dzirksteles.

! Uzmanību

- Savienojot akumulatora pozitīvā (+) un negatīvā (-) spaiļes pretēji, var tikt bojāts akumulators un riepu remkomplekts. Noteikti pievienojiet kabelus pareizā secībā.
- Atvienojot kabelus, noteikti sāciet ar negatīvā (-) spaiļes (melno kabeli) noņemšanu.

- 8 Iedarbiniet dzinēju.

! Brīdinājums

- Noteikti labojiet riepu labi vēdināmā vietā. Pretējā gadījumā pēc dzinēja iedarbināšanas pastāv nosmakšanas risks izplūdes gāzu dēļ.

- 9 Nospiediet remkomplekta barošanas slēdzi, lai aktivizētu kompresoru.



! Uzmanību

- Nedarbiniet kompresoru bez pārtraukuma ilgāk par 10 sekundēm. Tā darot, iespējams pārkarstēt kompresoru un izraisīt tā bojājumus.

- 10 Pagaidiet, līdz spiediens sasniedz noteikto vērtību (34psi, 2,3 bāri), vienlaikus pārbaudot remkomplekta manometru.

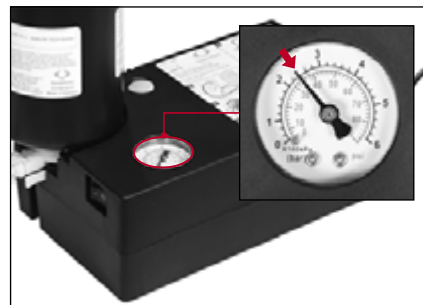



Brīdinājums

- Ja norādītais spiediens riepā netiek sasniegts 8 minūšu laikā (tomēr pašreizējais riepas spiediens ir sasniedzis vismaz 26 psi), atkārtoti piepumpējiet riepu, kā aprakstīts tālāk:
 1. Pārtrauciet lietot remkomplektu un noņemiet hermētiķi no kompresora.
 2. Novietojiet remkomplektu atpakaļ vietā (bagāžas nodalījuma paneļa apakšā).
 3. Brauciet ar automašīnu ar mazu ātrumu apmēram 10 m, lai hermētiķis izklātos uz riepas iekšējās virsmas.
 4. Uzstādiet gaisa pieplūdes šļūteni pie kompresora pie tukšās riepas.
 5. Pievienojiet strāvas kabeli kompresora apakšā ar transportlīdzekļa akumulatoru.
 6. Iedarbiniet dzinēju, lai darbinātu kompresoru.
 7. Darbiniet kompresoru, līdz spiediens riepās sasniedz norādīto vērtību (34 psi, 2,3 bāri).

Ja riepā ir pārāk daudz gaisa, nospiediet gaisa spiediena atbrīvošanas pogu, lai noregulētu spiedienu riepā.



- 11 Kad ir sasniegts noteiktais spiediens, izslēdziet apkopes komplektu.



Uzmanību

- Ja spiediens riepā nepārsniedz 26psi pēc kompresora darbības ilgāk par 10 minūtēm, riepu nevar salabot, izmantojot remkomplektu. Pieprasiet transportlīdzekļa evakuatoru vai transportlīdzekļa vilcēju.

- 12 Atvienojiet gaisa šļūteni no riepas.
- 13 Uzstādiet gaisa vārsta vāciņu uz riepas.
- 14 Izslēdziet dzinēju.
- 15 Izņemiet hermētiķa tvertni un gaisa šļūteni no remkomplekta un novietojiet remkomplektu atpakaļ sākotnējā pozīcijā (glabāšanas kaste bagāžas nodalījuma aizmugurē kreisajā pusē).

- 16 Nekavējoties brauciet ar automašīnu aptuveni 10 km, lai hermētiķis vienmērīgi izklīdētos uz riepas iekšējās virsmas.
- 17 Apturiet transportlīdzekli drošā vietā un izmēriet riepu spiedienu, izmantojot riepu remkomplektu.



Brīdinājums

- Remkomplektu izmantojiet tikai tad, ja uz riepas protektora ir izveidojies neliels caurums (apmēram 6 mm vai mazāks).
- Neizmantojiet remkomplektu, ja riepas plecs vai sānu siena ir iepļūsusi vai caurums ir pārāk liels. Šādā gadījumā nogādājiet savu transportlīdzekli vai veiciet savu transportlīdzekļa apkopi KG Mobility pilnvarotā servisa centrā.
- Kad riepa ir salabota, izmantojot remkomplektu, brauciet ar automašīnu ar ātrumu, kas mazāks par 80 km/h.
- Remkomplektu drīkst izmantot tikai kā pagaidu risinājumu. Maksimālais attālums, ko var nobraukt ar salabotu riepu, iesmidzinot hermētiķi, ir aptuveni 200 km.
- Ja rodas vibrācija vai stūre ir nestabila, un braukšanas laikā rodas troksnis, nekavējoties pārtrauciet braukšanu. Šādā gadījumā veiciet savu transportlīdzekļa apkopi KG Mobility pilnvarotā servisa centrā.



Uzmanību

- **Uzmanīgi noņemiet hermētiķa tvertni, lai novērstu hermētiķa saskari ar ādu. Ja hermētiķis nonāk saskarē ar ādu, nomazgājiet to ar ziepļūdeni.**
 - **Hermētiķa tvertni nevar izmantot atkārtoti. Katram gadījumam iegādājieties jaunu hermētiķi.**
 - **Nekur neizmetiet izlietoto hermētiķa tvertni. Nododiet to KG Mobility autorizētā servisa centrā.**
 - **Neizmantojiet neatļautu hermētiķi, kas nav oriģinālais KG Mobility hermētiķis. Pretējā gadījumā var tikt bojāts TPMS sensors.**
 - **Pēc iespējas ātrāk nomainiet ar hermētiķi laboto riepu pret jaunu KG Mobility pilnvarotā servisa centrā un pārbaudiet, vai TPMS nav bojāts.**
- 👉 Skatīt “Riepu spiediena uzraudzības sistēma (TPMS)” (1.2-28)

Riepas spiediena pārbaude pēc riepas remonta

Spiediens ar hermētiķi salabotā riepā pēc aptuveni 10 km nobraukuma jāpārbauda šādi.

- 1 Izņemiet remkomplektu no glabāšanas kastes bagāžas nodalījuma aizmugurē kreisajā pusē.
- 2 Izņemiet gaisa šļūteni no remkomplekta.
- 3 Noņemiet riepas gaisa vārsta vāciņu.
- 4 Stingri pievienojiet remkomplekta gaisa šļūteni ar gaisa vārstu uz riepas.
- 5 Pārbaudiet riepu spiedienu ar remkomplekta manometru.

Ja spiediens riepā ir augstāks vai zemāks par noteikto spiedienu (34psi, 2,3 bāri), noregulējiet to līdz noteiktajam spiedienam, izmantojot riepas gaisa vārstu.



Brīdinājums

- **Ja spiediens riepās netiek uzturēts norādītajā līmenī (34psi, 2,3 bāri), nekavējoties pārtrauciet braukšanu ar automašīnu un lūdziet palīdzību KG Mobility autorizētam servisā.**

Riepas piepumpēšana

Ja spiediens riepās ir nepietiekams, varat piepumpēt riepu līdz norādītajam spiedienam, izmantojot šādu metodi ar remkomplektu.

- 1 Izņemiet remkomplektu no glabāšanas kastes bagāžas nodalījuma aizmugurē kreisajā pusē.
- 2 Izņemiet gaisa šļūteni un (+) sarkanos / (-) melnos kabelus no remkomplekta kastes apakšas.

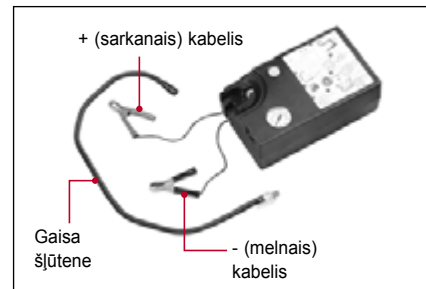

- 3 Pievienojiet gaisa šļūteni remkomplektā esošajam kompresoram.

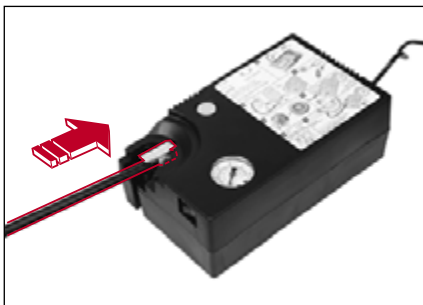

- 4 Noņemiet gaisa vārsta vāciņu no riepas, kuru vēlaties piepumpēt.
- 5 Stingri pievienojiet remkomplekta gaisa šļūteni ar gaisa vārstu uz riepas.

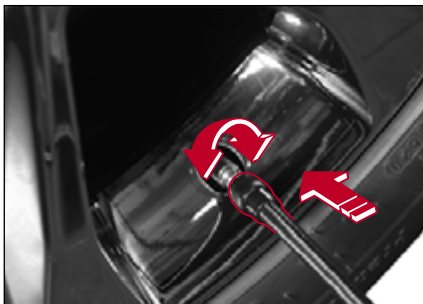

⚠ Uzmanību

- Remkomplekta ieslēgšanas slēdzim jābūt pozīcijā OFF.

- 6 Pievienojiet remkomplekta + (sarkano) (1)) kabeli transportlīdzekļa akumulatoram un pēc tam pievienojiet - (melno) (2) kabeli.

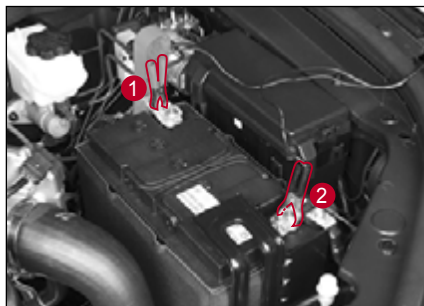

⚠ Brīdinājums

- Savienojot kabelus, esiet uzmanīgs. Var rasties dzirksteles.

⚠ Uzmanību

- Savienojot akumulatora pozitīvā (+) un negatīvā (-) spaiļes pretēji, var tikt bojāts akumulators un riepu remkomplekts. Noteikti pievienojiet kabelus pareizā secībā.
- Atvienojot kabelus, noteikti sāciet ar negatīvā (-) spaiļi (melno kabeli) noņemšanu.

- 7 Iedarbiniet dzinēju.

⚠ Brīdinājums

- Noteikti labojiet riepu labi vādināmā vietā. Pretējā gadījumā pēc dzinēja iedarbināšanas pastāv nosmakšanas risks izplūdes gāzu dēļ.

- 8 Nospiediet servisa komplekta ieslēgšanas slēdzi (1), lai aktivizētu kompresoru.
- 9 Pagaidiet, līdz spiediens sasniedz noteikto vērtību (34psi, 2,3 bāri), vienlaikus pārbaudot remkomplekta manometru (2).

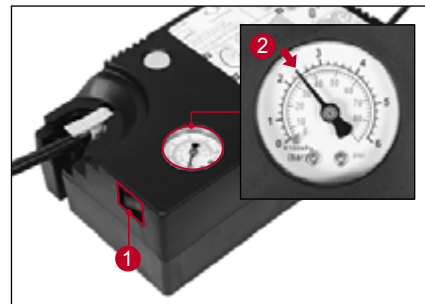

Ja riepā ir pārāk daudz gaisa, nospiediet gaisa spiediena atbrīvošanas pogu, lai noregulētu spiedienu riepā.



- 10 Kad ir sasniegts noteiktais spiediens, nospiediet remkomplekta ieslēgšanas slēdzi (1), lai to izslēgtu.

Uzmanību

- **Nedarbiniet kompresoru bez pārtraukuma ilgāk par 10 sekundēm. Tā darot, iespējams pārkarstēs kompresoru un izraisīt tā bojājumus.**

- 11 Izslēdziet dzinēju.
- 12 Atvienojiet gaisa šļūteni no riepas.
- 13 Uzskrūvējiet gaisa ventīļa vāciņu rīpai.
- 14 Novietojiet remkomplektu atpakaļ tā sākotnējā pozīcijā (glabāšanas kaste bagāžas nodalījuma aizmugurē kreisajā pusē).

Rezerves riteņa noņemšana



- 1 Pēc bagāžas nodalījuma durvju atvēršanas ievietojiet savienojuma stieni caurumā, kas atrodas bufera augšpusē pa vidu, un pēc tam pievienojiet tam riteņa uzgriežņu atslēgu.
- 2 Pagrieziet riteņa uzgriežņu atslēgu pretēji pulksteņrādītāja virzienam, lai nolaistu rezerves rīpu.
- 3 Kad rezerves rīpa atrodas uz zemes, noņemiet rīpu, noņemot pacelšanas plāksni.

Uzmanību

- **Uzstādot rezerves rīpu atpakaļ turētājā, noteikti nofiksējiet to pie turētāja.**
- **Kamēr jūsu transportlīdzeklis tiek pacelts ar domkratu, izvairieties no jebkādas ietekmes uz automašīnu. Pretējā gadījumā var gūt ievainojumus.**

Brīdinājums

- **Rezerves rīpa ir paredzēta tikai ārkārtas situācijām. Nekad neizmantojiet to ikdienas braukšanai. Pēc rezerves rīpas uzlikšanas uz riteņa nogādājiet savu automašīnu KG Mobility pilnvarotā servisa centrā vai specializētā rīpu veikālā, lai nomainītu to pret jaunu parasto rīpu.**

Rezerves riteņa maiņa



- 1 Nostipriniet riteņa priekšējo un aizmugurējo daļu pa diagonāli pretēji maināmajam rītenim.

⚠ Brīdinājums

- Nomainot tukšu riepu, vienmēr ir jāiedarbina stāvbremze.

- 2 Atskrūvējiet riteņa uzgriežņus divus vai trīs apgriezienus, griežot tos pretēji pulksteņrādītāja virzienam ar riteņa uzgriežņu atslēgu.

⚠ Uzmanību

- Uzliekot atpakaļ riteņa vāciņu, noteikti novietojiet to savā vietā.

⚠ Brīdinājums

- **Vēl nenogemiet uzgriežņus no riteņa. Ja tie tiek noņemti, ritenis var noslīdēt no riteņa rumbas. Transportlīdzekļa virsbūve var uzkrīst jums virsū un jūs varat gūt nopietnus savainojumus.**
- Atskrūvējiet riteņa uzgriežņus ar diviem vai trīs apgriezieniem.
- Nomainot tukšu riepu, vienmēr ir jāiedarbina stāvbremze.
- Nostipriniet riteņa priekšējo un aizmugurējo daļu, kas atrodas pretī maināmajam rītenim.

Nomainot priekšējo riepu



Priekšējais domkrata punkts

- 3 Novietojiet domkratu tieši zem domkrata pacelšanas punktiem tā, lai domkrata augšdaļa saskartos ar transportlīdzekli pacelšanas punktā.

⚠ Brīdinājums

- Domkrats ir jāizmanto uz līdzenas, cietas zemes.
- Ieteicams, lai automašīnas riteņi būtu bloķēti, un neviens nedrīkst būt transportlīdzeklī, kas tiek pacelts ar domkratu.
- Neviens nedrīkst novietot nekādu ķermeņa daļu zem transportlīdzekļa, kas tiek atbalstīts ar domkratu.
- Domkrata darba slodzes ierobežojums 1300 kg.

Nomainot aizmugurējo riepu

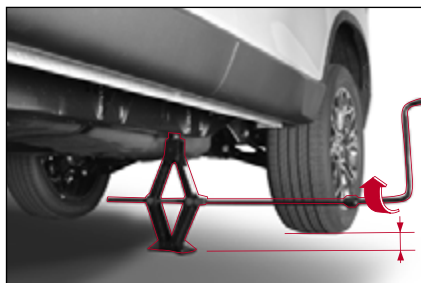
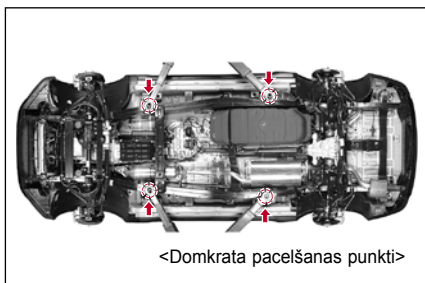

- 4 Apvienojiet domkratu, domkrata pagarinājumu un riteņa uzgriežņu atslēgu, kā parādīts attēlā. Paceliet transportlīdzekli, griežot kombinēto uzgriežņu atslēgu pulksteņrādītāja virzienā, līdz riepa ir aptuveni 3 cm no zemes.
- 5 Noņemiet riteņa uzgriežņus ar rokām, kamēr transportlīdzeklis stāv. Noņemiet visus riteņu uzgriežņus.



Brīdinājums

- **Nemēģiniet pacelt transportlīdzekli, kamēr domkrats nav pareizi novietots, un nostipriniet to gan pie automašīnas, gan pie zemes. Pretējā gadījumā var gūt miesas bojājumus vai transportlīdzekļa bojājumus.**



- 6 Noņemiet riteņi un novietojiet to zem transportlīdzekļa virsbūves. Tas palīdz samazināt risku, ja domkrats izslīd no pozīcijas.

Pievelciet riteņu uzgriežņus 2 vai 3 soļos, ievērojot secību, kā parādīts attēlā.



7 Pēc tam uzstādiet rezerves riepu un uz laiku pievelciet riteņa uzgriežņus, līdz rezerves riepas ritenis vairs nav vaļīgs.



Brīdinājums

- Pievelkot rezerves riepu, līdz tā vairs nav vaļīga, jūs varat izvairīties no riepas savēršanās uz riteņa rumbas, kad riepa pieskaras zemei.

8 Nolaidiet automašīnu, griežot kombinēto uzgriežņu atslēgu pretēji pulksteņrādītāja virzienam, līdz riepa pieskaras zemei. Noņemiet domkratu.



Brīdinājums

- Kamēr domkrats atbalsta jūsu transportlīdzekli, neizmantojiet pārāk lielu spēku, lai pievilktu uzgriežņus. Pretējā gadījumā automašīna var noslidēt un jūs varat gūt savainojumus.

9 Pievelciet riteņu uzgriežņus 2 vai 3 soļos, ievērojot secību, kā parādīts attēlā.

10 Kad rezerves riepas uzstādīšana ir pabeigta, novietojiet to bagāžas nodalījumā. Uzglabājiet domkratu un citus instrumentus to uzglabāšanas vietās.



Ja riteņa uzgriežņi ir pārāk pievilkti, tie var tikt bojāti. Nepievelciet riteņa uzgriežņus pārāk cieši, spiežot riteņa uzgriežņu atslēgu ar kāju vai izmantojot palīgcauruli.



Uzmanību

- Pēc riteņa maiņas un veicot aptuveni 1000 km garu distanci ar transportlīdzekli, vēlreiz pārliaciniet par uzgriežņu griezes momentu.
 - Uzgriežņu griezes moments: 120 ~ 140 Nm



Brīdinājums

- Nepārsniedziet 60 km/h ātrumu, braucot ar rezerves riteni.
- Rezerves ritenis ir paredzēts tikai ārkārtas situācijām. Nekad neizmantojiet to ikdienas braukšanai. Pēc rezerves riepas uzlikšanas uz riteņa nogādājiet savu automašīnu KG Mobility pilnvarotā servisa centrā vai specializētā riepu veikālā, lai nomainītu to pret jaunu parasto riepu.
- Nepareizi pievilkti riteņu uzgriežņi var būt iemesls riteņa atslābumam un pat atkrišanai, vai jebkādiem stūres un bremžu sistēmas darbības traucējumiem.
- Tas var izraisīt negadījumu. Noteikti pievelciet riteņu uzgriežņus, kā norādīts. Ja ritenis nokrīt vaļīga riteņa uzgriežņa dēļ, var notikt negadījums ar letālām sekām.
- Izmantojot dažādas riepas, braukšanas laikā varat zaudēt kontroli. Uz visiem riteņiem noteikti izmantojiet viena ražotāja, viena izmēra un tipa riepas.

Brīdinājumi, mainot riepu



Uzmanību

► Pirms riepas maiņas

- Ieslēdziet avārijas gaismas un nobrauciet no ceļa uz drošu vietu prom no satiksmes. Novietojiet automašīnu uz stingras un līdzenas zemes.
- Uztādiet domkratu norādītajā pozīcijā. Nekad nelieniet zem transportlīdzekļa, kamēr tā turās uz domkrata. Kamēr transportlīdzeklis atrodas uz domkrata, nekad neiedarbiniet un nedarbiniet dzinēju, kā arī negrūstiet transportlīdzekli.
- Lieciet visiem pasažieriem izkāpt no transportlīdzekļa un palikt vietā, kas ir prom no satiksmes.
- Riepas maiņas laikā
- Nepievelciet riteņu uzgriežņus vienlaikus pilnībā. Pievelciet riteņu uzgriežņus pa diagonāli 2 vai 3 soļos.
- Nekad neuzklājiet eļļu vai smērvielu uz riteņu tapām vai uzgriežņiem, jo tā tie tiks pievilkti par stingru.

► Pēc riepas nomaiņas

- Pēc nomaiņas pārbaudiet, salabojiet un pievelciet nomainīto riepu tuvākajā KG Mobility autorizētajā servisa centrā vai kvalificētā riepu veikalā.
- Droši nostipriniet riepu tās turētājā. Pārbaudiet, vai rezerves riepa ir droši un stingri nostiprināta turētājā. Pretējā gadījumā tā var radīt troksņus vai izkrist no turētāja uz ceļa, kamēr transportlīdzeklis pārvietojas. Riepa var izraisīt negadījumu vai notriekt gājēju.
- Ja tā notiek, nokritusi riepa var nopietni apdraudēt citus transportlīdzekļus vai cilvēkus. Pirms braukšanas pārbaudiet riteņu uzgriežņu stingrumu un riepu spiedienu.
- Rezerves riepa ir paredzēta lietošanai tikai ārkārtas gadījumos. Ja automašīnai ir uzstādīta rezerves riepa, nepārsniedziet ātrumu 60 km/h.



Uzmanību

- Salabojiet vai nomainiet plīsušo riepu. Pareizi novietojiet avārijas riepu tās vietā.
- Pirms braukšanas noteikti pārbaudiet, vai riepas ir labi pievilktas un to spiedienu.
- Automašīnā, kas aprīkota ar TPMS, iedegas TPMS brīdinājuma lampa, jo TPMS nedarbojas, kad ir uzstādīta avārijas riepa.



Brīdinājums

- Pēc aptuveni 1000 km nobraukuma, kad riepas ir nomainītas, vēlreiz pievelciet riteņu uzgriežņus.
- Brauciet ar automašīnu ar ātrumu 60 km/h vai mazāku (maksimālais ātrums 80 km; maksimālais attālums 200 km), ja transportlīdzeklis brauc ar rezerves riepu.
- Kad ir uzstādīta rezerves riepa, brauciet ar automašīnu 2H režīmā. Braucot 4H režīmā, var sabojāties piedziņas sistēma.
- Noteikti uz visiem riteņiem izmantojiet viena ražotāja, viena izmēra un tipa riepas, lai varētu saglabāt transportlīdzekļa funkcijas drošā līmenī.

Ja transportlīdzekli ir jāvelk

Bojāta transportlīdzekļa vilkšana

- Vilkšana tauvā



- Vilkšana ar priekšējiem riteņiem uz zemes



Platforma uz riteņiem

- Vilkšana ar aizmugurējiem riteņiem uz zemes



Platforma uz riteņiem

Vilkšana ar auto evakuatoru

Labākā vilkšanas metode ir pacelt visu transportlīdzekli uz platformas, lai visi riteņi būtu pacelti no zemes. Ja tas nav iespējams, novietojiet priekšējos vai aizmugurējos riteņus uz stenda un velciet transportlīdzekli, izmantojot platformu ar riteņiem.

4WD transportlīdzeklim

Jūsu transportlīdzeklis ir jāvelk ar riteņu pacelēju un platformu ar riteņiem, vai plakanvirsmas aprīkojumu, kas ļaus pacelt visus transportlīdzekļa riteņus.



Brīdinājums

- **Automašīnu, kas aprīkota ar 4WD sistēmu, nekad nedrīkst vilkt, riteņiem saskaroties ar zemi. Tas var izraisīt nopietnus transmisijas vai 4WD sistēmas bojājumus.**
- **Ja automobili nepieciešams izvilkst no dubļiem vai smiltīm, izmantojiet sava**

automobiļa vilkšanas ākus. Tomēr, ja slodze uz āķiem ir pārāk smaga, sakabes āķis, virve vai ķēde var saplīst, izraisot nopietnus miesas bojājumus un transportlīdzekļa bojājumus.

- **Lai novērstu automašīnas bojājumus, ir nepieciešams pielietot atbilstošas pacelšanas un vilkšanas procedūras. Ja jums ir nepieciešams vilkšanas pakalpojums, sazinieties ar KG Mobility izplatītāju vai KG Mobility pilnvaroto servisa centru.**

2WD transportlīdzekļiem

Nav atļauts izmantot vilcēja tipa evakuatoru vai vilkt ar aizmugures riteņiem

pie zemes ar atlaistām stāvbremzēm kā parādīts attēlā.

Nevelciet automašīnu, ja aizmugurējie riteņi saskaras ar zemi.



Uzmanību



- **Nevelciet ar piekaru tipa aprīkojumu, jo var sabojāt buferi un zemākās detaļas.**
- **Ja velkošie riteņu skaras pie zemes, jaudas pārvadu un ar to saistītās detaļas var sabojāt vai motors var izstrādāt elektrību.**
- **Uzmanieties un vilkšana laikā nesabojājiet buferi un zemākās detaļas.**

Ja evakuators nav pieejams (avārijas gadījumā)

Ja jūsu transportlīdzeklis ir jāvelk, kad evakuators nav pieejams, jūs varat vilkt savu automašīnu, uzstādot sakabes āķi velkošajam transportlīdzeklim un velkamajam transportlīdzeklim un savienojot abus transportlīdzekļus ar vilkšanas trosi (jāiegādājas atsevišķi).

Vilkšanas āķa uzstādīšana

- 1 Izņemiet vilkšanas āķus no OVM instrumentiem, kas atrodas uzglabāšanas kastē bagāžas nodalījuma aizmugurē kreisajā pusē.
- 2 Nospiediet cauruma vāka apakšējo pusi (1), kas atrodas velkamā transportlīdzekļa priekšējā buferī un velkošā transportlīdzekļa aizmugurējo buferi, lai noņemtu vāku.
- 3 Ievietojiet vilkšanas āķi katrā caurumā un stingri nostipriniet.

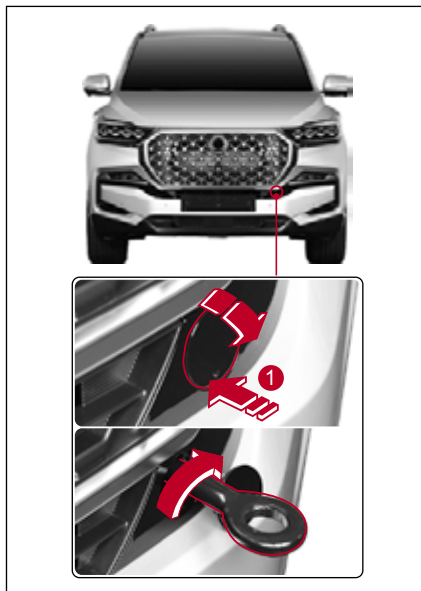

Vilkšanas virves izmantošana

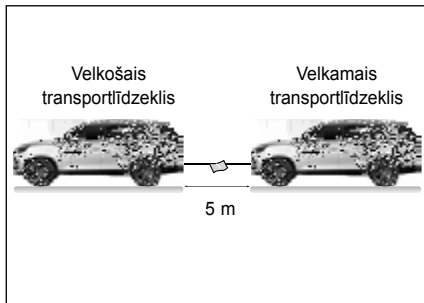

- 1 Droši pievienojiet vilkšanas trosi pie velkošā transportlīdzekļa un velkamā transportlīdzekļa vilkšanas āķa.
- 2 Piesieniet baltu drānu virves vidū tā, lai vilkšanas virve būtu skaidri redzama.
- 3 Atlaidiet velkamā transportlīdzekļa stāvbremzi un novietojiet pānesumu sviru N (neitrālā) pozīcijā.
- 4 Ja velkamā transportlīdzekļa dzinējs ir izslēgts, iestatiet START/STOP slēdzi pozīcijā ON.
- 5 Ieslēdziet gan velkošā, gan velkamā transportlīdzekļa avārijas gaismas signālu.

6 Iedarbiniet velkošā transportlīdzekļa dzinēju un velciet velkamo transportlīdzekli.

Šajā laikā vilkšanas troses garumam jābūt mazākam par 5 m, un velkošā transportlīdzekļa un velkamā transportlīdzekļa kopējais garums nedrīkst pārsniegt 25 m.

Velciet transportlīdzekli ar ātrumu 5 km/h vai mazāku.



Brīdinājums

- **Izmantojiet sakabes āķi tikai īslaicīgai transportlīdzekļa vilkšanai nelielā attālumā vai ārkārtas situācijā. Neizmantojiet to ilgstoši vilkšanai.**
- **Ja vēlaties vilkt transportlīdzekli, izmantojot sakabes āķi, pārliecinieties, ka spēks tiek pielikts priekšā, aizmugurē un horizontālā virzienā. Nebrauciet pēkšņi vai neapdomīgi, jo tas var radīt pārmērīgu slodzi sakabes āķim. Šādi rīkojoties, var sabojāt vilkšanas trosi vai ķēdi, izraisot transportlīdzekļa bojājumus vai nopietnus savainojumus.**



Uzmanību

- **Izvairieties no nepraktiskas vilkšanas un tāda transportlīdzekļa vilkšanas, kas ir smagāks par velkošo transportlīdzekli.**
- **Ja vilkšanas ceļā ir daudz stāvu nogāžu vai nogāžu, nemēģiniet vilkt automašīnu, izmantojot sakabes āķi.**
- **Bremžu veikspēja ir ievērojami pazemināta, kamēr dzinējs nedarbojas. Tāpēc, velkot automašīnu, izmantojot sakabes āķi, nospiediet bremžu pedāli spēcīgāk nekā parasti.**
- **Velciet transportlīdzekli, iedarbinot pagrieziena signālu un avārijas gaismas signālu kopā ar velkošā transportlīdzekļa signāliem.**

Piekabes vilkšana

Jūsu automašīnai galvenokārt ir pasažieru transportlīdzekļa funkcija, tāpēc piekabes vilkšana ietekmēs vadāmību, bremzēšanu, izturību un ekonomiju.

Jūsu drošība un gandarījums ir atkarīgs no aprīkojuma pareizas lietošanas. Tāpat jāizvairās no pārslodzes un cita veida agresīvas izmantošanas.

Maksimālais piekabes svars, ko varat vilkt ar savu transportlīdzekli, ir atkarīgs no paredzētā lietojuma un no tā, kāds papildu aprīkojums tai ir uzstādīts. Pirms jebkādas vilkšanas mēģinājuma pārliecinieties, vai jūsu transportlīdzeklim ir uzstādīts pareizais aprīkojums.

Jūsu KG Mobility izplatītājs palīdzēs piegādāt un uzstādīt jūsu prasībām atbilstošu vilkšanas aprīkojumu.

Piekabes iekraušana

Lai pareizi iekrautu piekabi, jums jāzina, kā noteikt piekabes masu un slodzi uz piekabes āķa. Piekabes bruto svars ir piekabes svars plus visa tajā esošā krava.

Jūs varat izmērīt piekabes bruto svaru, novietojot pilnībā iekrautu piekabi uz transportlīdzekļa svariem.

Slodze uz piekabes āķi ir leju vērtais spēks, kuru rada piekabes sakabes gals uz sakabes āķi normālā tā braukšanas augstumā. Šo svaru var izmērīt, izmantojot vienkāršus mējasaimniecības svarus.

Jūsu iekrautās piekabes svars (piekabes bruto svars) nekad nedrīkst pārsniegt norādītās vērtības.

Atkarībā no dzinēja jaudas, ar noteikto piekabes masu paredzēts pārvarēt no 6,8% līdz 12,6% lielus slīpumus.

Velkot piekabi nedrīkst pārsniegt pilnībā iekrauta transportlīdzekļa (ieskaitot pasažierus) pieļaujamo slodzi uz aizmugures asi.

Maksimālās slodzes ierobežojumi

- EU6d-s2

[] 2WD (mērvienība: kg)

| Dzinējs | Tips | Maksimālā piekabes masa | Piekabes sakabes ierīces svars | |
|---------|-------------|-------------------------|--|---------------------------------|
| | | | Maksimālā pieļaujamā statiskā vertikālā slodze uz sakabes ierīci | Maksimālais piekabes jūgstienis |
| D22DTR | Ar bremzēm | 3 000 [2 700] | 120 [108] | 25 |
| | Bez bremzēm | 750 | | |

VISPĀRĒJI

- EU4, EU5

[] 2WD (mērvienība: kg)

| Dzinējs | Tips | Maksimālā piekabes masa | Piekabes sakabes ierīces svars | |
|------------------|-------------|-------------------------|--|---------------------------------|
| | | | Maksimālā pieļaujamā statiskā vertikālā slodze uz sakabes ierīci | Maksimālais piekabes jūgstienis |
| D22DTR G20DTR | Ar bremzēm | 2 300 | 92 | 25 |
| | Bez bremzēm | 750 | | |

- EU6b

[] 2WD (mērvienība: kg)

| Dzinējs | Tips | Maksimālā piekabes masa | Piekabes sakabes ierīces svars | |
|------------------|-------------|-------------------------|--|---------------------------------|
| | | | Maksimālā pieļaujamā statiskā vertikālā slodze uz sakabes ierīci | Maksimālais piekabes jūgstienis |
| D22DTR G20DTR | Ar bremzēm | 3 000 [2 700] | 120 [108] | 25 |
| | Bez bremzēm | 750 | | |

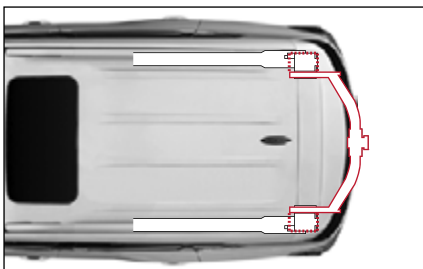

Ja vēlaties vilkt piekabi

Svarīgi zināt:

- Jums vajadzētu apsvērt iespēju iegādāties piekabes svārstību slāpēšanas sistēmu. Par svārstību slāpēšanas sistēmu interesējaties pie piekabes āķu izplatītājiem.
- Ja jūsu jaunā transportlīdzekļa kopējais braukšanas attālumš ir mazāks par 800 km, nevelciet piekabi. Pirmos 800 km, kad velkat piekabi, nebrauciet ar ātrumu virs 80 km/h un nesāciet braukt ar pilnībā nospiestu gāzes pedāli. Pretējā gadījumā lielākas slodzes dēļ var tikt bojāts dzinējs un citas daļas.
- Vienmēr brauciet ar mērenu ātrumu (mazāk par 80 km/h).
- Jāņem vērā piekabes svars.
- Piekabes slodze uz sakabes ierīci mainās atkarībā no kravas svara un izvietojuma piekabē.
- Pasažieru skaits tajā jāierobežo līdz 5 cilvēkiem, ieskaitot vadītāju.

Piekabes svars

Lai nodrošinātu transportlīdzekļa un piekabes drošību, jums jāņem vērā daudzi faktori, ne tikai piekabes maksimālā masa.

Transportlīdzekļa un piekabes drošība ir atkarīga no tā, kā izmantojat savu piekabi. Transportlīdzekļa ātrums, augstums, slodze, ārējā temperatūra un piekabes lietošanas biežums ir ļoti svarīgi faktori. Tāpat arī jūsu transportlīdzekļa ietekmē jebkāda speciālā papildaprīkojuma uzstādīšana.

Piekabes slodze uz sakabes āķi

Slodze uz piekabes āķi ir svarīgs lielums, jo tas ietekmē kopējo automobiļa masu (GVW) Šajā masā ietilpst transportlīdzekļa pašmasa, jebkura bagāža piekabē un pasažieri transportlīdzeklī. Papildus tam automobiļa kopīgajai masai (GWM) jāpieskaita arī slodze uz piekabes āķi, jo automobilim jātur viss svars.

Slodze uz piekabes āķi svars drīkst būt maksimāli 4% no kopējās piekabes masas. Lai pārbaudītu, vai piekabe piekrauta pareizi, jums vajadzētu atsevišķi noteikt piekabes svāru un slodzi uz sakabes āķi. Ja svārs nav piemērots, izkrajiet no piekabes dažus priekšmetus.



Uzmanību

- **Nekad nenovietojiet piekabi ar lielāku svāru aizmugurē nekā priekšpusē. (Ieteikums — priekšā: aptuveni 60%, aizmugurē: aptuveni 40%)**
- **Nekad nepārsniedziet piekabes vai piekabes vilkšanas aprīkojuma maksimālās slodzes ierobežojumus. Nepareiza iekraušana var izraisīt jūsu automašīnas bojājumus. Tas var izraisīt miesas bojājumus. Pirms brauciena pārbaudiet svāru un noslogojumu uz komerciāliem svāriem vai lielceļu policijas postenī, kas aprīkots ar svāriem.**
- **Nepareizi piekrauta piekabe var izraisīt transportlīdzekļa kontroles zaudēšanu.**
- **Velkot piekabi, izslēdziet dīkstāves Stop & Go (ISG) sistēmu.**

Piekabes bremzes

Ja tiek izmantotas piekabes bremzes, jums jāievēro visi ražotāja sniegtie norādījumi. Nekad nepārveidojiet sava transportlīdzekļa bremžu sistēmu.

Piekabes gaismas lukturi

Pārliedzieties, vai jūsu piekabe ir aprīkota ar gaismām, kas atbilst valsts un vietvaru likumdošanas prasībām.

Vienmēr pārbaudiet, vai visi piekabes lukturi darbojas pareizi, pirms sākat to izmantot.

Riepās

Velkot piekabes, pārliedzieties, vai spiediens riepās ir atbilstošs.

Drošības ķēdes

Vienmēr piestipriniet drošības ķēdes starp automašīnu un piekabi. Izvelciet drošības ķēdi zem piekabes stieņa tā, lai stienis nevarētu nokrist uz ceļa, ja tas atvienojas no sakabes levērojot ražotāja ieteikumus par drošības ķēžu pievienošanu. Vienmēr atstājiet ķēdēm tādu brīv kustību, lai varētu bez traucējumiem veikt pagriezienus. Nekad neļaujiet drošības ķēdēm vilkties pa ceļu.

Bremžu šķidrums

Mainiet bremžu šķidrumu ik pēc 15 000 km pie šādiem apstākļiem.

- Piekabes bieža vilkšana.
- Braukšana kalnainā vai paugurainā apvidū.

Automātiskās transmisijas šķidrums

Ja jūsu transportlīdzeklis bieži velk piekabi, ir nepieciešama biežāka apkope.

Ieteikumi par piekabes vilkšanu

Velkot piekabi, jūsu automobiļa vadība atšķirsies no braukšanas parastos apstākļos.

- Drošības nolūkos ievērojiet šādus piesardzības pasākumus:
- Praktizējiet pagriezienus, apstāšanos un braukšanu atpakaļgaitā, pirms sākat piedalīties satiksmē ar piekabi. Nevelciet piekabi satiksmē, kamēr neesat pārliedzināts, ka varat droši rīkoties ar transportlīdzekli un piekabi.
- Pirms braukšanas pārliedzieties, vai piekabes apgaismojuma sistēma darbojas pareizi.
- Nebrauciet ātrāk par 80 km/h.
- Pārliedzieties, ka pagriezienos ir pietiekami daudz vietas un izvairieties no pēkšņiem manevriem.
- Izvairieties no pēkšņas iedarbināšanas, paātrinājuma vai apstāšanās.
- Izvairieties no asiem pagriezieniem vai joslu maiņās.
- Braucot atpakaļgaitā, vienmēr pasauciet kādu palīgā.

- Nodrošiniet atbilstošu bremzēšanas ceļu. Bremzēšanas ceļš palielinās, velkot piekabi.
- Neturiet bremžu pedāli nospiestu pārāk ilgi vai pārāk bieži, jo tas var izraisīt bremžu pārkaršanu un samazināt bremžu efektivitāti.
- Stāvēšanas laikā vienmēr nobloķējiet riteņus gan transportlīdzeklī, gan piekabē. Stingri pievelciet stāvbremzi.
- Nav ieteicams novietot automašīnu ar piekabi stāvēšanai uz stāvas nogāzes. Nekad nenoparkojiet mašīnu ar piekabi kalnā. Ja kaut kas noiet greizi, piemēram, atvienojas piekabes/piekabes sakabe, cilvēki var gūt ievainojumus un automobīlis un piekabe – bojājumus.
- Ja kāds, kurš noņem ķīļus, stāvēs tieši aiz piekabes, viņš var tikt savainots. Ja jūsu bremzes vai sakabe izslīd, piekabe var rīpot atpakaļ. Pārliedzieties, ka ikviens, kurš noņem ķīļus no jūsu riteņiem, stāv vienā no sāniem.
- Ņemiet vērā piekabes ražotāja norādījumus.

Braukšana pa kalnu ceļiem

Samaziniet ātrumu un pārslēdziet zemāku pārnesumu, pirms sākat ilgu vai stāvu nobraucieni. Ja nepārslēdzat pārnesumu uz leju, iespējams, ka bremzes būs jāizmanto tik daudz, ka tās sakarst un vairs nedarbosies pienācīgi.

Braucot augstā kalnā, pārslēdziet pārnesumu uz leju un samaziniet ātrumu līdz tādām līmenim, kas samazina dzinēja un transmisijas pārkaršanas iespēju.

Piezīme

- **Velkot piekabi stāvā kalnā (virs 12%), pievērsiet īpašu uzmanību dzinēja dzesēšanas šķidruma temperatūras mērītājam, lai nodrošinātu, ka dzinējs nepārkarsīs. Ja mērītājs sasniedz "H" atzīmi, apturiet automašīnu drošā vietā un ļaujiet dzinējam darboties tukšgaitā, līdz tas atdziest. Kad dzinējs ir pietiekami atdzisis, varat turpināt.**
- **Lai izvairītos no dzinēja un transmisijas pārkaršanas, jums jāpārbauda braukšanas ātrums atkarībā no piekabes svara un kalna slīpuma.**

Apstāšanās kalnos

Nekad neparkojiet mašīnu ar piekabi kalnā. Ja kaut kas noiet greizi, jūsu piekabe var sākt kustēties. Var tikt traumēti cilvēki un tikt bojāts gan automobilis, gan piekabe.

Bet, ja jums kādreiz ir nepieciešamība noparkoties kalnā, rīkojieties šādi:

- 1 Nospiediet bremžu pedāli, taču vēl neslēdziet PARK (P) pārnesumu automātiskajai pārnesumkārbai vai nelieciet pārnesumā manuālajai pārnesumkārbai.
- 2 Lūdziet kādam novietot ķīļus zem piekabes riteņiem.
- 3 Kad riteņu paliktņi ir novietoti, atlaidiet parastās bremzes, līdz tie pilnībā uzņem slodzi.
- 4 Atkārtoti nospiediet bremžu pedāli. Pēc tam iedarbiniet stāvbremzi un pēc tam pārslēdziet uz PARK (P) automātiskajai pārnesumkārbai, vai pirmo vai atpakaļgaitas pārnesumu manuālajai pārnesumkārbai.
- 5 Atlaidiet bremžu pedāli.

Kad esat gatavs atsākt ceļu pēc stāvēšanas kalnā

- 1 Nospiediet bremžu pedāli, turiet to, un:
 - Iedarbiniet dzinēju
 - Ielieciet sviru pārnesumā un
 - Atlaidiet stāvbremzes.
- 2 Lēnām atlaidiet bremžu pedāli.
- 3 Brauciet lēnām, līdz ķīļi vairs nav zem piekabes riteņiem.
- 4 Apstājieties un lūdziet kādam paņemt un nolikt ķīļus.

Apkope velkot piekabi

Jūsu transportlīdzeklim būs nepieciešama apkope biežāk, ja velkat piekabi. Plašāka informācija pieejama apkopes grafikā. Lietas, kurām jāpievērš īpaša uzmanība lietojot piekabi, ir motoreļļa, bremžu

uzlikas un diski un automātiskās pārnesumkārbas eļļa. Katra vienība šajā rokasgrāmatā, uzskaitījumā palīdzēs tās ātri atrast. Ja vēlaties vilkt piekabi, pirms brauciena sākšanas ieteicams pārskatīt šīs sadaļas.

Periodiski pārbaudiet, vai visi sakabes uzgriežņi un skrūves ir cieši pievilkti.

Ja transportlīdzeklis ir apstājies darbības kļūmes dēļ

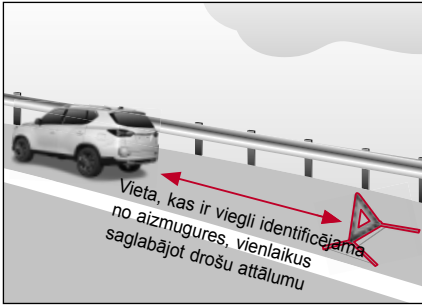

Ja braukšanas laikā automašīna pārstāj funkcionēt un apstājas, neļaujieties panikai un rīkojieties saskaņā ar šādu procedūru secību.

- 1 Ieslēdziet transportlīdzekļa avārijas gaismas.
- 2 Pārvietojiet automašīnu ceļa labajā pusē vai citā drošā vietā.
- 3 Novietojiet brīdinājuma trijstūri.
Avārijas trijstūra novietošanai piemērota vieta ir pozīcija, ko cita transportlīdzekļa vadītājs var viegli ieraudzīt, vienlaikus ievērojot drošu distanci (100 m dienas laikā, 200 m aizmugurē).
Naktī novietojiet arī ceļa signālraketi.
- 4 Evakuējiet visus pasažierus uz drošu vietu.
- 5 Pieprasiet transportlīdzekļa evakuatoru vai transportlīdzekļa vilcēju.

Avārijas gadījumā

Ja braukšanas laikā ir notikusi avārija, neļaujieties panikai un rīkojieties saskaņā ar šādu procedūru secību.

- 1 Ieslēdziet transportlīdzekļa avārijas gaismas.
- 2 Pārvietojiet automašīnu ceļa labajā pusē vai citā drošā vietā.
- 3 Novietojiet brīdinājuma trijstūri.
Avārijas trijstūra novietošanai piemērota vieta ir pozīcija, ko cita transportlīdzekļa vadītājs var viegli ieraudzīt, vienlaikus ievērojot drošu distanci (100 m dienas laikā, 200 m aizmugurē).
Naktī novietojiet arī ceļa signālraketi.
- 4 Evakuējiet visus pasažierus uz drošu vietu.
- 5 Ja kāds ir guvis ievainojumus, sniedziet palīdzību un izsauciet ātro palīdzību.
- 6 Sazinieties ar tuvāko policijas iecirkni un, ierodoties policistam, izpildiet viņa norādījumus.
- 7 Pat nelielas avārijas gadījumā noteikti apmeklējiet slimnīcu un konsultējieties ar ārstu.

Padomi rīcībai, ja uz ātrgaitas ceļa notiek negadījums vai problēmas ar transportlīdzekli

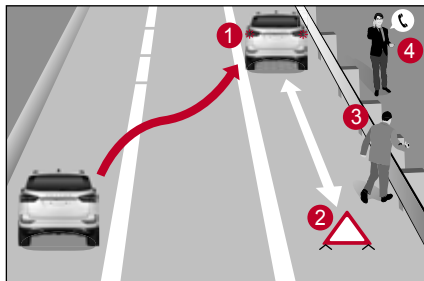

Apturot transportlīdzekli uz ātrgaitas šosejas negadījuma vai funkcionālu problēmu dēļ, rīkojieties saskaņā ar šādu procedūru, lai novērstu sekundāru negadījumu.

- 1 Nekavējoties ieslēdziet avārijas gaismas lukturi un pārvietojiet automašīnu uz ceļa nomali (1).
- 2 Novietojiet brīdinājuma trijstūri transportlīdzekļa aizmugurē (2). (Naktī laikā papildus novietojiet ceļa signālu)
- 3 Vadītājs un visi pasažieri ir jāevakuē uz drošu zonu, piemēram, aiz aizsargbarjerām (3).
- 4 Zvaniet uz policijas iecirkni (112), ugunsdzēsēju depo (119) vai Korea Expressway Corporation (1588-2504) un lūdziet palīdzību (4).

Ugunsgrēka gadījumā

Ja transportlīdzeklis ir aizdedzies, neļaujieties panikai un rīkojieties saskaņā ar šādu procedūru secību.

- 1 Ieslēdziet transportlīdzekļa avārijas gaismas.
- 2 Nekavējoties apturiet automašīnu drošā vietā un izslēdziet dzinēju.
- 3 Noslēdziet liesmas, izmantojot ugunsdzēsamo aparātu.
- 4 Ja jūs nevarat nodzēst ugunsgrēku, ziņojiet par to, sazinoties ar policiju vai ugunsdzēsējiem.
Šajā laikā netuvojieties transportlīdzeklī un ievērojiet drošu distanci.



Brīdinājums

- Kad notiek negadījums ar transportlīdzekli, degviela var noplūst, izraisot ugunsgrēku. Nekavējoties apturiet dzinēju un turiet visas uzliesmojošas vielas tālāk no transportlīdzekļa.



Ugunsdzēsamā aparāta ievietošana transportlīdzeklī

Ievietojiet transportlīdzeklī ugunsdzēsamo aparātu, jo tas ir nepieciešams agrīnai ugunsgrēka dzēšanai ugunsgrēka gadījumā.

Ugunsdzēsamo aparātu* glabāšanas vieta (transportlīdzeklī ar 7 vietām)



Ugunsdzēsamais aparāts tiek glabāts glabāšanas kastē bagāžas nodalījuma aizmugurējā kreisajā pusē kopā ar OVM instrumentiem.

☞ Skatīt "Brīdinājuma trijstūris un OVM (Īpašnieka transportlīdzekļa apkope)" (I.5-2)

Piezīme

- Skatiet uz etiķetes, kas pievienota ugunsdzēsamajam aparātam, lai iegūtu detalizētu informāciju par ieteikumiem, kā lietot un pārvaldīt ugunsdzēsamo aparātu.

Kā lietot ugunsdzēsamo aparātu

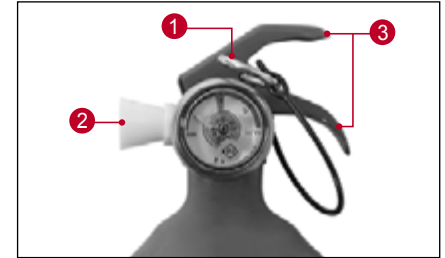

- 1 Noņemiet drošības tapu (1) no ugunsdzēsamā aparāta, stāvot vēja virzienā.
- 2 Pavērsiet ugunsdzēsamo aparāta sprauslu (2) pret vietu, kur izcēlies ugunsgrēks.
- 3 Turiet rokturi (3) un ar vienmērīgu kustību smidziniet vielu uz liesmām.

Ugunsdzēšamā aparāta pārbaude un apkope

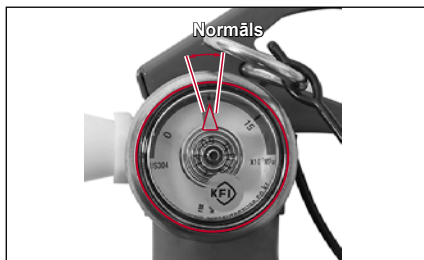

- Vismaz reizi mēnesī pārbaudiet, vai ugunsdzēšamā aparāta manometra adata ir normālā diapazonā.

Ja ir spiediena zudums vai citas novirzes, nekavējoties veiciet ugunsdzēšamo aparāta apkopi.

- Ugunsdzēšamā aparāta kalpošanas laiks ir aptuveni 5 gadi, ja tas tiek uzturēts normālos apstākļos.

Kad ir pagājuši 5 gadi, tas or jāpārbauda un jāapstiprina ugunsdzēsības aprīkojuma uzņēmumam ik pēc 2 gadiem.

- Pēc ugunsdzēšamā aparāta lietošanas noteikti pilnībā atbrīvojiet ķīmisko vielu (ABC pulveri) no ugunsdzēšamā aparāta iekšpuses un uzpildiet ar ABC pulverveida ugunsdzēsšanas līdzekli.

Ja tas netiek pārbaudīts ilgu laiku, saturs var sacietēt un to nevarēs izmantot. Periodiski sakratiet ugunsdzēšamo aparātu.

Sniegputeņa gadījumā

Spēcīga sniegputeņa laikā neļaujieties panikai un skatiet tālāk sniegtos padomus, kā rīkoties.

- Vienmēr klausieties radio un izmantojiet ātrgaitas šosejas informācijas zvanu numuru.
- Brauciet lēnām pa līkumainu ceļu, kalnu ceļu vai tiltu.
- Izvairieties no stāvēšanas vai transportlīdzekļa atstāšanas ceļa malā, kas rada neērtības sniega tīrīšanas darbos.
- Noteikti atstājiet savu kontaktinformāciju, ja izlemjat atstāt savu transportlīdzekli.
- Brauciet lēnām, vienlaikus nodrošinot drošu attālumu starp transportlīdzekļiem.
- Izvairieties no bremžu lietošanas un apturiet transportlīdzekli, vienlaikus samazinot transportlīdzekļa ātrumu, izmantojot dzinēja bremzēšanas spēku.
- Automašīnas tuvumā bieži notīriet sniegu, lai novērstu izplūdes caurules (klusinātāja) bloķēšanu.

6. Periodiska pārbaude un apkope

Jūs varat uzzināt detalizētu informāciju par nepieciešamām periodiskām pārbaudēm un apkopes metodēm drošai un patīkamai transportlīdzekļa vadīšanai.

Plānotie apkopes pakalpojumi (EU) - D22DTR

* Izmantojiet tikai apstiprinātās KG Mobility oriģinālās detaļas.

Īpašnieks ir atbildīgs par apkopes pakalpojumu un ierakstu saglabāšanu. Jums ir jāsiglabā pierādījumi, ka jūsu transportlīdzeklim ir veikta atbilstoša apkope saskaņā ar plānotās apkopes pakalpojumu grafiku.

* ES valstis: Tikai valstis, kas ietilpst ES. (Tas neattiecas uz visām valstīm ES.)

| Apkopes intervāls | Kilometri (jūdzes) vai reizes mēnešos, kas tiek sasniegts pirmās | | | | | | | | |
|-------------------|--|------|----|------|----|------|-----|------|-----|
| | x1000 km | 20 | 40 | 60 | 80 | 100 | 120 | 140 | 160 |
| | x1000 jūdzes | 12,5 | 25 | 37,5 | 50 | 62,5 | 75 | 87,5 | 100 |
| Apkopes vienība | Mēneši | 12 | 24 | 36 | 48 | 60 | 72 | 84 | 96 |

Dzinēja vadības sistēma

| | | | | | | | | | |
|---|---|----|---|----|---|----|---|----|---|
| Piedzīšanas sikсна | I | I | I | I | I | I | I | I | I |
| * Dzinēja eļļa & filtrs * (1)* (3)* (4)* | R | R | R | R | R | R | R | R | R |
| | Saīsiniet apkopes intervālus augstākas slodzes apstākļos | | | | | | | | |
| Dzesēšanas sistēmas šūtene & savienojumi | I | I | I | I | I | I | I | I | I |
| Dzinēja dzesēšanas šķidrums (3)* (4)* | Maiņa ik pēc 200000 km vai 5 gadiem. Veiciet pārbaudi un papildiniet pēc nepieciešamības. | | | | | | | | |
| * Degvielas filtrs (1)* | I | R* | I | R* | I | R* | I | R* | I |
| | Ūdens noliešana no degvielas filtra: ikreiz, mainot dzinēja eļļu | | | | | | | | |
| Degvielas līnija & savienojumi | I | I | I | I | I | I | I | I | I |
| Gaisa attīrītājs (2)* | R | R | R | R | R | R | R | R | R |
| | Saīsiniet apkopes intervālus augstākas slodzes apstākļos | | | | | | | | |

Tabulas simboli:

I - Pārbaudiet šīs vienības un to saistītās daļas. Ja nepieciešams, salabojiet, iztīriet, papildiniet, pielāgojiet vai mainiet.

*1 Pārbaudiet dzinēja eļļas līmeni un noplūdi ik pēc 3000 km (2000 jūdžēm) vai pirms gara brauciena.

R - Aizvietoiet vai mainiet.

(1)* Ja transportlīdzeklis tiek ekspluatēts paaugstinātās slodzes apstākļos: Saīsiniet apkopes intervālu.

- Bieža apstāšanās un kustības uzsākšana, ilgstoša tukšgaita, īss braukšanas attālums zem 6 km, braukšanas attālums mazāks par 16 km, ja āra temperatūra saglabājas zem nulles

- Braukšana pa paugurainu vai kalnainu reljefu, smilšainu vai putekļainu apvidu

- Braukšana ar lielu slodzi, piemēram, piekabes vilkšana

- Taksometra, patrulēšanas vai piegādes pakalpojumu nodrošināšana (ilgstoša tukšgaita un pārmērīga braukšana ar mazu ātrumu)

(2)* Ja transportlīdzeklis tiek ekspluatēts noslogotos apstākļos, braucot putekļainā vai smilšainā apvidū, piesārņotajā zonā vai braucot bezceļa apstākļos, bieži pārbaudiet gaisa filtru, ja nepieciešams, nomainiet gaisa filtru.

(3)* Ja braucat pa putekļainu apvidu, apkope jāveic biežāk.

(4)* Skatiet sadaļu "Ieteicamie šķidrumi, dzesēšanas šķidrums un smērvielas".

* Izmantojiet tikai apstiprinātās KG Mobility oriģinālās detaļas.

* ES valstis: Tikai valstis, kas ietilpst ES. (Tas neattiecas uz visām valstīm ES.)

| Apkopes intervāls | Kilometri (jūdzes) vai reizes mēnešos, kas tiek sasniegts pirmais | | | | | | | | |
|-------------------|---|------|----|------|----|------|-----|------|-----|
| | x1000 km | 20 | 40 | 60 | 80 | 100 | 120 | 140 | 160 |
| | x1000 jūdzes | 12,5 | 25 | 37,5 | 50 | 62,5 | 75 | 87,5 | 100 |
| Apkopes vienība | Mēneši | 12 | 24 | 36 | 48 | 60 | 72 | 84 | 96 |

Šasija un virsbūve

| | | | | | | | | | |
|---|---|---------|--|--|---|--|---|---|--|
| Izplūdes caurules & stiprinājumi | | | | | | | | | |
| Bremžu / Sajūga šķidrums (3)* | Mainiet ik pēc 2 gadiem (regulāri pārbaudiet) | | | | | | | | |
| Stāvbremze / Bremžu kluči (priekšpusē un aizmugurē) (4)* | | | | | | | | | |
| Bremžu līnija & savienojumi (tajā skaitā pastiprinātājs) (4)* | | | | | | | | | |
| Sajūga & bremžu pedāļa brīvgaite | | | | | | | | | |
| Sadales kārbas šķidrums (3)* | | | R | | | | R | | |
| Regulāra eļļas noplūdes pārbaude | | | | | | | | | |
| Priekšpusē & aizmugurējā diferenciāļa šķidrums (3)* | Priekšpuse | | Regulāri pārbaudiet, mainiet ik pēc 30000 km | | | | | | |
| | Aizmugure | Stingrs | Regulāri pārbaudiet, mainiet ik pēc 30000 km | | | | | | |
| | | IRS | | | R | | | R | |
| Automātiskās transmisijas šķidrums (6)* | Mainiet ik pēc 60000 km, ekspluatējot transportlīdzekli paaugstinātas slodzes apstākļos | | | | | | | | |
| Pārbaudiet brīvgaite/stingrību attiecībā uz apakšējās skrūves/uzgriežņa un lodveida šarnīra smērvielas noplūdi uz šasijas un korpusa (6)* | Regulāri pārbaudiet un pielāgojiet, vai mainiet pēc nepieciešamības | | | | | | | | |
| Karbamīda šķidrums līmenis | Regulāri pārbaudiet / papildiniet (papildiniet nekavējoties, ja iedegas brīdinājuma lampa un tiek attēlots brīdinājuma ziņojums par zemu karbamīda šķidrums līmeni) | | | | | | | | |
| Karbamīda līnijas / savienojuma eļļas noplūde | | | | | | | | | |

Tabulas simboli:

I - Pārbaudiet šīs vienības un to saistītās daļas. Ja nepieciešams, salabojiet, iztīriet, papildiniet, pielāgojiet vai mainiet.

R - Aizvietojiet vai mainiet.

(3)* Skatiet sadaļu "Ieteicamie šķidrums un smērvielas".

(4)* Nepieciešama biežāka apkope, ja transportlīdzeklis tiek ekspluatēts jebkuros no šiem apstākļiem:

- intensīvā pilsētas satiksmē, kur āra temperatūra regulāri sasniedz 32°C vai augstāk, vai
- Kalnainā vai paaugurainā apvidū vai
- Veicot biežu piekabes vilkšanu, vai
- Līdzīga transportlīdzekļa ekspluatācija kā taksometros, policijā vai piegādes dienestā.

(6)* Ja transportlīdzeklis tiek ekspluatēts paaugstinātas slodzes apstākļos: Saīsiniet apkopes intervālu.

- Piekabes vilkšana vai braukšana bezceļa apstākļos (ik pa laikam pārbaudiet šķidrums noplūdi)
- Taksometra, patrulēšanas vai piegādes pakalpojumu nodrošināšana (ilgstoša tukšgaita un pārmērīga braukšana ar mazu ātrumu)
- Regulāra apstāšanās un braukšanas uzsākšana, ilgstoša tukšgaita, īsi braucieni
- Braukšana pa paaugurainu vai kalnainu reljefu, smilšainu vai putekļainu apvidu
- Regulāri braucieni ātrumā virs 170 km/h
- Regulāri braucieni noslogotas satiksmes apstākļos, kur āra temperatūra pārsniedz 32°C

* Izmantojiet tikai apstiprinātās KG Mobility oriģinālās detaļas.
* ES valstis: Tikai valstis, kas ietilpst ES. (Tas neattiecas uz visām valstīm ES.)

| Apkopes intervāls | Kilometri (jūdzes) vai reizes mēnešos, kas tiek sasniegts pirmais | | | | | | | | |
|-------------------|---|----|------|----|------|-----|------|-----|-----|
| | x1000 km | 20 | 40 | 60 | 80 | 100 | 120 | 140 | 160 |
| x1000 jūdzes | 12,5 | 25 | 37,5 | 50 | 62,5 | 75 | 87,5 | 100 | |
| Mēneši | 12 | 24 | 36 | 48 | 60 | 72 | 84 | 96 | |

Šasija un virsbūve

| | | | | | | | | | |
|---|---|---|---|---|---|---|---|---|--|
| Riepu stāvoklis & spiediens riepās (7)* | Regulāri pārbaudiet un pielāgojiet, vai mainiet pēc nepieciešamības | | | | | | | | |
| Riteņu pielīdzināšana (7)* | Veiciet pārbaudi, kad tiek novērots neparasts stāvoklis | | | | | | | | |
| Stūre & savienojumi | I | I | I | I | I | I | I | I | |
| Stūres pastiprinātāja šķidrums & līnijas (3)* | I | I | I | I | I | I | I | I | |
| Piedziņas vārpstas putekļu sargi (8)* | I | I | I | I | I | I | I | I | |
| Drošības jostas, sprādze & enkuri | I | I | I | I | I | I | I | I | |
| Elļojiet slēdzenes, eņģes & dzinēja pārsega fiksatoru | Regulāri pārbaudiet un pielāgojiet, vai mainiet pēc nepieciešamības | | | | | | | | |
| Riteņa gultņa smērviela | I | I | I | I | I | I | I | I | |
| Kardānvārpstas smērviela - Priekšējā / Aizmugurējā (9)* | I | I | I | I | I | I | I | I | |
| Gaisa kondicionētāja filtrs (10)* | R | R | R | R | R | R | R | R | |
| | Saīsiniet apkopes intervālus augstākas slodzes apstākļos | | | | | | | | |

Tabulas simboli:

I - Pārbaudiet šīs vienības un to saistītās daļas. Ja nepieciešams, salabojiet, iztīriet, papildiniet, pielāgojiet vai mainiet.

R - Aizvietojiet vai mainiet.

(3)* Skatiet sadaļu "Ieteicamie šķidrumi un smērvielas".

(7)* Ja nepieciešams, rotējiet un balansējiet riteņus.

(8)* Pēc brauciena pa bezceļiem piedziņas vārpstas putekļu sargus ir jāpārbauda.

(9)* Pārbaudiet kardānvārpstas smērvielu ik pēc 5000 km vai 3 mēnešiem, ja transportlīdzeklis tiek ekspluatēts galvenokārt paaugstinātās slodzes apstākļos.

- Pa bezceļiem vai putekļainiem ceļiem, vai

- intensīvā pilsētas satiksmē, kur āra temperatūra regulāri sasniedz 32°C vai

augstāk, vai

- Kalnainā vai paugurainā apvidū.

(10)* Noslodzes apstākļi gaisa kondicionētāja filtrā

- Braukšana piesārņotā zona vai bezceļa apstākļos, ilgstoša gaisa kondicionētāja vai sildītāja darbība

- intensīvā pilsētas satiksmē, kur āra temperatūra regulāri sasniedz 32°C vai augstāk

Plānotie apkopes pakalpojumi (GEN) - D22DTR

* Izmantojiet tikai apstiprinātās KG Mobility oriģinālās detaļas.

Īpašnieks ir atbildīgs par apkopes pakalpojumu un ierakstu saglabāšanu. Jums ir jā saglabā pierādījumi, ka jūsu transportlīdzeklim ir veikta atbilstoša apkope saskaņā ar plānotās apkopes pakalpojumu grafiku.

* ES valstis: Tikai valstis, kas ietilpst ES. (Tas neattiecas uz visām valstīm ES.)

| Apkopes intervāls | Kilometri (jūdzes) vai reizes mēnešos, kas tiek sasniegts pirmais | | | | | | | | |
|-------------------|---|----|----|----|----|----|----|-----|-----|
| | x1000 km | 15 | 30 | 45 | 60 | 75 | 90 | 105 | 120 |
| x1000 jūdzes | 10 | 20 | 30 | 40 | 50 | 60 | 70 | 80 | |
| Mēneši | 12 | 24 | 36 | 48 | 60 | 72 | 84 | 96 | |

Dzinēja vadības sistēma

| | | | | | | | | | |
|---|--|----|---|----|---|----|---|----|---|
| Piedziņas sikсна | I | I | I | I | I | I | I | I | I |
| * Dzinēja eļļa & filtrs * (1)* (3)* (4)* (11)* | R | R | R | R | R | R | R | R | R |
| | Pirmā pārbaude: 7500 km, papildiniet, ja nepieciešams. Saīsiniet apkopes intervālus augstākas slodzes apstākļos | | | | | | | | |
| Dzesēšanas sistēmas šļūtene & savienojumi | I | I | I | I | I | I | I | I | I |
| Dzinēja dzesēšanas šķidrums (3)* (4)* | Maiņa ik pēc 200000 km vai 5 gadiem. Veiciet pārbaudi un papildiniet pēc nepieciešamības. | | | | | | | | |
| * Degvielas filtrs (1)* | I | R* | I | R* | I | R* | I | R* | I |
| | Ūdens noliešana no degvielas filtra: ikreiz, mainot dzinēja eļļu | | | | | | | | |
| Degvielas līnija & savienojumi | I | I | I | I | I | I | I | I | I |
| Gaisa attīrītājs (2)* | R | R | R | R | R | R | R | R | R |
| | Saīsiniet apkopes intervālus augstākas slodzes apstākļos | | | | | | | | |

Tabulas simboli:

- I - Pārbaudiet šīs vienības un to saistītās daļas. Ja nepieciešams, salabojiet, iztīriet, papildiniet, pielāgojiet vai mainiet.
- *1 Pārbaudiet dzinēja eļļas līmeni un noplūdi ik pēc 3000 km (2000 jūdžēm) vai pirms gara brauciena.
- R - Aizvietojiet vai mainiet.
- (1)* Ja transportlīdzeklis tiek ekspluatēts paaugstinātās slodzes apstākļos: Saīsiniet apkopes intervālu.
- Bieža apstāšanās un kustības uzsākšana, ilgstoša tukšgaita, īss braukšanas attālums zem 6 km, braukšanas attālums mazāks par 16 km, ja āra temperatūra saglabājas zem nulles
 - Braukšana pa paugurainu vai kalnainu reljefu, smilšainu vai putekļainu apvidu

- Braukšana ar lielu slodzi, piemēram, piekabes vilkšana
 - Taksometra, patrolēšanas vai piegādes pakalpojumu nodrošināšana (ilgstoša tukšgaita un pārmērīga braukšana ar mazu ātrumu)
- (2)* Ja transportlīdzeklis tiek ekspluatēts noslogotos apstākļos, braucot putekļainā vai smilšainā apvidū, piesārņotajā zonā vai braucot bezceļa apstākļos, bieži pārbaudiet gaisa filtru, ja nepieciešams, nomainiet gaisa filtru.
- (3)* Ja braucat pa putekļainu apvidu, apkope jāveic biežāk.
- (4)* Skatiet sadaļu "Ieteicamie šķidrumi, dzesēšanas šķidrums un smērvielas".
- (11)* EURO5 vai EURO6 emisiju regulu valstis:
Pirmā pārbaude 15000 km (paaugstinātās slodzes apstākļos: 7500 km)

* Izmantojiet tikai apstiprinātās KG Mobility oriģinālās detaļas.
* ES valstis: Tikai valstis, kas ietilpst ES. (Tas neattiecas uz visām valstīm ES.)

| Apkopes intervāls Apkopes vienība | Kilometri (jūdzes) vai reizes mēnešos, kas tiek sasniegti pirmais | | | | | | | | |
|--|---|----|----|----|----|----|----|-----|-----|
| | x1000 km | 15 | 30 | 45 | 60 | 75 | 90 | 105 | 120 |
| | x1000 jūdzes | 10 | 20 | 30 | 40 | 50 | 60 | 70 | 80 |
| Mēneši | 12 | 24 | 36 | 48 | 60 | 72 | 84 | 96 | |

Šasija un virsbūve

| | | | | | | | | | |
|---|---|---------|--|---|---|---|---|---|---|
| Izplūdes caurules & stiprinājumi | I | I | I | I | I | I | I | I | I |
| Bremžu / Sajūga šķidrums (3)* | Mainiet ik pēc 2 gadiem (regulāri pārbaudiet) | | | | | | | | |
| Stāvbremze / Bremžu kluči (priekšpusē un aizmugurē) (4)* | I | I | I | I | I | I | I | I | I |
| Bremžu līnija & savienojumi (tajā skaitā pastiprinātājs) (4)* | I | I | I | I | I | I | I | I | I |
| Sajūga & bremžu pedāļa brīvgaite | I | I | I | I | I | I | I | I | I |
| Sadales kārbas šķidrums (3)* | I | I | I | R | I | I | I | I | R |
| | Regulāra eļļas noplūdes pārbaude | | | | | | | | |
| Priekšpusē & aizmugurējā diferenciāļa šķidrums (3)* | Priekšpusē | | Regulāri pārbaudiet, mainiet ik pēc 30000 km | | | | | | |
| | Aizmugure | Stingrs | Regulāri pārbaudiet, mainiet ik pēc 30000 km | | | | | | |
| | | IRS | I | I | I | R | I | I | I |
| Automātiskās transmisijas šķidrums (6)* | Mainiet ik pēc 60000 km, ekspluatējot transportlīdzekli paaugstinātas slodzes apstākļos | | | | | | | | |
| | Regulāri pārbaudiet un pielāgojiet, vai mainiet pēc nepieciešamības | | | | | | | | |
| Pārbaudiet brīvgaite/stingrību attiecībā uz apakšējās skrūves/uzgriežņa un lodveida šarnīra smērvielas noplūdi uz šasijas un korpusa (6)* | | | | | | | | | |

Tabulas simboli:

I - Pārbaudiet šīs vienības un to saistītās daļas. Ja nepieciešams, salabojiet, izfīriert, papildiniet, pielāgojiet vai mainiet.

R - Aizvieto jiet vai mainiet.

(3)* Skatiet sadaļu "Ieteicamie šķidrumi un smērvielas".

(4)* Nepieciešama biežāka apkope, ja transportlīdzeklis tiek ekspluatēts jebkuros no šiem apstākļiem:

- intensīvā pilsētas satiksmē, kur āra temperatūra regulāri sasniedz 32°C vai augstāk, vai
- Kalnainā vai paugurainā apvidū vai
- Veicot biežu piekabe vilkšanu, vai
- Līdzīga transportlīdzekļa ekspluatācija kā taksometros, policijā vai piegādes dienestā.

(6)* Ja transportlīdzeklis tiek ekspluatēts paaugstinātas slodzes apstākļos: Saīsiniet apkopes intervālu.

- Piekabe vilkšana vai braukšana bezceļa apstākļos (ik pa laikam pārbaudiet šķidruma noplūdi)
- Taksometra, patrulēšanas vai piegādes pakalpojumu nodrošināšana (ilgstoša tukšgaita un pārmērīga braukšana ar mazu ātrumu)
- Regulāra apstāšanās un braukšanas uzsākšana, ilgstoša tukšgaita, īsi braucieni
- Braukšana pa paugurainu vai kalnainu reljefu, smilšainu vai putekļainu apvidu
- Regulāri braucieni ātrumā virs 170 km/h
- Regulāri braucieni noslogotas satiksmes apstākļos, kur āra temperatūra pārsniedz 32°C

* Izmantojiet tikai apstiprinātās KG Mobility oriģinālās detaļas.
* ES valstis: Tikai valstis, kas ietilpst ES. (Tas neattiecas uz visām valstīm ES.)

| | | | | | | | | | |
|--|---|----|----|----|----|----|----|-----|-----|
| Apkopes intervāls Apkopes vienība | Kilometri (jūdzes) vai reizes mēnešos, kas tiek sasniegts pirmais | | | | | | | | |
| | x1000 km | 15 | 30 | 45 | 60 | 75 | 90 | 105 | 120 |
| | x1000 jūdzes | 10 | 20 | 30 | 40 | 50 | 60 | 70 | 80 |
| | Mēneši | 12 | 24 | 36 | 48 | 60 | 72 | 84 | 96 |

Šasija un virsbūve

| | | | | | | | | | |
|---|---|---|---|---|---|---|---|---|---|
| Riepu stāvoklis & spiediens riepās (7)* | Regulāri pārbaudiet un pielāgojiet, vai mainiet pēc nepieciešamības | | | | | | | | |
| Riteņu pielīdzināšana (7)* | Veiciet pārbaudi, kad tiek novērots neparasts stāvoklis | | | | | | | | |
| Stūre & savienojumi | I | I | I | I | I | I | I | I | I |
| Stūres pastiprinātāja šķidrums & līnijas (3)* | I | I | I | I | I | I | I | I | I |
| Piedziņas vārpstas putekļu sargi (8)* | I | I | I | I | I | I | I | I | I |
| Drošības jostas, sprādze & enkuri | I | I | I | I | I | I | I | I | I |
| Eļļojiet slēdzenes, eņģes & dzinēja pārsega fiksatoru | Regulāri pārbaudiet un pielāgojiet, vai mainiet pēc nepieciešamības | | | | | | | | |
| Riteņa gultņa smērviela | I | I | I | I | I | I | I | I | I |
| Kardānvārpstas smērviela - Priekšējā / Aizmugurējā (9)* | I | I | I | I | I | I | I | I | I |
| Gaisa kondicionētāja filtrs (10)* | R | R | R | R | R | R | R | R | R |
| | Saisiniet apkopes intervālus augstākas slodzes apstākļos | | | | | | | | |

Tabulas simboli:

- I - Pārbaudiet šīs vienības un to saistītās daļas. Ja nepieciešams, salabojiet, iztīriet, papildiniet, pielāgojiet vai mainiet.
R- Aizvietojiet vai mainiet.
- (3)* Skatiet sadaļu "Ieteicamie šķidrumi un smērvielas".
(7)* Ja nepieciešams, rotējiet un balansējiet riteņus.
(8)* Pēc brauciena pa bezceļiem piedziņas vārpstas putekļu sargus ir jāpārbauda.
(9)* Pārbaudiet kardānvārpstas smērvielu ik pēc 5000 km vai 3 mēnešiem, ja transportlīdzeklis tiek ekspluatēts galvenokārt paaugstinātas slodzes apstākļos.
- Pa bezceļiem vai putekļainiem ceļiem, vai
- intensīvā pilsētas satiksmē, kur āra temperatūra regulāri sasniedz 32°C vai augstāk, vai
- Kalnainā vai paugurainā apvidū.

- (10)* Noslodzes apstākļi gaisa kondicionētāja filtrā
- Braukšana piesārņotā zona vai bezceļa apstākļos, ilgstoša gaisa kondicionētāja vai sildītāja darbība
- intensīvā pilsētas satiksmē, kur āra temperatūra regulāri sasniedz 32°C vai augstāk

Plānotie apkopes pakalpojumi (paaugstinātas slodzes apstākļos) - D22DTR

* Izmantojiet tikai apstiprinātās KG Mobility oriģinālās detaļas.

Īpašnieks ir atbildīgs par apkopes pakalpojumu un ierakstu saglabāšanu. Jums ir jāsiglabā pierādījumi, ka jūsu transportlīdzeklim ir veikta atbilstoša apkope saskaņā ar plānotās apkopes pakalpojumu grafiku.

| Apkopes intervāls | Kilometri (jūdzes) vai reizes mēnešos, kas tiek sasniegts pirmais | | | | | | | | |
|-------------------|---|-----|----|------|----|------|----|------|----|
| | x1000 km | 7,5 | 15 | 22,5 | 30 | 37,5 | 45 | 52,5 | 60 |
| Apkopes vienība | Mēneši | 6 | 12 | 18 | 24 | 30 | 36 | 42 | 48 |

Dzinēja vadības sistēma

| | | | | | | | | | |
|--|---|---|---|---|---|---|---|---|---|
| Piedzīšanas sikсна | I | I | I | I | I | I | I | I | I |
| * Dzinēja eļļa & filtrs ¹ (1)* (3)* (4)* | R | R | R | R | R | R | R | R | R |
| Dzesēšanas sistēmas šļūtene & savienojumi | I | I | I | I | I | I | I | I | I |
| Dzinēja dzesēšanas šķidrums (3)* (4) | Maiņa ik pēc 100000 km vai 3 gadiem. Veiciet pārbaudi un papildiniet pēc nepieciešamības. | | | | | | | | |
| Degvielas filtrs (1)* | I | I | R | I | I | R | I | I | I |
| Īdens noliešana no degvielas filtra: ikreiz, mainot dzinēja eļļu | | | | | | | | | |
| Degvielas līnija & savienojumi | I | I | I | I | I | I | I | I | I |
| Gaisa attīrītājs (2)* | R | R | R | R | R | R | R | R | R |
| Saīsiniet apkopes intervālus augstākas slodzes apstākļos | | | | | | | | | |

Tabulas simboli:

I - Pārbaudiet šīs vienības un to saistītās daļas. Ja nepieciešams, salabojiet, iztīriet, papildiniet, pielāgojiet vai mainiet.

*1 Pārbaudiet dzinēja eļļas līmeni un noplūdi ik pēc 3000 km (2000 jūdzēm) vai pirms gara brauciena.

R- Aizvietojiet vai mainiet.

(1)* Ja transportlīdzeklis tiek ekspluatēts paaugstinātas slodzes apstākļos: Saīsiniet apkopes intervālu.

- Bieža apstāšanās un kustības uzsākšana, ilgstoša tukšgaita, īss braukšanas attālums zem 6 km, braukšanas attālums mazāks par 16 km, ja āra temperatūra saglabājas zem nulles

- Braukšana pa paugurainu vai kalnainu reljefu, smilšainu vai putekļainu apvidu
- Braukšana ar lielu slodzi, piemēram, piekabes vilkšana
- Taksometra, patrulēšanas vai piegādes pakalpojumu nodrošināšana (ilgstoša tukšgaita un pārmērīga braukšana ar mazu ātrumu)

(2)* Ja transportlīdzeklis tiek ekspluatēts noslogotos apstākļos, braucot putekļainā vai smilšainā apvidū, piesārņotajā zonā vai braucot bezceļa apstākļos, bieži pārbaudiet gaisa filtru, ja nepieciešams, nomainiet gaisa filtru.

(3)* Ja braucat pa putekļainu apvidu, apkope jāveic biežāk.

(4)* Skatiet sadaļu "Ieteicamie šķidrumi, dzesēšanas šķidrums un smērvielas".

| | | | | | | | | | |
|--|---|-----|----|------|----|------|----|------|----|
| Apkopes intervāls Apkopes vienība | Kilometri (jūdzes) vai reizes mēnešos, kas tiek sasniegts pirmais | | | | | | | | |
| | x1000 km | 7,5 | 15 | 22,5 | 30 | 37,5 | 45 | 52,5 | 60 |
| | Mēneši | 6 | 12 | 18 | 24 | 30 | 36 | 42 | 48 |

Šasija un virsbūve

| | | | | | | | | | |
|--|---|-----------|---------|---|---|---|---|---|---|
| Izplūdes caurules & stiprinājumi | I | I | I | I | I | I | I | I | I |
| Bremžu / Sajūga šķidrums (3)* | Mainiet ik pēc 1 gadiem (regulāri pārbaudiet) | | | | | | | | |
| Stāvbremze / Bremžu kluči (priekšpusē un aizmugurē) (4)* | I | I | I | I | I | I | I | I | I |
| Bremžu līnija & savienojumi (tajā skaitā pastiprinātājs) | I | I | I | I | I | I | I | I | I |
| Sajūga & bremžu pedāļa brīvgaita | I | I | I | I | I | I | I | I | I |
| Sadales kārbas šķidrums (3)* | I | I | I | R | I | I | I | I | R |
| Priekšpusēs & aizmugurējā diferenciālā šķidrums (3)* | Priekšpuse | I | R | I | R | I | R | I | R |
| | | Aizmugure | Stingrs | I | R | I | R | I | R |
| | IRS | I | I | I | R | I | I | I | R |
| Automātiskās transmisijas šķidrums (6)* | | | | | | | | | R |
| Pārbaudiet brīvgaitu/stingrību attiecībā uz apakšējās skrūves/uzgriežņa un lodveida šarnīru uz šasijas un korpusa (6)* | Regulāri pārbaudiet un pielāgojiet, vai mainiet pēc nepieciešamības (Mainiet ik pēc 100000 km tikai lodveida šarnīru) | | | | | | | | |

Tabulas simboli:

I - Pārbaudiet šīs vienības un to saistītās daļas. Ja nepieciešams, salabojiet, iztīriet, papildiniet, pielāgojiet vai mainiet.

R - Aizvietojiet vai mainiet.

(3)* Skatiet sadaļu "Ieteicamie šķidrums un smērvielas".

(4)* Nepieciešama biežāka apkope, ja transportlīdzeklis tiek ekspluatēts jebkuros no šiem apstākļiem:

- intensīvā pilsētas satiksmē, kur āra temperatūra regulāri sasniedz 32°C vai augstāk, vai
- Kalnainā vai paugurainā apvidū vai
- Veicot biežu piekabes vilkšanu, vai
- Līdzīga transportlīdzekļa ekspluatācija kā taksometros, policijā vai piegādes dienestā.

(6)* Ja transportlīdzeklis tiek ekspluatēts paaugstinātās slodzes apstākļos: Saīsiniet apkopes

intervālu.

- Piekabes vilkšana vai braukšana bezceļa apstākļos (ik pa laikam pārbaudiet šķidruma līmeni)
- Taksometra, patrulēšanas vai piegādes pakalpojumu nodrošināšana (ilgstoša tukšgaita un pārmērīga braukšana ar mazu ātrumu)
- Regulāra apstāšanās un braukšanas uzsākšana, ilgstoša tukšgaita, īsi braucieni
- Braukšana pa paugurainu vai kalnainu reljefu, smilšainu vai puteļainu apvidu
- Regulāri braucieni ātrumā virs 170 km/h
- Regulāri braucieni noslogotas satiksmes apstākļos, kur āra temperatūra pārsniedz 32°C

| | | | | | | | | | |
|--|---|-----|----|------|----|------|----|------|----|
| Apkopes intervāls Apkopes vienība | Kilometri (jūdzes) vai reizes mēnešos, kas tiek sasniegts pirmais | | | | | | | | |
| | x1000 km | 7,5 | 15 | 22,5 | 30 | 37,5 | 45 | 52,5 | 60 |
| | Mēneši | 6 | 12 | 18 | 24 | 30 | 36 | 42 | 48 |

Šasija un virsbūve

| | | | | | | | | | |
|---|---|---|---|---|---|---|---|---|---|
| Riepu stāvoklis & spiediens riepās (7)* | Regulāri pārbaudiet un pielāgojiet, vai mainiet pēc nepieciešamības | | | | | | | | |
| Riteņu pielīdzināšana (7)* | Veiciet pārbaudi, kad tiek novērots neparasts stāvoklis | | | | | | | | |
| Stūre & savienojumi | I | I | I | I | I | I | I | I | I |
| Stūres pastiprinātāja šķidrums & līnijas (3)* | I | I | I | I | I | I | I | I | I |
| Piedziņas vārpstas putekļu sargi (8)* | I | I | I | I | I | I | I | I | I |
| Drošības jostas, sprādze & enkuri | I | I | I | I | I | I | I | I | I |
| Eļļojiet slēdzenes, eņģes & dzinēja pārsega fiksatoru | Regulāri pārbaudiet un pielāgojiet, vai mainiet pēc nepieciešamības | | | | | | | | |
| Riteņa gultņa smērviela | I | I | I | I | I | I | I | I | I |
| Kardānvārpstas smērviela - Priekšējā / Aizmugurējā (9)* | I | I | I | I | I | I | I | I | I |
| Gaisa kondicionētāja filtrs (10)* | R | R | R | R | R | R | R | R | R |

Tabulas simboli:

I - Pārbaudiet šīs vienības un to saistītās daļas. Ja nepieciešams, salabojiet, iztīriet, papildiniet, pielāgojiet vai mainiet.

R- Aizvieto jiet vai mainiet.

(3)* Skatiet sadaļu "Ieteicamie šķidrums un smērvielas".

(7)* Ja nepieciešams, rotējiet un balansējiet riteņus.

(8)* Pēc brauciena pa bezceļiem piedziņas vārpstas putekļu sargus ir jāpārbauda.

(9)* Pārbaudiet kardānvārpstas smērvielu ik pēc 5000 km vai 3 mēnešiem, ja transportlīdzeklis tiek ekspluatēts galvenokārt paaugstinātas slodzes apstākļos.

- Pa bezceļiem vai putekļainiem ceļiem, vai

- intensīvā pilsētas satiksmē, kur āra temperatūra regulāri sasniedz 32°C vai augstāk, vai

- Kalnainā vai paugurainā apvidū.

(10)* Noslodzes apstākļi gaisa kondicionētāja filtrā

- Braukšana piesārņotā zona vai bezceļa apstākļos, ilgstoša gaisa kondicionētāja vai sildītāja darbība

Plānotie apkopes pakalpojumi - G20DTR

* Izmantojiet tikai apstiprinātās KG Mobility oriģinālās detaļas.

Īpašnieks ir atbildīgs par apkopes pakalpojumu un ierakstu saglabāšanu. Jums ir jā saglabā pierādījumi, ka jūsu transportlīdzeklim ir veikta atbilstoša apkope saskaņā ar plānotās apkopes pakalpojumu grafiku.

| Apkopes intervāls | Kilometri (jūdzes) vai reizes mēnešos, kas tiek sasniegts pirmais | | | | | | | | |
|-------------------|---|----|----|----|----|----|----|-----|-----|
| | x1000 km | 15 | 30 | 45 | 60 | 75 | 90 | 105 | 120 |
| x1000 jūdzes | 10 | 20 | 30 | 40 | 50 | 60 | 70 | 80 | |
| Mēneši | 12 | 24 | 36 | 48 | 60 | 72 | 84 | 96 | |

Dzinēja vadības sistēma

| | | | | | | | | | |
|--|---|---|---|---|---|---|---|---|--|
| Piedziņas sikсна | I | I | I | I | I | I | I | I | |
| Dzinēja eļļa & dzinēja eļļas filtrs (1)* (3)* (Pirmā pārbaude: 7500 km) | R** | R | R | R | R | R | R | R | |
| Dzesēšanas sistēmas šļūtene & savienojumi | I | I | I | I | I | I | I | I | |
| Dzinēja dzesēšanas šķidrums (3)* | Maiņa ik pēc 200000 km vai 5 gadiem. Veiciet pārbaudi un papildiniet pēc nepieciešamības. | | | | | | | | |
| Degvielas filtrs (2)* | Mainiet ik pēc 100000 km (ja izmantojat zemas kvalitātes degvielu, mainiet ik pēc 30000 km) | | | | | | | | |
| Degvielas līnija & savienojumi | I | I | I | I | I | I | I | I | |
| Gaisa attīrītājs (2)* | I | R | I | R | I | R | I | R | |
| Aizdedzes laiks | I | I | I | I | I | I | I | I | |
| Aizdedzes sveces | Maiņa ik pēc 60000 km vai 4 gadiem. | | | | | | | | |
| Aktīvās ogles kārbā & tvaika līnijas | - | - | I | - | - | I | - | - | |

Tabulas simboli:

I - Pārbaudiet šīs vienības un to saistītās daļas. Ja nepieciešams, salabojiet, iztīriet, papildiniet, pielāgojiet vai mainiet.

R - Aizvietojiet vai mainiet.

** - Lai nodrošinātu dzinēja ilgu kalpošanas laiku un efektīvu pielāgošanu, rūpnīcā iepildīto pirmo eļļu ieteicams noliet pirmo 10 000 km laikā.

(1)* Ja transportlīdzeklis tiek darbināts smagos apstākļos: braucot nelielos attālumos, ilgstoši braucot tukšgaitā vai braucot putekļainā stāvoklī, saīsiniet apkopes intervālu.

(2)* Ja transportlīdzeklis tiek ekspluatēts noslogotos apstākļos, braucot putekļainā vai smilšainā apvidū, piesārņotajā zonā vai braucot bezceļa apstākļos, bieži pārbaudiet gaisa filtru, ja nepieciešams, nomainiet gaisa filtru.

(3)* Skatiet sadaļu "Ieteicamie šķidrumi un smērvielas".

* Izmantojiet tikai apstiprinātās KG Mobility oriģinālās detaļas.
* ES valstis: Tikai valstis, kas ietilpst ES. (Tas neattiecas uz visām valstīm ES.)

| | | | | | | | | | |
|--|---|----|----|----|----|----|----|-----|-----|
| Apkopes intervāls Apkopes vienība | Kilometri (jūdzes) vai reizes mēnešos, kas tiek sasniegts pirmais | | | | | | | | |
| | x1000 km | 15 | 30 | 45 | 60 | 75 | 90 | 105 | 120 |
| | x1000 jūdzes | 10 | 20 | 30 | 40 | 50 | 60 | 70 | 80 |
| | Mēneši | 12 | 24 | 36 | 48 | 60 | 72 | 84 | 96 |

Šasija un virsbūve

| | | | | | | | | | |
|---|---|---|---|---|---|---|---|---|---|
| Riepu stāvoklis & spiediens riepās (7)* | Regulāri pārbaudiet un pielāgojiet, vai mainiet pēc nepieciešamības | | | | | | | | |
| Riteņu pielīdzināšana (7)* | Veiciet pārbaudi, kad tiek novērots neparasts stāvoklis | | | | | | | | |
| Stūre & savienojumi | I | I | I | I | I | I | I | I | I |
| Stūres pastiprinātāja šķidrums & līnijas (3)* | I | I | I | I | I | I | I | I | I |
| Piedziņas vārpstas putekļu sargi (8)* | I | I | I | I | I | I | I | I | I |
| Drošības jostas, sprādze & enkuri | I | I | I | I | I | I | I | I | I |
| Eļļojiet slēdzenes, eņģes & dzinēja pārsega fiksatoru | Regulāri pārbaudiet un pielāgojiet, vai mainiet pēc nepieciešamības | | | | | | | | |
| Riteņa gultņa smērviela | I | I | I | I | I | I | I | I | I |
| Kardānvārpstas smērviela - Priekšējā / Aizmugurējā (9)* | I | I | I | I | I | I | I | I | I |
| Gaisa kondicionētāja filtrs (10)* | R | R | R | R | R | R | R | R | R |
| | Saīsiniet apkopes intervālus augstākas slodzes apstākļos | | | | | | | | |

Tabulas simboli:

- I - Pārbaudiet šīs vienības un to saistītās daļas. Ja nepieciešams, salabojiet, iztīriet, papildiniet, pielāgojiet vai mainiet.
- R - Aizvietojiet vai mainiet.
- (3)* Skatiet sadaļu "Ieteicamie šķidrumi un smērvielas".
- (7)* Ja nepieciešams, rotējiet un balansējiet riteņus.
- (8)* Pēc brauciena pa bezceļiem piedziņas vārpstas putekļu sargus ir jāpārbauda.
- (9)* Pārbaudiet kardānvārpstas smērvielu ik pēc 5000 km vai 3 mēnešiem, ja transportlīdzeklis tiek ekspluatēts galvenokārt paaugstinātas slodzes apstākļos.
- Pa bezceļiem vai putekļainiem ceļiem, vai
 - intensīvā pilsētas satiksmē, kur āra temperatūra regulāri sasniedz 32°C vai

- augstāk, vai
- Kalnainā vai paugurainā apvidū.
- (10)* Noslodzes apstākļi gaisa kondicionētāja filtrā
- Braukšana piesārņotā zonā vai bezceļa apstākļos, ilgstoša gaisa kondicionētāja vai sildītāja darbība
 - intensīvā pilsētas satiksmē, kur āra temperatūra regulāri sasniedz 32°C vai augstāk

Plānotie apkopes pakalpojumi (paaugstinātas slodzes apstākļos) - G20DTR

Īpašnieks ir atbildīgs par apkopes pakalpojumu un ierakstu saglabāšanu. Jums ir jāsiglabā pierādījumi, ka jūsu transportlīdzeklim ir veikta atbilstoša apkope saskaņā ar plānotās apkopes pakalpojumu grafiku.

* Izmantojiet tikai apstiprinātās KG Mobility oriģinālās detaļas.

* ES valstis: Tikai valstis, kas ietilpst ES. (Tas neattiecas uz visām valstīm ES.)

| Apkopes intervāls | Kilometri (jūdzes) vai reizes mēnešos, kas tiek sasniegts pirmais | | | | | | | | |
|-------------------|---|-----|----|------|----|------|----|------|----|
| | x1000 km | 7,5 | 15 | 22,5 | 30 | 37,5 | 45 | 52,5 | 60 |
| Apkopes vienība | Mēneši | 6 | 12 | 18 | 24 | 30 | 36 | 42 | 48 |

Dzinēja vadības sistēma

| | | | | | | | | | |
|---|--|---|---|---|---|---|---|---|---|
| Piedziņas sikсна | I | I | I | I | I | I | I | I | I |
| Dzinēja eļļa & dzinēja eļļas filtrs (1)* (3)* | R** | R | R | R | R | R | R | R | R |
| Dzesēšanas sistēmas šļūtene & savienojumi | I | I | I | I | I | I | I | I | I |
| Dzinēja dzesēšanas šķidrums (3)* | Maiņa ik pēc 100000 km vai 3 gadiem. Veiciet pārbaudi un papildiniet pēc nepieciešamības. | | | | | | | | |
| Degvielas filtrs (2)* | Mainiet ik pēc 50000 km (ja izmantojat zemas kvalitātes degvielu, mainiet ik pēc 15000 km) | | | | | | | | |
| Degvielas līnija & savienojumi | I | I | I | I | I | I | I | I | I |
| Gaisa attīrītājs (2)* | R | R | R | R | R | R | R | R | R |
| | Saīsiniet apkopes intervālus augstākas slodzes apstākļos | | | | | | | | |
| Aizdedzes laiks | I | I | I | I | I | I | I | I | I |
| Aizdedzes sveces | Maiņa ik pēc 30000 km vai 2 gadiem. | | | | | | | | |
| Aktīvās ogles kārbā & tvaika līnijas | - | - | I | - | - | I | - | - | - |

Tabulas simboli:

I - Pārbaudiet šīs vienības un to saistītās daļas. Ja nepieciešams, salabojiet, iztīriet, papildiniet, pielāgojiet vai mainiet.

R - Aizvietojiet vai mainiet.

** - Lai nodrošinātu dzinēja ilgu kalpošanas laiku un efektīvu pielāgošanu, rūpnicā iepildīto pirmo eļļu ieteicams noliet pirmo 10 000 km laikā.

(1)* Ja transportlīdzeklis tiek ekspluatēts paaugstinātas slodzes apstākļos: Saīsiniet apkopes intervālu.

- Bieža apstāšanās un kustības uzsākšana, ilgstoša tukšgaita, īss braukšanas attālums zem 6 km, braukšanas attālums mazāks par 16 km, ja āra temperatūra saglabājas zem nulles

- Braukšana pa paugurainu vai kalnainu reljefu, smilšainu vai putekļainu apvidu

- Braukšana ar lielu slodzi, piemēram, piekabes vilkšana

- Taksometra, patrulēšanas vai piegādes pakalpojumu nodrošināšana (ilgstoša tukšgaita un pārmērīga braukšana ar mazu ātrumu)

(2)* Ja transportlīdzeklis tiek ekspluatēts noslogotos apstākļos, braucot putekļainā vai smilšainā apvidū, piesārņotajā zonā vai braucot bezceļa apstākļos, bieži pārbaudiet gaisa filtru, ja nepieciešams, nomainiet gaisa filtru.

(3)* Skatiet sadaļu "Ieteicamie šķidrumi un smērvielas".

| | | | | | | | | | |
|--|---|-----|----|------|----|------|----|------|----|
| Apkopes intervāls Apkopes vienība | Kilometri (jūdzes) vai reizes mēnešos, kas tiek sasniegts pirmais | | | | | | | | |
| | x1000 km | 7,5 | 15 | 22,5 | 30 | 37,5 | 45 | 52,5 | 60 |
| | Mēneši | 6 | 12 | 18 | 24 | 30 | 36 | 42 | 48 |

Šasija un virsbūve

| | | | | | | | | | |
|--|---|-----------|---------|---|---|---|---|---|---|
| Izplūdes caurules & stiprinājumi | I | I | I | I | I | I | I | I | I |
| Bremžu / Sajūga šķidrums (3)* | Mainiet ik pēc 1 gadiem (regulāri pārbaudiet) | | | | | | | | |
| Stāvbremze / Bremžu kluči (priekšpusē un aizmugurē) (4)* | I | I | I | I | I | I | I | I | I |
| Bremžu līnija & savienojumi (tajā skaitā pastiprinātājs) | I | I | I | I | I | I | I | I | I |
| Manuālās transmisijas eļļa (5)* | | | | | I | | | | I |
| Sajūga & bremžu pedāļa brīvgaite | I | I | I | I | I | I | I | I | I |
| Sadales kārbas šķidrums (3)* | I | I | I | R | I | I | I | I | R |
| Priekšpusēs & aizmugurējā diferenciālā šķidrums (3)* | Priekšpuse | | R | I | R | I | R | I | R |
| | | Aizmugure | Stingrs | I | R | I | R | I | R |
| | | IRS | I | I | I | R | I | I | I |
| Automātiskās transmisijas šķidrums (6)* | | | | | I | | | | R |
| Pārbaudiet brīvgaite/stingrību attiecībā uz apakšējās skrūves/uzgriežņa un lodveida šarnīru uz šasijas un korpusa (6)* | Bieži pārbaudiet un, ja nepieciešams, noregulējiet vai nomainiet (mainiet tikai lodveida šarnīru ik pēc 100 000 km) | | | | | | | | |

Tabulas simboli:

I - Pārbaudiet šīs vienības un to saistītās daļas. Ja nepieciešams, salabojiet, iztīriet, papildiniet, pielāgojiet vai mainiet.

R - Aizvietojiet vai mainiet.

(3)* Skatiet sadaļu "Ieteicamie šķidrums un smērvielas".

(4)* Nepieciešama biežāka apkope, ja transportlīdzeklis tiek ekspluatēts jebkuros no šiem apstākļiem:

- intensīvā pilsētas satiksmē, kur āra temperatūra regulāri sasniedz 32°C vai augstāk, vai

- Kalnainā vai paugurainā apvidū vai

- Veicot biežu piekabes vilkšanu, vai

- Līdzīga transportlīdzekļa ekspluatācija kā taksometros, policijā vai piegādes dienestā.

(5)* Pārbaudiet un papildiniet ik pēc 30000 km vai 2 gadiem.

(Braukšana normālas slodzes apstākļos: Nav nepieciešams atjaunot

(Braukšana paaugstinātas slodzes apstākļos: Mainiet ik pēc 120000 km)

(6)* Ja transportlīdzeklis tiek ekspluatēts paaugstinātas slodzes apstākļos: Saisniet apkopes intervālu.

- Piekabes vilkšana vai braukšana bezceļa apstākļos (ik pa laikam pārbaudiet šķidrums noplūdi)

- Taksometra, patrulēšanas vai piegādes pakalpojumu nodrošināšana (ilgstoša tukšgaita un pārmērīga braukšana ar mazu ātrumu)

- Regulāra apstāšanās un braukšanas uzsākšana, ilgstoša tukšgaita, īsi braucieni

- Braukšana pa paugurainu vai kalnainu reljefu, smilšainu vai putekļainu apvidu

- Regulāri braucieni ātrumā virs 170 km/h

- Regulāri braucieni noslogotas satiksmes apstākļos, kur āra temperatūra pārsniedz 32°C

| | | | | | | | | | |
|--|---|-----|----|------|----|------|----|------|----|
| Apkopes intervāls Apkopes vienība | Kilometri (jūdzes) vai reizes mēnešos, kas tiek sasniegts pirmais | | | | | | | | |
| | x1000 km | 7,5 | 15 | 22,5 | 30 | 37,5 | 45 | 52,5 | 60 |
| | Mēneši | 6 | 12 | 18 | 24 | 30 | 36 | 42 | 48 |

Šasija un virsbūve

| | | | | | | | | | |
|---|---|---|---|---|---|---|---|---|---|
| Riepu stāvoklis & spiediens riepās (7)* | Regulāri pārbaudiet un pielāgojiet, vai mainiet pēc nepieciešamības | | | | | | | | |
| Riteņu pielīdzināšana (7)* | Veiciet pārbaudi, kad tiek novērots neparasts stāvoklis | | | | | | | | |
| Stūre & savienojumi | I | I | I | I | I | I | I | I | I |
| Stūres pastiprinātāja šķidrums & līnijas (3)* | I | I | I | I | I | I | I | I | I |
| Piedziņas vārpstas putekļu sargi (8)* | I | I | I | I | I | I | I | I | I |
| Drošības jostas, sprādze & enkuri | I | I | I | I | I | I | I | I | I |
| Eļļojiet slēdzenes, eņģes & dzinēja pārsega fiksatoru | Regulāri pārbaudiet un pielāgojiet, vai mainiet pēc nepieciešamības | | | | | | | | |
| Riteņa gultņa smērviela | I | I | I | I | I | I | I | I | I |
| Kardānvārpstas smērviela - Priekšējā / Aizmugurējā (9)* | I | I | I | I | I | I | I | I | I |
| Gaisa kondicionētāja filtrs (10)* | R | R | R | R | R | R | R | R | R |

Tabulas simboli:

I - Pārbaudiet šīs vienības un to saistītās daļas. Ja nepieciešams, salabojiet, iztīriet, papildiniet, pielāgojiet vai mainiet.

R- Aizvieto jiet vai mainiet.

(3)* Skatiet sadaļu "Ieteicamie šķidrums un smērvielas".

(7)* Ja nepieciešams, rotējiet un balansējiet riteņus.

(8)* Pēc brauciena pa bezceļiem piedziņas vārpstas putekļu sargus ir jāpārbauda.

(9)* Pārbaudiet kardānvārpstas smērvielu ik pēc 5000 km vai 3 mēnešiem, ja transportlīdzeklis tiek ekspluatēts galvenokārt paaugstinātas slodzes apstākļos.

- Pa bezceļiem vai putekļainiem ceļiem, vai

- intensīvā pilsētas satiksmē, kur āra temperatūra regulāri sasniedz 32°C vai augstāk, vai

- Kalnainā vai paugurainā apvidū.

(10)* Noslodzes apstākļi gaisa kondicionētāja filtrā

- Braukšana piesārņotā zona vai bezceļa apstākļos, ilgstoša gaisa kondicionētāja vai sildītāja darbība

Dīzeļdzinējs D22DTR

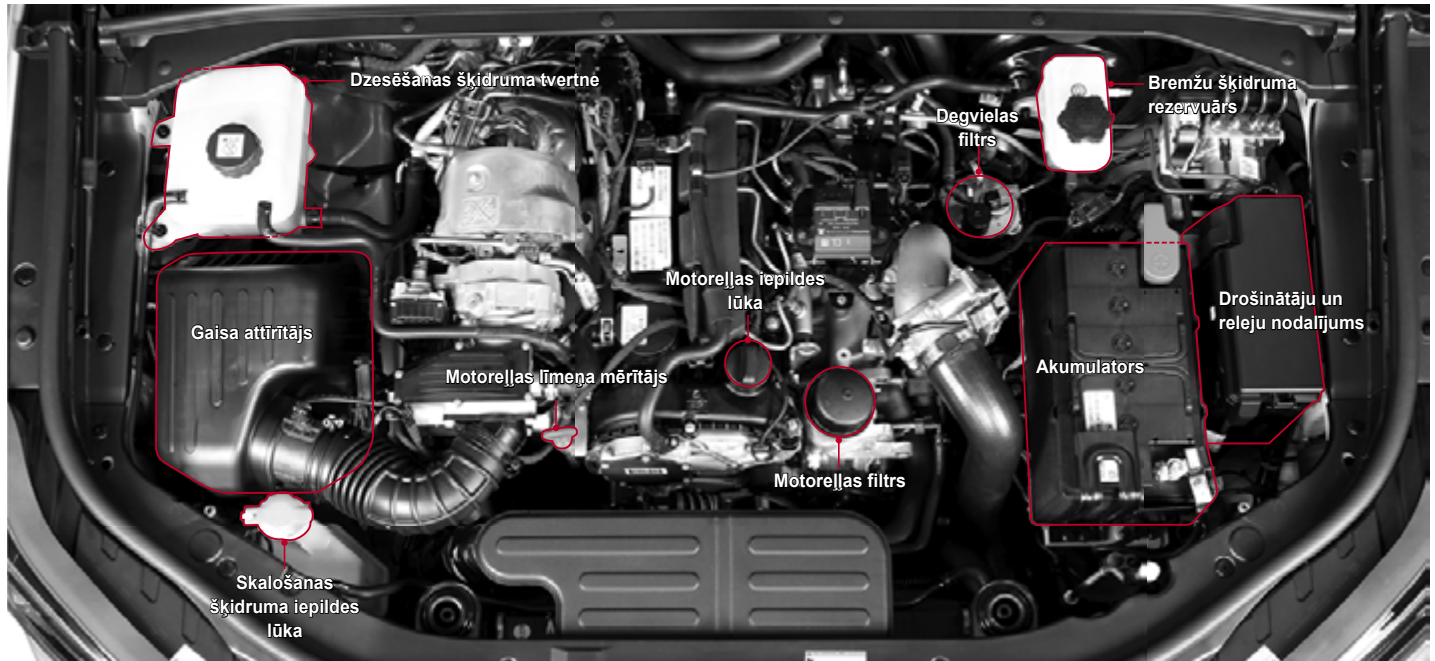

| | |
|--|---|
| | 경고 / WARNING / 경고 / ВНИМАНИЕ |
| | <ul style="list-style-type: none"> - 회전부에 손을 넣지 마십시오. 21659-34001 - 엔진 시동중에는 핸디 작동하지 않습니다. |
| | <ul style="list-style-type: none"> - Keep hand clear. - Fan blade start at eng running. |
| | <ul style="list-style-type: none"> - 不要把手放进运转部位上 - 在发动机启动时, 风扇会工作 |
| | <ul style="list-style-type: none"> - Держите руку на расстоянии - Лезвия вентилятора вращаются при работе двигателя |

| | |
|---|-------------------|
| | Bīdīnājums |
| <ul style="list-style-type: none"> • Pēc braukšanas ar transportlīdzekli sistēmas, tostarp dzinējs, radiators, izplūdes kolektors, katalizators un izplūdes caurule (klusinātājs), ir ļoti karstas, tāpēc, pārbaudot mašīntelpu, jāievēro piesardzība. Pirms pārbaudes izslēdziet un pareizi atdzesējiet dzinēju, lai izvairītos no apdegumu gūšanas. • Pārbaudot un strādājot pie motortelpas, pastāv nopietnu savainojumu risks, ko rada rotējošas daļas, piemēram, dzinēja dzesēšanas ventilators. Turklāt dzesēšanas ventilators var griezties neatkarīgi no tā, vai dzinējs ir iedarbināts vai nē. | |

Benzīna dzinējs G20DTR

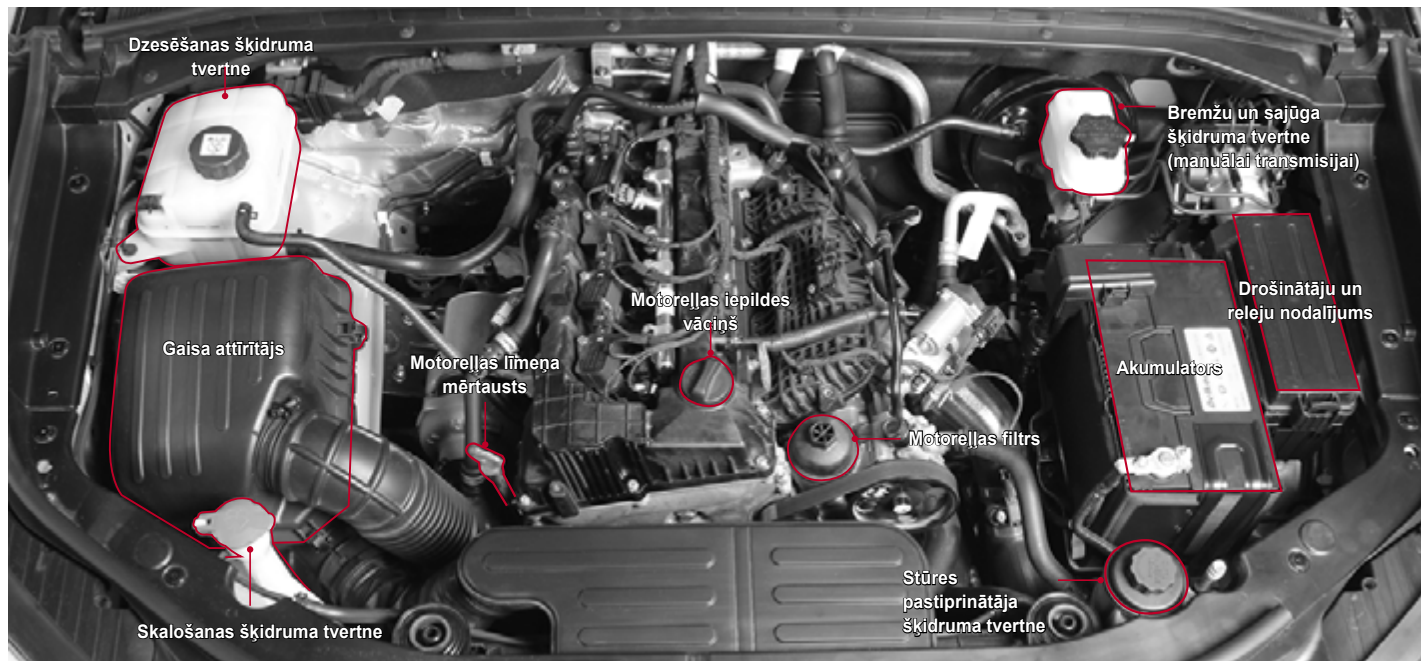

| | |
|--|---|
| | 경고 / WARNING / 警告 / ВНИМАНИЕ - 회전부에 손을 넣지 마십시오. 21659-34001 - 엔진 시동중에는 팬이 작동합니다. |
| | - Keep hand clear. - Fan blade start at eng running. |
| | - 不要把手放進旋轉部位上。 - 在發動機啟動時，風扇會工作。 |
| | - Держите руку на расстоянии - Держите руку на расстоянии от вращающихся деталей. |

Brīdinājums

- Pēc braukšanas ar transportlīdzekli sistēmas, tostarp dzinējs, radiators, izplūdes kolektors, katalizators un izplūdes caurule (klusinātājs), ir ļoti karstas, tāpēc, pārbaudot mašīntelpu, jāievēro piesardzība. Pirms pārbaudes izslēdziet un pareizi atdzesējiet dzinēju, lai izvairītos no apdegumu gūšanas.
- Pārbaudot un strādājot pie motortelpas, pastāv nopietnu savainojumu risks, ko rada rotējošas daļas, piemēram, dzinēja dzesēšanas ventilators. Turklāt dzesēšanas ventilators var griezties neatkarīgi no tā, vai dzinējs ir iedarbināts vai nē.

Dīzeļdzinējs

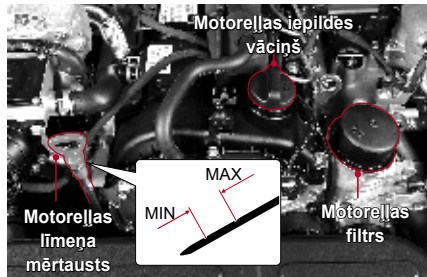

Benzīna dzinējs

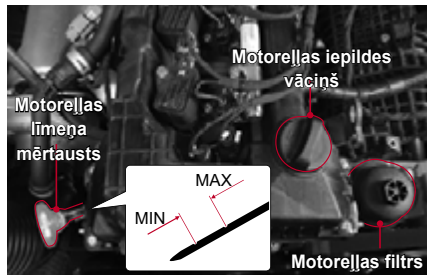

Līmeņa pārbaude

Novietojiet automašīnu uz līdzenas vietas un ieslēdziet stāvbremzi.

Apturiet dzinēju un pagaidiet vairāk nekā 5 minūtes.

- 1 Izvelciet mērtauku un noslaukiet to ar tīru drānu. Ievietojiet to atpakaļ līdz galam.
- 2 Izvelciet to vēlreiz un pārbaudiet eļļas līmeni.
- 3 Eļļas līmenim jābūt starp maksimālo (Max) un minimālo (Min) atzīmi uz eļļas mērtauka. Eļļa jāpapildina, pirms tās līmenis nokrīt zem minimālās atzīmes.

Papildināšana

- 1 Ja līmenis sasniedz zemāko punktu, atveriet filtra vāciņu cilindra bloka augšpusē un pielejiet oriģinālo eļļu, nepārsniedzot augšējās atzīmes līmeni.
- 2 Pārbaudiet eļļas līmeni atkārtoti pēc 5 minūtēm.

⚠ Uzmanību

- Regulāri pārbaudiet dzinēja eļļas līmeni un, ja nepieciešams, pievienojiet oriģinālo KG Mobility motoreļļu.
- Notīriet mērstieni ar tīru drānu, lai dzinējā neiekļūst svešķermeņi.
- Eļļa nedrīkst pārsniegt augšējo atzīmi uz mērtauka.
- Ja dzinējs ir jauns, dzinēja eļļa var tikt patērēta vairāk.

⚠ Brīdinājums

- Transportlīdzekļa ekspluatācija ar nepietiekamu eļļas daudzumu var sabojāt dzinēju. Pārliecinieties, vai dzinēja eļļas līmenis ir pareizs, un, ja nepieciešams, pievienojiet eļļu.

Motoreļļas funkcija

Motoreļļas galvenā funkcija ir eļļot un atdzesēt dzinēja daļas, kas nodrošina motora pareizu darbību.

Motoreļļas patēriņš

Motoreļļas patēriņš ir atkarīgs no eļļas viskozitātes un kvalitātes, kā arī no braukšanas paradumiem. Šādu apstākļu ietekmē var būt nepieciešams vairāk eļļas:

- Kad automašīna ir jauna

Jauns dzinējs parasti patērē vairāk eļļas, jo tā virzuļi, virzuļa gredzens un cilindru sienas vēl nav noregulētas optimālā stāvoklī.

Eļļas patēriņš : Max. 0.5 litri uz 1000 km

Tādējādi vadītājam ir nepieciešams bieži pārbaudīt eļļas līmeni un, ja nepieciešams, papildināt eļļu. KG Mobility Corporation iesaka pārbaudīt eļļas līmeni katru reizi, kad uzpildāt transportlīdzekli vai braucat lielu attālumu līdz pirmajiem 5000 km.

- Braucot ar lieliem dzinēja apgriezieniem

Ja pietiekami rūpīgi ievērosiet sekojošo, pirmās reizes vadot transportlīdzekli, tas garantēs jums teicamu, ērtu un ilgstošu transportlīdzekļa veiktspēju.

- Atcerieties pārbaudīt motoreļļas līmeni un saīsināt šo ciklu paaugstinātas slodzes apstākļos, lai uzpildītu dzinēja eļļu.

- Izvairieties pakļaut dzinēju lielai slodzei, intensīvi spiežot gāzes pedāli, un esiet īpaši uzmanīgs, ja āra temperatūra pirmos 1000 km saglabājas zem nulles.

- Pirmajos 1000 km nevelciet kravas

* Kas ir braukšana paaugstinātas slodzes apstākļos?

- Braukšana ar lielu dzinēja apgriezienu skaitu vai lielu ātrumu
- Braukšana lielā ātrumā divas stundas bez pārtraukuma
- Braukšana pa nelīdzenu ceļu, bezceļu, netīriem vai dubļainiem ceļiem
- Braukšana vietās, kur tiek izmantots sāls vai citi koroziju izraisoši materiāli
- Atkārtoti, īsi braucieni
- Braukšana ar pārmērīgi ilgu tukšgaitu
- Braukšana ar lielu slodzi, piemēram, vilkšana

Dzinēja kopšana

Lai dzinējs saglabātu teicamu stāvokli, ievērojiet sekojošo:

- Paaugstinātas slodzes apstākļos bieži pārbaudiet motoreļļas līmeni un, ja nepieciešams, pielejiet to. Jāsaīsinā arī maiņas intervāls.
- Nedarbiniet jaunu dzinēju lielā ātrumā, kamēr tā nobrauktais attālums nav sasniedzis 1000 km. Esiet īpaši uzmanīgs, kad dzinējs ir auksts.
- Pēc jauna dzinēja uzstādīšanas nevelciet citu transportlīdzekli vai piekabi, līdz tā nobrauktais attālums nav sasniedzis 1000 km.

Mainas intervāls

- Dzinēja eļļas filtra elements jāmaina vienlaikus ar motoreļļu.
- Izmantojiet tikai oriģinālo KG Mobility motoreļļu un filtru.

Motoreļļa

Skatīt sadaļu "Plānotie apkopes pakalpojumi".

Motoreļļas filtrs

| Apkopes intervāls |
|-----------------------------------|
| Tāds pats intervāls kā motoreļļai |



Uzmanību

- Apkopes intervāls var tikt saīsināts, ja jūsu automašīna tiek vadīta paaugstinātās slodzes apstākļos.
- Mainiet motoreļļu, pamatojoties uz nobraukto attālumu vai periodu, atkarībā no tā, kurš nosacījums tiek izpildīts pirmais.

Specifikācija un ietilpība

| | Apkopes intervāls | |
|---------------|-------------------|---|
| Specifikācija | Dīzeļdegviela | Kvalitātes klase: KG Mobility oriģinālā motoreļļa vai ACEA C2 SAE 0W-30 |
| | Benzīns | Kvalitātes klase: KG Mobility oriģinālā motoreļļa vai ACEA C2 SAE 0W-30 |
| Ietilpība | D22DTR | 6,0 l |
| | G20DTR | 5,0 l |



Brīdinājums

- Izmantojiet tikai oriģinālo KG Mobility motoreļļu un filtrus. Nerekomendētu produktu izmantošana var radīt dzinēja bojājumus.

Brīdinājumi un piesardzības ievērošana pārbaudes laikā



Uzmanību

- Regulāri pārbaudiet dzinēja eļļas līmeni un, ja nepieciešams, pievienojiet oriģinālo KG Mobility motoreļļu.



Brīdinājums

- Notīriet mērstieni ar tīru drānu, lai dzinējā neiekļūst svešķermeņi.
- Izmantojiet tikai oriģinālo KG Mobility motoreļļu.
- Eļļa nedrīkst pārsniegt augšējo atzīmi uz mērtasta.
- Transportlīdzekļa ekspluatācija ar nepietiekamu vai pārmērīgu eļļas daudzumu var sabojāt dzinēju.

SAE viskozitātes klases

SAE klases (viskozitāte) jāizvēlas atbilstoši sezonas vidējai gaisa temperatūrai.

Piemērojot SAE klases, precīzi pamatojoties uz ārējā gaisa temperatūru, motoreļļa būtu bieži jāmaina. Tāpēc SAE klašu temperatūras robežas jāuzskata par atsauces temperatūrām, un faktiskā gaisa temperatūra īslaicīgi var būt augstāka vai zemāka.

* Kā pārbaudīt dzinēja eļļas specifiskāciju

Piemērs:

0W, 5W, 10W, 15W, 20W, 25W 20, 30, 40, 50, 60

Eļļas viskozitāte ziemā
(W: Ziema)

Eļļas viskozitāte vasarā

- Skaitlis, piemēram, SAE 10W, attiecas uz viskozitāti noteiktā temperatūrā, un alfabēts "W" norāda eļļas piemērotību aukstākai temperatūrai.
- Eļļas viskozitātei vasarā augstāki skaitļi nozīmē augstāku viskozitāti.

Piezīme

- Atsevišķa mazgāšanas šķidrums tvertne aizmugurējam stiklam nav paredzēta. Mazgāšanas šķidrums tiek piegādāts no vējstikla mazgāšanas šķidrums tvertnes.

Dzinējs

Viskozitāte jāizvēlas atkarībā no ārējās temperatūras. Īsu temperatūras svārstību gadījumā neizvēlieties citas viskozitātes eļļu.

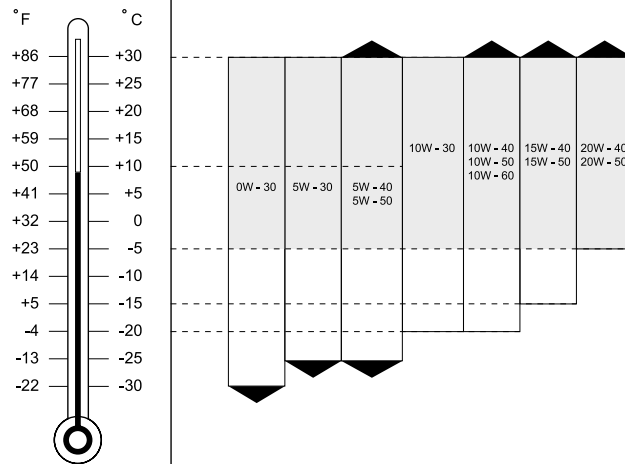

Dzinēja dzesēšanas šķidrums

Dīzeļdzinējs



Benzīna dzinējs

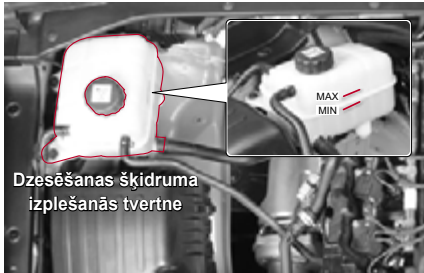

Līmeņa pārbaude

Novietojiet automašīnu uz līdzenas vietas un ieslēdziet stāvbremzi. Izslēdziet dzinēju un ļaujiet tam atdzist.

- 1 Dzesēšanas šķidruma līmenim jābūt starp MAX un MIN atzīmēm uz rezervuāra.
- 2 Pārbaudiet dzesēšanas šķidruma līmeni. Ja līmenis ir zem "MIN" atzīmes, nekavējoties pielejiet dzesēšanas šķidrumu.

Apkopes intervāls

- Maiņa: Ik pēc 5 gadiem vai 200000 km

| | | |
|--------------------------|-------|--|
| Dīzeļdzinējs (D22DTR) | 10.2ļ | KG Mobility oriģinālais dzesēšanas šķidrums Antifrīzs SYC-1025, Antifrīzs: Ūdens = 50:50 ORGANISKĀS SKĀBES |
| Benzīna dzinējs (G20DTR) | 11.0ļ | TIPS, KRĀSA: ZILA |

- Pārbaude: Katru dienu pirms braukšanas
- Papildināšana: Pēc nepieciešamības



Brīdinājums

-  **Nemēģiniet ņemt nost dzesēšanas šķidruma vāku, kamēr radiators un dzinējs ir karsts. Dzesēšanas sistēma var izsmidzināt karstu dzesēšanas šķidrumu, ja tiek noņemts vāciņš, izraisot nopietnus savainojumus.**
- Izmantojiet tikai KG Mobility oriģinālo dzesēšanas šķidrumu un antifrīzu.

Papildināšana

Izmantojiet tikai mīksta ūdens un antifrīza maisījumu attiecībā 50/50 kā norādīts.

- 1 Lēnām atveriet dzesēšanas šķidruma izplešanās tvertnes vāciņu, kad dzinējs ir auksts. Šajā laikā jūs varat dzirdēt šņācošu skaņu.
- 2 Kad vairs nav dzirdama šņākoņa, noņemiet izplešanās tvertnes vāciņu.
- 3 Pievienojiet dzesēšanas šķidruma rezervuāra tvertnē ūdens un antifrīza maisījumu attiecībā 50:50.
- 4 Ja nenotiek nekas neparasts, pievelciet dzesēšanas šķidruma tvertnes vāciņu.



Uzmanību

- Izvairieties no dzesēšanas šķidruma tiešas saskares ar transportlīdzekļa krāsoto virsbūvi.



Uzmanību

- Neprecīzs dzesēšanas šķidruma maisījums var izraisīt nopietnus darbības traucējumus vai dzinēja bojājumus.
- Neizmantojiet šķidrumu, kas satur vairāk par 60% antifrīza vai mazāk par 35% antifrīza, jo tas var samazināt šķidruma efektivitāti.
- Pēc dzesēšanas šķidruma pievienošanas vai nomaiņas pārbaudiet antifrīza maisījuma attiecību.

Piezīme

- Ja rodas šaubas par maisījuma attiecību, visvieglāk ir sajaukt 50% ūdens un 50% antifrīza maisījumu, jo tas būs vienāds daudzums. Tas ir piemērots lietošanai lielākajā daļā temperatūras diapazonu no -36°C un augstāk.
- Antifrīza maisījuma attiecība transportlīdzekļa piegādes brīdī ir 45%.



Brīdinājums

- Ja dzesēšanas šķidruma līmenis ir pārāk zems, dzinējs var pārkarst. Ja dzesēšanas šķidruma temperatūras mērītāja vērtība instrumentu panelī strauji paaugstinās, nekavējoties pārbaudiet dzesēšanas šķidruma līmeni. Izmantojiet tikai KG Mobility oriģinālo dzesēšanas šķidrumu un antifrīzu. Ja uzpildīšanai tiek izmantoti dažāda veida dzesēšanas šķidrumi vai neatbilstoši dzesēšanas šķidrumi, var notikt ķīmiskas reakcijas un bloķēt dzesēšanas šķidruma plūsmu. Tas var izraisīt dzinēja pārkaršanu vai degšanu dzinēja iekšpusē.



Brīdinājums

- Zem spiediena var tikt izpūsts karsts dzesēšanas šķidruma un tvaiki, kas var izraisīt nopietnus apdegumus. Nekad nenogremiet dzesēšanas šķidruma izplešanās tvertnes vāciņu, ja dzinējs ir karsti.
- Izmantojiet tikai Ssangyog oriģinālo dzesēšanas šķidrumu un antifrīzu.

Gaisa attīrītājs

Dīzeļdzinējs

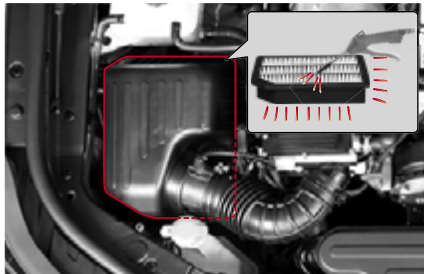

Benzīna dzinējs

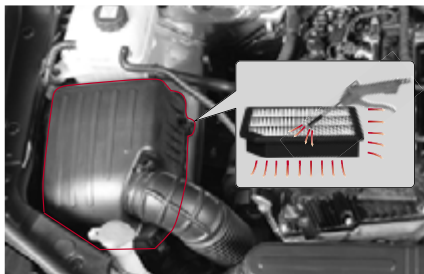

Tīrīšana

Skatīt sadaļu "PLĀNOTIE APKOPES PAKALPOJUMI".

Izpūtiet saspiestu gaisu caur elementu pretējā virzienā normālajai gaisa plūsmai, lai notīrītu elementu.



Uzmanību

- Ja jūs izpūšat saspiestu gaisu normālas gaisa plūsmas virzienā, dzinējs tiks bojāts, tajā iekļūstot svešķermeņiem.
- Esiet uzmanīgi ar saspiestā gaisa virzienu, piemērojot to gaisa attīrītājam.



Uzmanību

Ja transportlīdzeklis tiek ekspluatēts paaugstinātās slodzes apstākļos:

- Braukšana piesārņotā apvidū vai pa bezceļiem
- Braukšana putekļainos vai smilšainos apvidos

Bieži pārbaudiet gaisa attīrītāju, ja nepieciešams, nomainiet gaisa attīrītāju.



Brīdinājums

- Nebrauciet ar savu automašīnu ar nepareizi uzstādītu gaisa attīrītāja elementu vai bez tā. Tas var sabojāt dzinēju vai izraisīt tā uzliesmošanu.
- Gaisa filtra tīrīšanas laikā neļaujiet nevienam priekšmetam iekļūt korpusā. Tas var sabojāt dzinēju vai izraisīt tā apstāšanos.

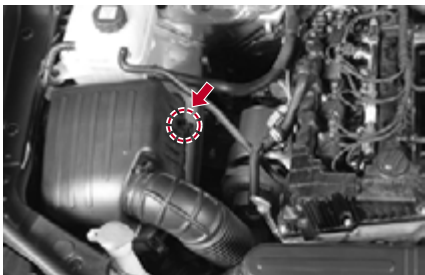

Ja transportlīdzeklis tiek darbināts ļoti putekļainās vai smilšainās vietās, nomainiet to biežāk nekā ieteicams. Ja tas ir netīrs, pakratiet elementu, lai notīrītu putekļus. Notīriet gaisa attīrītāja korpusa iekšpusi un pārklājiet to ar mitru drānu.

Notīriet gaisa attīrītāja elementu, pūšot caur to saspiestu gaisu pretējā virzienā normālajai gaisa plūsmai.



Brīdinājums

- Dzinējs var tikt bojāts.
- Nedarbiniet transportlīdzekli bez gaisa attīrītāja elementa.

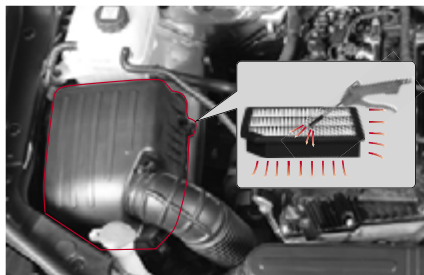

Izpūstiet saspiestu gaisu caur elementu pretējā virzienā normālajai gaisa plūsmai, lai notīrītu elementu kā parādīts augstāk.

Maīņa

- 1 Atveriet skavu un noņemiet vāku.
- 2 Gaisa attīrītāju nomainiet pret jaunu. Pārlicinieties, ka elements ir pareizi uzstādīts gaisa attīrītāja korpusā.
- 3 Aizveriet vāku un aizveriet fiksatoru.

Degvielas filtrs (D22DTR)

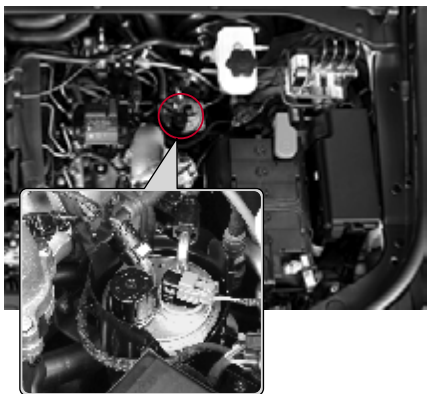

Atgaisošanas sūkņa darbības nosacījumi

- 1 Ja mašīnai beigusies degviela
- 2 Pēc ūdens noliešanas no degvielas filtra
- 3 Pēc degvielas filtra maiņas

Ja tas notiek, sūkņiet degvielu, līdz degvielas filtrs ir pilnībā uzpildīts. Tad iedarbiniet dzinēju.



Brīdinājums

- Pēc degvielas filtra nomaiņas vai ūdens iztukšošanas no degvielas filtra atgaisojiet degvielas filtru, izmantojot atgaisošanas sūkni. Pretējā gadījumā dzinēju nevarēs iedarbināt vai degvielas padeves caurulē esošā gaisa dēļ var tikt bojāta degvielas sistēma.

Ūdens atdalīšanas funkcija

Ja ūdens degvielā nokļūst dzinējā un degvielas sistēmā, tas var izraisīt nopietnus degvielas sistēmas bojājumus. Degvielas filtrs nodrošina ūdens atdalīšanas funkciju, lai bloķētu ūdens pieplūdi. Kad ūdens līmenis ūdens separatorā degvielas filtrā pārsniedz noteiktu līmeni, iedegas brīdinājuma gaisma un atskan skaņas signāls. Ja tā notiek, lūdziet sistēmu pārbaudīt KG Mobility izplatītājam vai KG Mobility pilnvarotajam servisa centram.

| | Apkopes intervāls |
|-----------|---|
| EU | Veiciet maiņu ik pēc 40 000 km (Ūdens noliešana no degvielas filtra: ikreiz, mainot dzinēja eļļu) |
| Vispārēji | Veiciet maiņu ik pēc 30 000 km (Ūdens noliešana no degvielas filtra: ikreiz, mainot dzinēja eļļu) |



Uzmanību

- Mainiet degvielas filtru atbilstoši norādītajam apkopes intervālam.

Atgaisošanas sūkņa darbināšana

Darbības nosacījumi

Jebkurā no tālāk minētajiem gadījumiem vairākas reizes nospiediet atgaisošanas sūkni, lai degvielas filtrs piepildītos ar degvielu, līdz no atgaisošanas sūkņa atveres izplūst noteikts degvielas daudzums, un pēc tam iedarbiniet dzinēju.

- Kad viss degvielas daudzums ir iztērēts, un transportlīdzeklis tiek uzpildīts ar izslēgtu dzinēju
- Kad tiek veikta ūdens atdalīšana no degvielas filtra
- Kad tiek nomainīts degvielas filtrs



Brīdinājums

- Pēc degvielas filtra nomaiņas vai ūdens atdalīšanas veikšanas vairākas reizes nospiediet atgaisošanas sūkni, līdz no atgaisošanas sūkņa atveres izplūst noteikts degvielas daudzums. Ja neizdodas pareizi nospiegt atgaisošanas sūkni, gaiss var iekļūt degvielas padeves caurulē, kā dēļ var nedarboties dzinējs vai var tikt bojāta degvielas sistēma.

Darbības metode

- 1 Kad atgaisošanas sūknis ir nospiests, pagrieziet to atvēršanas virzienā.



⚠ Uzmanību

- Jāievēro piesardzība, jo atgaisošanas sūkņa atvēršana vai aizvēršana, izmantojot kņabīles, var to sabojāt.

- 2 Kad atgaisošanas sūknis ir atvērts, nospiediet to vairākas reizes, līdz no sūkņa atveres izplūst noteikts degvielas daudzums.



⚠ Brīdinājums

- Kad atgaisošanas sūknis darbojas, no tā atveres var uzreiz izšļākties saspīstā degviela. Uzmanieties, lai saspīstā degviela nenokļūtu acīs vai uz citām ķermeņa daļām.

- 3 Kad atgaisošanas sūknis ir nospiests, pagrieziet to aizvēršanas virzienā.

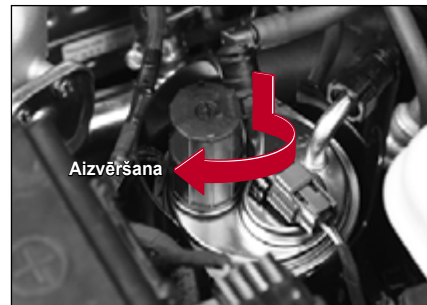

- 4 Aizveriet dzinēja pārsegu un iedarbiniet dzinēju.

Bremžu un sajūga šķidrums (ar manuālo transmisiju)

Dīzeļdzinējs

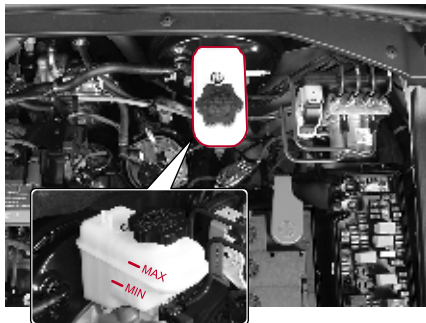

Benzīna dzinējs

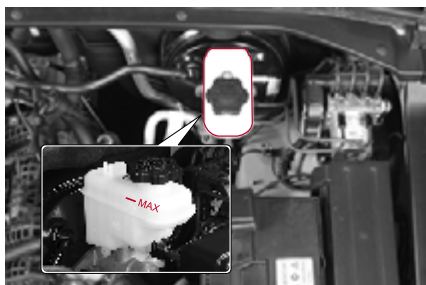

Specifikācija un maiņa

| | |
|-------------------|-----------------|
| Specifikācija | DOT 4 |
| Apkopes intervāls | Ik pēc 2 gadiem |

Līmeņa pārbaude un papildināšana

- Šķidruma līmenim jābūt starp MAX un MIN atzīmēm uz rezervuāra.
- Pārbaudiet līmeni, automašīnai atrodoties uz līdzenas virsmas. Ja tas nokrīt līdz atzīmei MIN vai zem tās, uzpildiet tvertni ar norādīto šķidrumu. Izmantojiet tikai norādīto šķidrumu.

⚠ Uzmanību

- Uzmanieties, lai tvertnē neiekļūtu svešķermeņi, pievienojot šķidrumu.
- Nepievienojiet šķidrumu virs "MAX" līmeņa.
- Neļaujiet šķidrumam nonākt saskarē ar virsbūves krāsojumu.
- Pēc šķidruma pievienošanas cieši pievelciet vāciņu.
- Ja šķidrumu nepieciešams uzpildīt pārāk bieži, lūdziet sistēmu pārbaudīt KG Mobility izplatītājam vai KG Mobility pilnvarotajam servisa centram.



Brīdinājums

- Izmantojiet tikai oriģinālo KG Mobility bremžu šķidrumu.
- Neļaujiet šķidrumam nonākt saskarē ar ādu vai acīm. Ja tas nokļuvis acīs vai uz ādas, skalojiet skartās vietas ar lielu daudzumu ūdens. Ja kairinājums turpinās, sazinieties ar ārstu.
- Šķidrums pakāpeniski samazinās atkarībā no bremžu kļuču nodiluma. Pēkšņš šķidruma līmeņa kritums var norādīt uz noplūdi sistēmā. Šādā gadījumā lūdziet sistēmu pārbaudīt KG Mobility izplatītājam vai KG Mobility pilnvarotajam servisa centram.

Skalošanas šķidrums

Uzpildiet skalošanas šķidrumu

Dīzeļdzinējs

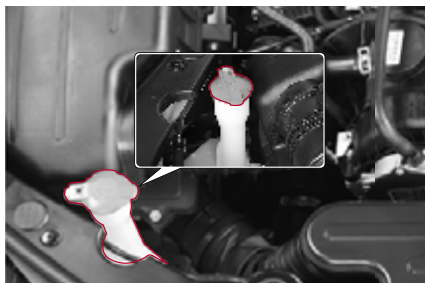

Benzīna dzinējs



Bieži pārbaudiet skalošanas šķidruma līmeni un pēc vajadzības pievienojiet norādīto produktu.

Ziemā izmantojiet tikai ziemas sezonai norādīto skalošanas šķidrumu.



Uzmanību

- Ja kā skalošanas šķidrumu izmantojat tīru ūdeni, tas ziemas laikā sasilst un bojā skalošanas šķidruma tvertni un motoru. Izmantojiet tikai norādīto skalošanas šķidrumu.
- Ja izmantojat skalošanas slēdzi bez skalošanas šķidruma, motors var tikt bojāts pārslodzes dēļ. Tāpēc, ja nav skalošanas šķidruma, nedarbiniet skalošanas motoru.
- Stikla tīrītāju lietošana uz sausas virsmas uz vējstikla vai aizmugurējā stikla bez skalošanas šķidruma var sabojāt stiklu. Iedarbiniet tīrītājus pēc pietiekamas skalošanas šķidruma izsmidzināšanas.
- Papildinot skalošanas šķidrumu, neuzlejiet to uz automašīnas dzinēja vai virsbūves krāsas. Ja mazgāšanas šķidrums izlijis uz rokas vai citas ķermeņa daļas, nomazgājiet to ar tīru ūdeni.
- Aizmugures durvju logam nav atsevišķas skalošanas šķidruma tvertnes. Priekšējā skalošanas šķidruma tvertne ir paredzēta arī bagāžas nodalījuma durvju logam.



Brīdinājums

- Skalošanas šķidruma sastāvā ir viegli uzliesmojoši materiāli, lai novērstu sasaldēšanu. Tiešā saskarē ar liesmu tas var izraisīt ugunsgrēku. Pārbaudot skalošanas šķidrumu, neizmantojiet uguni skalošanas šķidruma tvertnes tuvumā.
- Ja kā skalošanas šķidrumu izmanto motoreļļu vai antifrīzu, vējstikls kļūs necaurredzams un var izraisīt negadījumu.

Stūres pastiprinātāja šķidrums

Dīzeļdzinējs

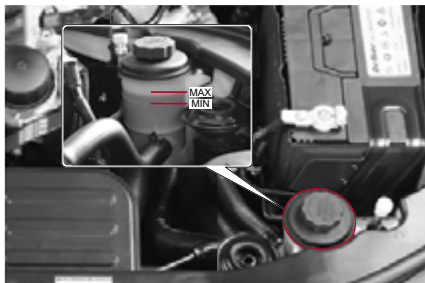

Benzīna dzinējs

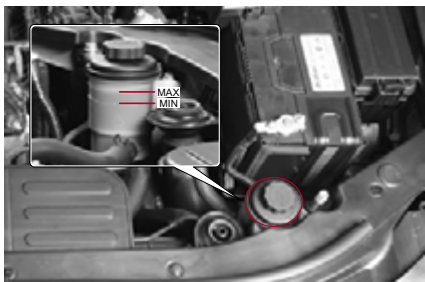

Pārbaudiet šķidruma līmeni, mašīnai atrodoties uz līdzenas virsmas ar izslēgtu dzinēju.

Šķidruma līmenim jābūt starp MAX un MIN atzīmēm uz rezervuāra vāka mēritāja. Ja tas nokrīt līdz atzīmei MIN vai zem tās, uzpildiet rezervuāru ar norādīto šķidrumu. Izmantojiet tikai norādīto šķidrumu. Amplitūda starp MIN un MAX atzīmēm parāda stūres šķidruma tilpuma svārstības, tam uzsilstot un atdziestot.

Specifikācija un ietilpība

| | |
|---------------|---|
| Specifikācija | S-PSF4 |
| Ietilpība (L) | Aptuveni 1.1 Skatīt 1.PIEZĪMI: TOTAL FLUIDE DA (tikai ļoti liela sala apstākļos) |

1. PIEZĪME: Izcili augsta kategorijas šķidrums ar ļoti augstu viskozitātes indeksu un ļoti zemu sastingšanas punktu, kas ļauj darboties ārkārtīgi zemās temperatūrās. Izcilas eļļošanas īpašības arī ļoti zemās temperatūrās.

Piezīme

- **Ļoti aukstā laikā stūres pastiprinātāja eļļas viskozitāte palielinās, kas**

var radīt īslaicīgu troksni motorā ieslēgšanas laikā.

Dīzeļdzinējs

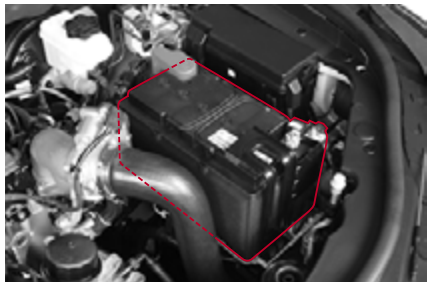

Benzīna dzinējs

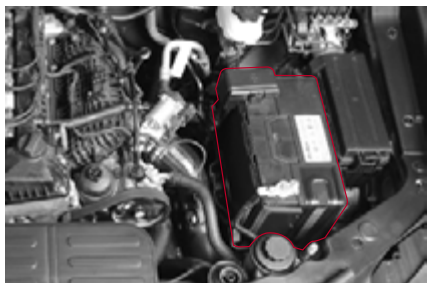

Kad akumulatora uzlādes brīdinājuma signāls () mērinstrumentu panelī izgaismojas, akumulatora uzlāde nenotiek pareizi. Ja šis brīdinājuma signāls izgaismojas brauciena laikā, izslēdziet nevajadzīgās elektroierīces un nogādājiet automobili sistēmas pārbaudei pie pilnvarota KG Mobility pārstāvja vai pilnvarotā KG Mobility servisa centrā.

Akumulatora apkope

- Pārlicinieties, vai akumulatora spaiļes ir tīras un kārtīgi nostiprinātas.
- Ja kontakti ir oksidējušies, apstrādājiet tos ar drāšu suku vai smilšpapīru.
- Akumulatora spaiļes drīkst atvienot tikai tad, kad aizdedzes atslēga ir izņemta no aizdedzes slēdža. Aizdedzes atslēgai atrodoties pozīcijā "ON" vai "ACC" var radīt pēkšņu sprieguma maiņu un bojājumus elektriskajā sistēmā.
- Pārbaudiet, vai akumulatoram nav jebkādu plaisu, bojājumu vai noplūdes. Ja nepieciešams, nomainiet. Lai no akumulatora virsmas notīrītu jebkādu daudzumu akumulatora šķidrums, lietojiet gumijas cimds un notīriet šķidrumu ar mitru ziepjūdens drāni.

Specifikācija

| | Bez ISG | ISG |
|---------------|-----------------|------------------|
| Specifikācija | MF / 12V - 90AH | AGM / 12V - 80AH |
| Ietilpība | 90AH | 80AH |



Uzmanību

- Ja atvienosiet akumulatora spaiļes motora darbības laikā, var tikt bojāta elektriskā sistēma.
- Lai atvienotu akumulatora vadus, sākamā atvienojiet negatīvo vadu un esiet piesardzīgi vienojot atpakaļ, ievērojiet polaritāti. Negatīvo un pozitīvo vadu nedrīkst sajaukt.
- Akumulatora polaritāti, tas ir negatīvo un pozitīvo vadu, nedrīkst mainīt

vietām. Nekad neradiet īssavienojumu akumulatora spaiļēm.

- Pie ļoti zemām apkārtējās vides temperatūrām akumulatora jauda krītas un var sasalt elektrolīts.
- Uzturiet akumulatora elektrolītu noteiktajā līmenī. Ja elektrolīta līmenis ir augstāks par MAX atzīmi, tas var noplūst akumulatora uzlādes laikā un akumulatora pārlādēšanas gadījumā var radīt eksploziju.
- Vienmēr izmantojiet tikai akumulatoru ar atbilstošu spriegumu un jaudu. Pretējā gadījumā, neatbilstošs akumulators var aizdegties.







Brīdinājums

- Akumulatorā atrodas skābe, kas var radīt apdegumus. Tās gāze ir sprādzienbīstama. Ja neuzmanāties, varat gūt ievainojumus. Akumulatora tuvumā nedrīkst būt dzirksteles un atklātas liesmas.
- Valjīgas akumulatora spaiļes var radīt dzirksteles. Šī dzirksteles var izraisīt akumulatora gāzes aizdegšanos. Tāpēc rūpīgi pievelciet spaiļes.
- Nakts laikā pārbaudot motortelpu, nelietojiet šķiltavas, bet tikai lukturīti ar bateriju.
- Akumulatora elektrolīts ir ļoti spēcīga skābe, tādēļ izvairieties no jebkāda tieša akumulatora šķidrums kontakta ar jūsu ādu vai automobiļa virsbūvi. Ja skābe nonāk kontaktā ar jūsu ādu, rūpīgi skalojiet ādu ar tīru ūdeni un sazinieties ar savu ārstu. Tāpat mazgājiet arī automobili.
- Strādājot ar akumulatoru, uzvelciet aizsargbrilles. Ja strādājat slēgtās telpās, nodrošiniet labu ventilāciju.



Brīdinājums

- Vienmēr izmantojiet automobiliem atbilstoša sprieguma akumulatoru. Pastāv apdegumu gūšanas risks.
 - Ievērojiet uz akumulatora redzamās norādes.
-  Pirms ķeraties pie darba ar akumulatoru, vispirms izlasiet lietošanas pamācību.
-  Akumulatora šūnās vienmēr atrodas viegli uzliesmojošais ūdeņradis, kas var aizdegties. Akumulatora tuvumā nesmēķējiet, neļaujiet rasties dzirkstelēm vai atklātai liesmai.
-  Kad uzlādējat akumulatoru vai strādājat ar to, uzlieciet aizsargbrilles. Slēgtās telpās nodrošiniet pietiekamu ventilāciju.
-  Akumulatora elektrolīts satur ārkārtīgi kodīgo sērskābi. Neļaujiet tai nonākt saskarē ar savu ādu, acīm, drānām vai krāsotajām virsmām. It īpaši raugieties, lai tuvumā nebūtu bērni.



Ja skābe nonāk uz ādas, skalojiet skarto vietu ar lielu daudzumu ūdens; ja skābe nonāk acīs, skalojiet tās ar tekošu ūdeni vismaz 15 minūtes un nekavējoties izsauciet ātro palīdzību.



Ūdeņraža gāze ir viegli uzliesmojoša un var aizdegties.



Neizmetiet lietoto akumulatoru kopā ar sadzīves atkritumiem, jo tas piesārņo vidi un ir bīstami veselībai. Lai nenodarītu postu videi, utilizējiet lietotos akumulatorus tikai tam paredzētās vietās.

Aizdedzes sveces - benzīna dzinējs



Aizdedzes sveces regulāri jāpārbauda, lai tām nebūtu oglekļa nosēdumu. Ogleklīm nosēžoties uz aizdedzes sveces, svecei nebūs spēcīga dzirkstele.

Ja nepieciešams, notīriet elektrodus ar drāšu birsti un rūpīgi notīriet izolatoru ar smalku vīli. Pēc tam aizdedzes sveces izpūtiet ar saspiestu gaisu un tīri noslaukiet augšējo izolatoru. Neregulējiet aizdedzes sveču pacēlumu.

Apkopes intervāls

**Maiņa
(G20DTR)**

Mainiet ik pēc 60 000 km

**Specifikācija
(G20DTR)**

NGK SILKAR8H9G

Atstarpe
0.9 ± 0.1 mm



Uzmanību

- **Mainot aizdedzes sveces, atvienojiet akumulatora negatīvo spaili un izslēdziet visus slēdžus.**
- **Ieteicams mainīt aizdedzes sveces aukstam motoram (jūs varat gūt apdegumus).**
- **Nelietojiet citas aizdedzes sveces, kā tikai rekomendētās.**
- **Nepieļaujiet svešķermeņu nokļūšanu aizdedzes sveces atverē.**



Brīdinājums

- **Aizdedzes sveces var būt ļoti karstas. Uzmanieties, lai neapdedzinātos.**

Vējstikla slotiņu pārbaude un asmeņu maiņa

Vējstikla slotiņas asmeņa maiņa

- 1 Paceliet vējstikla slotiņas sviru, kad dzinējs ir izslēgts.

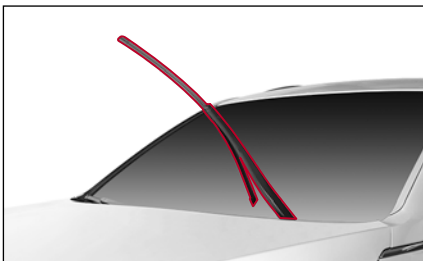

- 2 Nospiediet slotiņas asmeņa fiksatoru (1) un izvelciet slotiņu bultiņas virzienā (2).

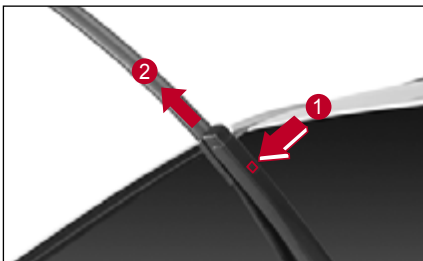

- 3 Ievietojiet jauno asmeni.
- 4 Nolieciet atpakaļ slotiņas sviru.

Aizmugurējā stikla slotiņas asmeņa maiņa

- 1 Paceliet vējstikla slotiņas sviru, kad dzinējs ir izslēgts.

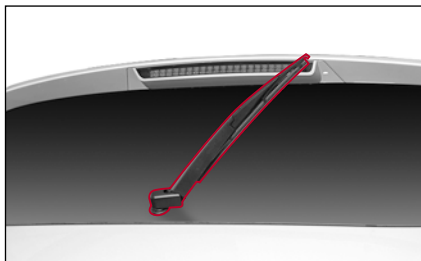

- 2 Kad tīrītāja slotiņa ir pacelta uz sāniem, noņemiet to, velkot to bultiņas virzienā.

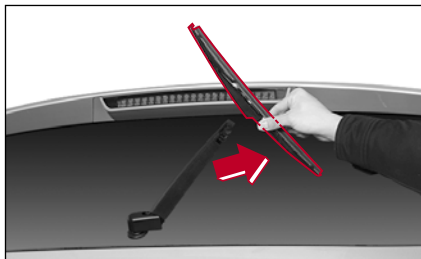

- 3 Ievietojiet jauno slotiņas asmeni, un sagaidiet klikšķi.
- 4 Nolieciet atpakaļ slotiņas sviru.

Logu slotiņas specifikācijas

| Vējstikla tīrītāji | | |
|--------------------|--------------------------|---------------------------|
| Vadītāja puse | Priekšējā pasažiera puse | Aizmugurējā loga tīrītājs |
| 650 mm | 500 mm | 325 mm |
| 26 " | 20 " | 13 " |



Brīdinājums

- Tīrītāju bojājums lietainā vai sniegotā dienā var iespaidot brauciena drošību. Nekad nevadiet automobili lietainā vai sniegotā dienā, ja loga tīrītāji bojāti.
- Turot slotiņas sviru vai aizskarot darbojošos loga tīrītājus, var gūt ievainojumus.



Uzmanību

- Kad tīrītāja sviras paceltas, neveriet valā motorpārsegu. Tā var sabojāt tīrītāju un motorpārsegu.
- Nedarbiniet tīrītāju, ja mazgāšanas šķidrums tvertne ir tukša.
- Neslaukiet vējstiklu vai aizmugurējo logu ar dvieli, kas notraipīts ar eļļu vai vasku. Ja vējstikls vai aizmugurējais stikls ir notraipīts ar eļļu vai vasku, darbinot tīrītājus, var rasties neparasts troksnis vai naktī atstarojas gaisma, kas neļauj jums redzēt priekšpusi.
- Pārbaudot tīrītājus, vispirms noteikti paceliet uz augšu vadītāja sēdekļa sānu tīrītāja sviru un pēc tam paceliet uz augšu priekšējā pasažiera sēdekļa sānu tīrītāja sviru.
- Tīrītāja svira vadītāja pusē var traucēt svirai pasažiera pusē. Tas nav nekas neparasts.

Drošinātāju un releju pārbaude un maiņa

Ja elektriskā sistēma nedarbojas normāli, vispirms pārbaudiet attiecīgo drošinātāju. Ja drošinātājs ir izdedzis, nomainiet to ar tādas pašas jaudas drošinātāju.



Bīdīnājums

- Neizmantojot spuldzi vai izmantojot spuldzi, kuras jauda neatbilst specifikācijām, vai patvaļīgi pārveidojot HID spuldzes vai LED lampas vadu, drošinātājs var atslēgties vai darboties nepareizi, kā arī atgadīties citi elektroinstalācijas bojājumi.



Uzmanību

- Noņemot drošinātāju elektrības padeves laikā, var tikt bojāta attiecīgā elektriskā sistēma. Noteikti nomainiet drošinātāju pēc visu elektrisko sistēmu un dzinēja izslēgšanas.
- Nomainiet drošinātāju pret jaunu ar tādu pašu jaudu, kas atbilst specifikācijām.
- Ja nomainītais drošinātājs nepārtraukti izdeg, pārbaudiet savu transportlīdzekli un veiciet tā apkopi KG Mobility pilnvarotā servisa centrā.

Piezīme

- Lai uzzinātu drošinātāja jaudu un nosaukumu, skatiet uzlīmi, kas pievienota drošinātāja un releja bloka vākam.

Dzinēja telpas drošinātāju un releju bloks

Atveriet dzinēja pārsegu un paceliet drošinātāju bloka vāku uz augšu, nospiežot bloķēšanas sviru (1) dzinēja telpas drošinātāju bloka vāka priekšpusē.

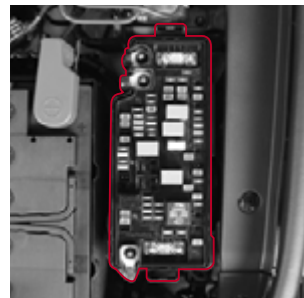

Salona drošinātāju bloks

Atveriet vadītāja sēdekļa durvis un atveriet iekšējo drošinātāju kārbu, ievietojot pirkstu iekšējā drošinātāju bloka vāka (1) rievā un pavelkot to.

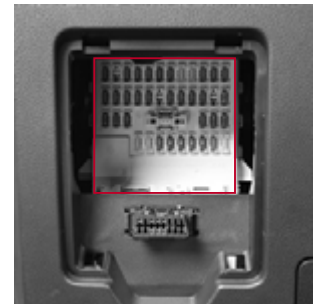

Drošinātāju pārbaude un maiņa

- 1 Izslēdziet visas elektriskās sistēmas un dzinēju.
- 2 Atveriet motora nodalījuma drošinātāju bloka vāku vai iekšējo drošinātāju bloku.
- 3 Pārbaudiet atbilstošo drošinātāju, izmantojot drošinātāju blokshēmu, kas parādīta drošinātāju bloka vāka iekšpusē.
- 4 Izvelciet attiecīgo drošinātāju, izmantojot drošinātāju izvilkēju.
Drošinātāju izvilkējs atrodas dzinēja telpas drošinātāju kastē.

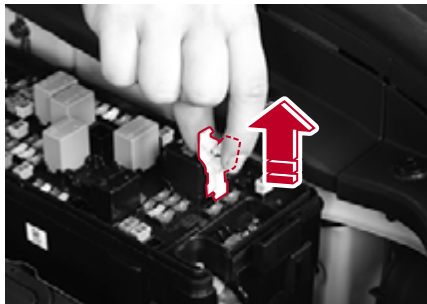

- 5 Vizuāli pārbaudiet, vai drošinātājs nav izdedzis.
- 6 Ja drošinātājs ir normāls, ievietojiet to atpakaļ sākotnējā pozīcijā.
- 7 Ja drošinātājs ir izdedzis, pārbaudiet drošinātāja augšpusē norādīto jaudu un nomainiet to pret jaunu drošinātāju ar tādu pašu jaudu.

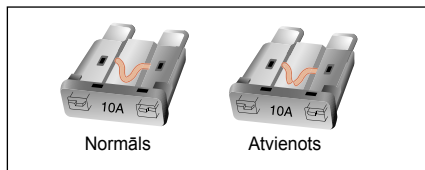
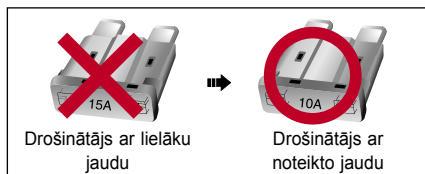

Brīdinājums

- Tērauda stieples, vara stieples vai alumīnija folijas izmantošana drošinātāja vietā var izraisīt uzliesmojumu elektriskās sistēmas pārslodzes dēļ. Vienmēr izmantojiet drošinātāju un norādīto jaudu.
- Nekad neizmantojiet drošinātājus, kuru jauda ir lielāka par noteikto jaudu, kas norādīta uz drošinātāja un releja bloka, jo drošinātājs ar lielāku jaudu var sabojāt elektriskās sistēmas vai uzliesmot.
- Kad drošinātājs ir atvienots, izmantojiet parasto drošinātāju un norādīto jaudu.

Piezīme

- Rezerves drošinātāji katrai jaudai ir nodrošināti drošinātāju un releja kastē. Ja izmantojat rezerves drošinātāju, nekavējoties aizvietojiet to ar jaunu. Jauda ir norādīta drošinātāja augšpusē.

Spuldžu specifikācijas un pārbaude

Lampu un spuldžu skaits un specifikācijas

| Klasifikācija | | Skaitis | Specifikācijas | |
|---|---|--|-----------------|-----|
| Eksterjera spuldze (transportlīdzekļa priekšpuse) | Priekšējais lukturis | Tālās gaismas | - | LED |
| | | Tuvās gaismas | - | LED |
| | | Virzienrādītājs/sānu gaismas/dienas gaitas lukturi (DRL) | - | LED |
| | Priekšējie miglas lukturi | | - | LED |
| | Sānu atkārtotājs (papildu virzienrādītājs) | | - | LED |
| | Peļķu apgaismojums | | - | LED |
| | Sveiciena apgaismojums (durvju roktura lampa) | | - | LED |
| Eksterjera lampa (transportlīdzekļa aizmugure) | Aizmugurējais lukturis | Aizmugurējais lukturis/Bremžu lukturis | - | LED |
| | | | Virzienrādītājs | - |
| | Atpakaļgaitas lukturis | | - | LED |
| | Aizmugures miglas lukturis | | - | LED |
| | Numurzīmes apgaismojums | | - | LED |
| | Augšpusē uzstādīts bremžu lukturis | | - | LED |

| Klasifikācija | | Skaitis | Specifikācijas | |
|---------------------|--|---------|----------------|-----|
| Salona apgaismojums | Salona priekšpuses apgaismojums | | - | LED |
| | Centrālais salona/bagāžnieka nodalījuma apgaismojums | | - | LED |
| | Cimdu nodalījuma apgaismojums | | 1 | 5W |
| | Saules viziera/spoguļa apgaismojums | | 2 | 5W |
| | Durvju dekoratīvais apgaismojums | | 4 | 5W |
| | Kāju nišas apgaismojums (vadītāja sēdekļis/priekšējā pasažiera sēdekļis) | | 2 | 5W |
| | Paneļa apgaismojums (centrālais) | | - | LED |
| | Durvju iekšējā roktura apgaismojums | | - | LED |
| | Priekšējo durvju apdares apgaismojums | | - | LED |
| | Paneļa dekoratīvais apgaismojums (priekšējā pasažiera sēdekļa puse) | | - | LED |

Lampu pārbaude

Izmantojiet dažāda apgaismojuma ON/OFF slēdži, lai redzētu, vai gaisma ieslēdzas vai izslēdzas normāli.

Ja gaisma neiedegas, pārbaudiet lampu šādā secībā un nomainiet attiecīgo daļu, ja tā nedarbojas pareizi.

- Drošinātājs
- Spuldze

Ja drošinātājs un spuldze ir normāli, pārbaudiet savu transportlīdzekli un veiciet tā apkopi KG Mobility pilnvarotā servisa centrā.



Uzmanību

- **Nomainot spuldzi, izmantojiet tikai norādītās jaudas spuldzi.**
- **Pirms lampas nomaiņas noteikti atvienojiet negatīvo (-) akumulatora kabeli vai izslēdziet dzinēju.**
- **Lampas vāciņa noņemšana ar spēku var sabojāt lampas vāciņu un to vairs nevarēs izmantot, tāpēc, noņemot luktura vāciņu, jāievēro piesardzība.**
- **Pirms spuldzes nomaiņas noteikti izslēdziet attiecīgo lampu un dzinēju.**
- **Nepieskarieties spuldzei ar rokām tās darbības laikā vai tūlīt pēc izslēgšanas, jo pastāv apdeguma gūšanas risks.**
- **Turot spuldzes stikla daļu ar roku, uz spuldzes var palikt pirkstu nospiedumi, putekļi vai mitrums, kas samazina tās kalpošanas laiku vai palielina tās eksplozijas risku. Šādā gadījumā noslaukiet stikla daļu ar mīkstu drāniņu.**
- **Priekšējo lukturu gaismas leņķi noteikti noregulējiet KG Mobility pilnvarotā servisa centrā.**

- **Priekšējo lukturu un bremžu gaismas luktura iekšējā virsma var īslaicīgi aizsvīst lietus laikā vai tad, kad mazgājat automašīnu. Tas ir kondensāts, kas rodas temperatūras starpības dēļ starp lampas iekšpusi un ārpusi, un tā nav funkcionāla problēma. Tomēr, ja lampā iekļūst ūdens vai lampas iekšpusē ir lieli ūdens pilieni, sazinieties ar KG Mobility pilnvarotu servisa centru.**
- **Lai nomainītu ārējās lampas spuldzi, apmeklējiet KG Mobility autorizēto servisa centru.**

Eksterjera lukturu un spuldžu novietojums

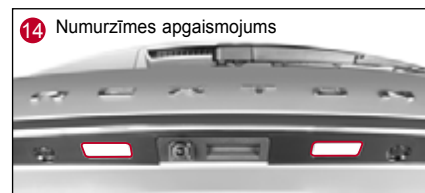
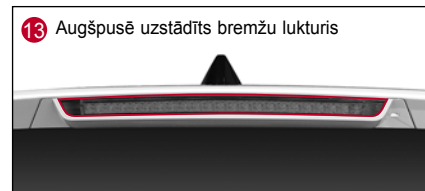
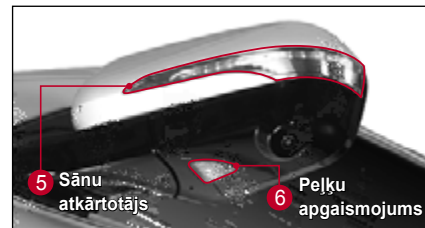
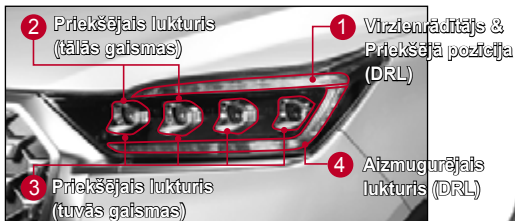

Eksterjera spuldžu maiņa

Lai nomainītu ārējās lampas spuldzi, apmeklējiet KG Mobility autorizēto servisa centru.



Brīdinājums

- Nomaīņa pret lampu, kas neatbilst specifikācijām, var izraisīt drošinātāja atvienošanos, darbības traucējumus vai uzliesmojumu.
- Pirms luktura nomaīņas novietojiet transportlīdzekli drošā vietā, izslēdziet dzinēju un atvienojiet negatīvo (-) akumulatora kabeli. (Pēc akumulatora atkārtotas pievienošanas atiestatiet dažas transportlīdzekļa funkcijas.)
- Nepieskarieties spuldzei ar rokām tās darbības laikā vai tūlīt pēc izslēgšanas, jo pastāv apdeguma gūšanas risks.



Uzmanību

- Atkārtoti uzstādot lampu pēc tās nomaīņas, stingri ievietojiet ligzdu caurumā, griežot to pulksteņrādītāja virzienā.
- Noteikti izmantojiet lampai oriģinālās detaļas.
- Neuzstādiet papildu lampas vai LED spuldzes lukturiem, kas iepriekš uzstādīti transportlīdzeklī.

Priekšējo lukturu desikanta maiņa

Ja priekšējo lukturu kondensāta problēma joprojām pastāv, lūdzu, nomainiet desikantu.



Priekšējo lukturu absorbents*

Galvenajā lukturī (tālās gaismas / tuvās gaismas / virzienrādītājs / sānu lukturis un dienas gaitas lukturis) ir uzstādīts desikants, lai mazinātu mitruma radīto miglošanos. Ja iekšpuses aizsvīšanas problēma ilgst ilgāku laiku, pārbaudiet un veiciet sistēmas apkopi KG Mobility autorizētajā servisa centrā.

Salona apgaismojuma novietojums

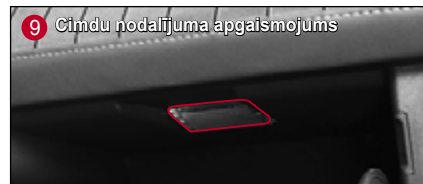
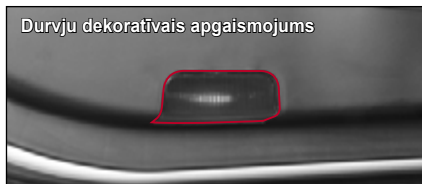
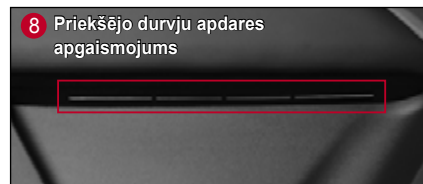
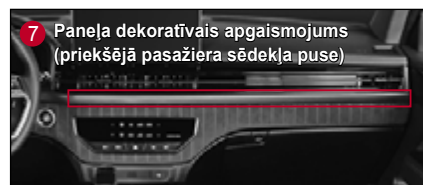
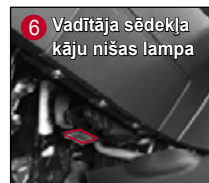

6

Salona lampu maiņa

Durvju dekoratīvā apgaismojuma lampas maiņa

- 1 Atvienojiet negatīvo (-) akumulatora kabeli un noņemiet lampas vāciņu, izmantojot plakano skrūvgriezi.



Uzmanību

- Vispirms noteikti noņemiet lampas vāciņu no daļas, kas apzīmēta ar bultiņu (augšējā daļa). Vispirms noņemot to no pretējās puses var sabojāt vāku.

- 2 Noņemiet lampu, velkot to bultiņas virzienā, un nomainiet to pret jaunu. Neatstājiet pirkstu nospiedumus vai svešķermeņus uz spuldzes virsmas.

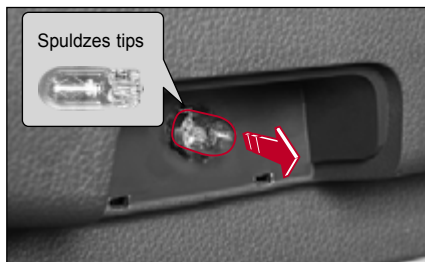

- 3 Pēc tā nomaigas uzlieciet vāku atpakaļ.

Saulessarga/spoguļa lampas nomaiga

- 1 Izslēdziet dzinēju un noņemiet luktura vāciņu, izmantojot plakano skrūvgriezi.

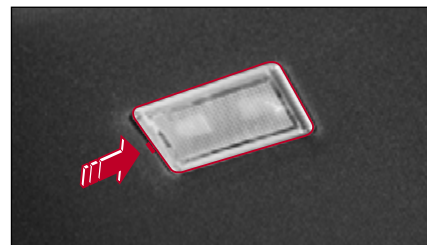

Uzmanību

- Vispirms noteikti noņemiet lampas vāciņu no daļas, kas apzīmēta ar bultiņu. Mēģinājums noņemt to no pretējās puses var sabojāt savienotāju un vāku.

2 Noņemiet lampu un nomainiet to pret jaunu.

Neatstājiet pirkstu nospiedumus vai svešķermeņus uz spuldzes virsmas.

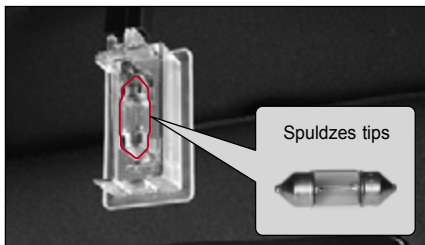

3 Pēc tā nomainīgas uzlieciet vāku atpakaļ.

Cimdu nodalījuma lampas nomaīņa

1 Atvienojiet negatīvo (-) akumulatora kabeli un noņemiet lampas vāciņu, izmantojot plakano skrūvgriezi.

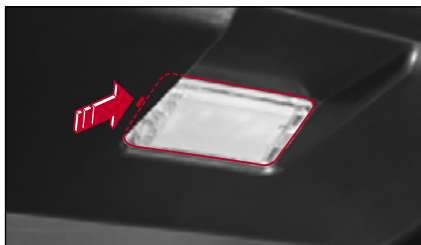

Uzmanību

- Vispirms noteikti noņemiet lampas vāciņu no daļas, kas apzīmēta ar bultiņu. Mēģinājums noņemt to no pretējās puses var sabojāt savienotāju un vāku.

2 Noņemiet lampu un nomainiet to pret jaunu.

Neatstājiet pirkstu nospiedumus vai svešķermeņus uz spuldzes virsmas.

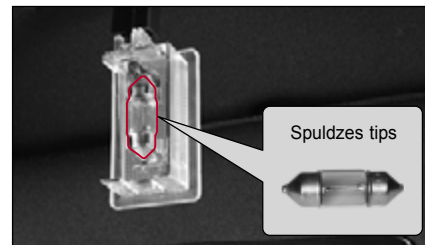

3 Pēc tā nomaīņas uzlieciet vāku atpakaļ.

Priekšējā pasažiera kāju nišas lampas maiņa

- 1 Atvienojiet negatīvo (-) akumulatora kabeli un noņemiet lampas vāciņu, izmantojot plakano skrūvgriezi.

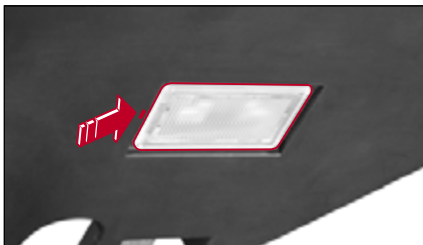

Uzmanību

- Vispirms noteikti noņemiet lampas vāciņu no daļas, kas apzīmēta ar bultiņu. Mēģinājums noņemt to no pretējās puses var sabojāt savienotāju un vāku.

- 2 Noņemiet lampu un nomainiet to pret jaunu.
Neatstājiet pirkstu nospiedumus vai svešķermeņus uz spuldzes virsmas.

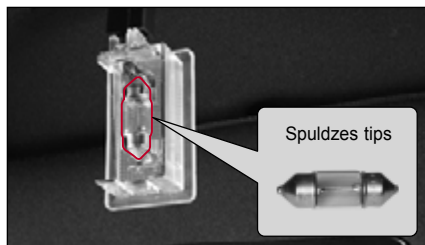

- 3 Pēc tā nomainīšanas uzlieciet vāku atpakaļ.

Vadītāja kāju nišas lampas maiņa

- 1 Atvienojiet negatīvo (-) akumulatora kabeli.
- 2 Atvienojiet kāju nišas luktura komplektu (2), vispirms nospiežot un atvienojot to no vadītāja sēdekļa kājas luktura aizmugurējās labās puses (1).

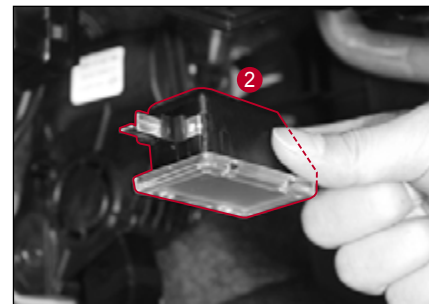

- 3 Noņemiet vāku (4), paceļot uz augšu 4 daļas, kas atrodas uz kāju nišas lukturu komplekta (3) vāka fiksācijas daļas.

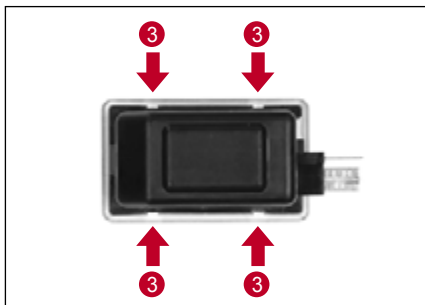

- 4 Noņemiet lampu un nomainiet to pret jaunu.

Neatstājiet pirkstu nospiedumus vai svešķermeņus uz spuldzes virsmas.



- 5 Pēc tā nomainas uzstādiet to atpakaļ pretēji noņemšanas secībai.

Gaisa kondicionētāja filtra maiņa

Zemāk minētajos gadījumos nomainiet gaisa kondicionēšanas filtru, pat ja nomainīšanas intervāls vēl nav pienācis.

- Ja, darbinot gaisa kondicionētāju, pēc tam, kad tas ilgstoši nav izmantots, jūtam nepatīkams aromāts
- Ja dzesēšanas un sildīšanas vai gaisa plūsmas veiktspēja ir pazemināta



Uzmanību

- Nomainiet gaisa kondicionēšanas filtru ik pēc 10 000 km. Tomēr, ja transportlīdzeklis brauc zonās, kur ir ļoti piesārņots gaiss, neasfaltēts ceļš vai gaisa kondicionētājs un sildītājs tiek izmantoti pārmērīgi, nomainiet gaisa kondicionēšanas filtru agrāk par nomainīšanas intervālu.
- Ja gaisa kondicionēšanas filtrs ir piesārņots, dzesēšanas veiktspēja var būt pazemināta un, izmantojot gaisa kondicionētāju, var rasties nepatīkams aromāts.
- Uzmanieties un nesajauciet uzstādīšanas virzienu, mainot gaisa kondicionēšanas filtru.

- 1 Atveriet cimdu nodalījumu, nospiežot atvēršanas slēdzi.

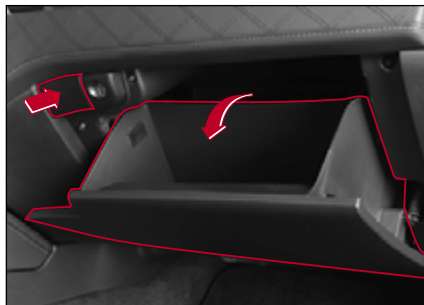

- 2 Pavelciet fiksācijas turētāju cimdu nodalījuma kreisajā un labajā pusē bultiņas virzienā.

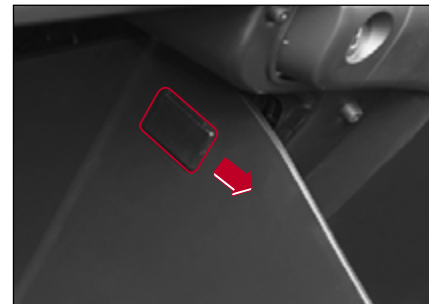

Uzmanību

- Nevelciet cimdu nodalījuma fiksatoru ar spēku. Šādi rīkojoties, fiksācijas turētājs var deformēties, un cimdu nodalījuma fiksācija var būt vaļīga, uzstādot to atkārtoti.

- 3 Atdaliet cimdu nodalījuma amortizatora fiksatoru no cimdu nodalījuma apakšējās labās puses.



- 4 Noņemiet gaisa kondicionētāja filtra vāku, nospiežot gaisa kondicionētāja filtra vāka labo pusi.



- 5 Noņemiet gaisa kondicionētāja filtru.



- 6 Nomainiet to pret jaunu.
Uzstādi to, "AIR FLOW" bultai esot uz leju.

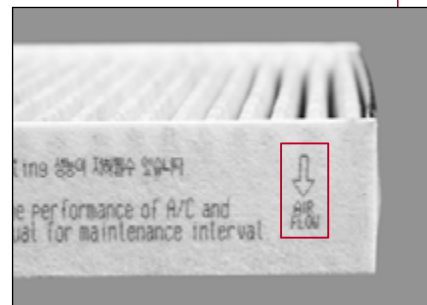

- 7 Pēc tā nomainīšanas uzstādi to atpakaļ pretēji gaisa kondicionētāja filtra noņemšanas secībai.

6

Riepu un riteņu pārbaude

Riepu spiediena pārbaude

Pārbaudiet riepu spiedienu pirms braukšanas ar automašīnu vai tad, kad riepas ir pilnībā atdzisušas.

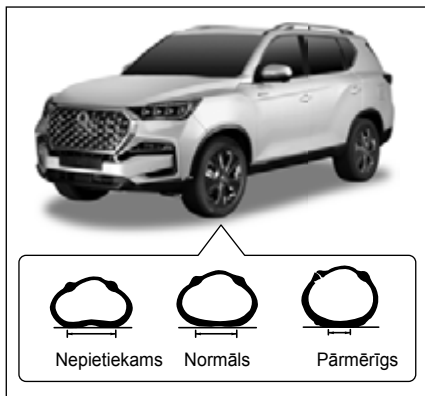

Uzmanību

- Ja spiediens riepās ir augstāks vai zemāks par noteikto vērtību, tiek samazināts braukšanas komforts vai stūres stabilitāte un riepas tiek viegli bojātas un rodas nevienmērīgs riepu nodilums. Noteikti noregulējiet gaisa spiedienu riepās līdz norādītajām vērtībām.

Riepu ieteicamais spiediens

| Klasifikācija | Tips | Riteņi | Riepu spiediens |
|---------------|-----------|---------|--------------------------|
| Riepa | 235/70R17 | 7.0JX17 | 34 psi, (2.3 bāri) |
| | 255/60R18 | 7.5JX18 | |
| | 255/50R20 | 8.0JX20 | |

Piezīme

- Noteiktais riepas spiediens tiek mērīts, kad riepa ir pilnībā atdzisusi istabas temperatūrā. Ja jums ir nepieciešams ilgstoši braukt ar transportlīdzekli pa ātrgaitas šoseju, palieliniet riepu spiedienu par 4–5 psi no tabulā norādītās vērtības.

Riteņu savirzes stāvoklis un balanss starp riepām un riteņiem

Ja riteņi nav noregulēti kā noteikts, tas izraisa nevienmērīgu vai paātrinātu riepu nodilumu, kā arī transportlīdzekļa sasvēršanos uz vienu pusi braukšanas laikā.

Ja riepas un riteņi nav nobalansēti, tas var izraisīt transportlīdzekļa vibrāciju vai nevienmērīgu riepu nodilumu.

Šādā gadījumā pārbaudiet un veiciet sava transportlīdzekļa apkopi KG Mobility pilnvarotā servisa centrā.

Riepu nodiluma stāvokļa pārbaude

Pārbaudiet riepas nodiluma stāvokli uz riepas saskares virsmas gar marķēto daļu. Nomainiet riepu, pirms riepas protektors sasniedz nodiluma robežu.

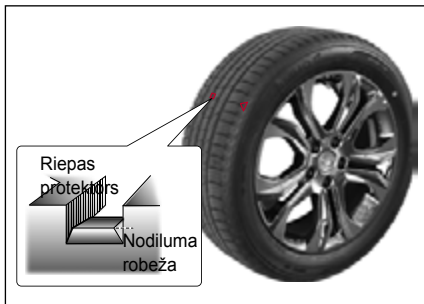

Brīdinājums

- Bieži pārbaudiet, vai riepa nav bojāta vai nodilusi, un, ja nepieciešams, nomainiet to.
- Ja riepa ir pārmērīgi nodilusi, bremzēšanas ceļš var palielināties vai stūres vadība var kļūt smagāka. Arī riepa var pārplīst, izraisot negadījumu.

Riepu pozīciju rotācija

Kad rezerves ritenis nav komplektācijā

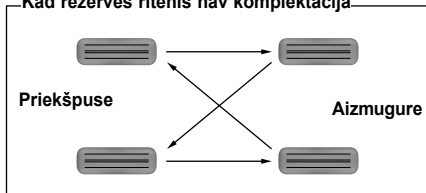

Riepa ar norādītu rotācijas virzienu

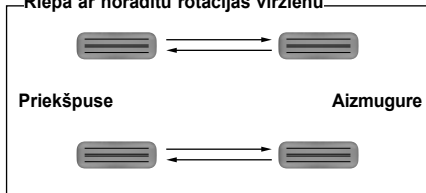

☞ Skatīt "Kad esat nabalansējis riepas" (I.2-32)



Brīdinājums

- Noteikti nomainiet riepu KG Mobility autorizētā servisa centrā vai profesionālā riepu veikalā.
- Noteikti uzstādiēt vienu un tā paša ražotāja riepas ar vienādām specifikācijām, nejaucot dažādu veidu riepas.

Ziemas riepas

Izmantojiet ziemas riepas, lai ziemā droši brauktu pa sniegotu vai apledojušu ceļu.

Ziemas riepas jāuzstāda uz visiem četriem riteņiem.



Brīdinājums

- Ja nav uzstādītas ziemas riepas braukšanai pa apsnigušu un apledojušu ceļu, brauciet ar transportlīdzekli pēc iespējas lēnāk.
- Ziemas riepa ar braukšanas virzienu bultiņu uz sānu malas ir jāuzstāda atbilstoši braukšanas virzienam.
- Ziemas riepa ir izgatavota, ņemot vērā ceļa seguma īpašības ziemas sezonā. Tomēr tas ir tikai palīgrīks, tāpēc noteikti uzstādiēt sniega ķēdes uz apsniguša un apledojuša ceļa un brauciet ar transportlīdzekli pēc iespējas lēnāk, lai brauciens būtu drošs.
- Kad ziemas sezona ir beigusies, nomainiet ziemas riepas pret parastajām riepiem. Uzglabājiet ziemas riepas vēsā vietā, kur nepieklūst tieši saules stari, un uzmanieties, lai tās nesaskartos ar eļļu, smērvielām vai degvielām.

Riepu ķēde

- Uzstādiet riepu ķēdes uz aizmugurējiem riteņiem transportlīdzekļiem ar divriteņu piedziņu un uzstādiet riepu ķēdes gan uz priekšējiem, gan aizmugurējiem riteņiem pilnpiedziņas transportlīdzeklim. Ja tas nav iespējams, noteikti uzstādiet riepu ķēdes uz aizmugurējiem riteņiem.
- Transportlīdzeklim, kas aprīkots ar alumīnija diskiem, riteņi var tikt bojāti, ja tiek izmantotas riepu ķēdes. Tāpēc riepu ķēžu vietā izmantojiet ziemas riepas. Ja tas nav iespējams, izmantojiet stieplveida ķēdes riepām.
- Kad riepu ķēdes ir uzstādītas, brauciet ar automašīnu ar ķēdes ražotāja ieteikto ātrumu vai ar ātrumu 30 km/h un mazāk.
- Ja dzirdat riepu ķēdes atsitieni pret transportlīdzekļa virsbūvi, nekavējoties apturiet automašīnu, pārbaudiet riepu ķēžu pozīciju un, ja nepieciešams, pievelciet riepu ķēdes.
- Nekavējoties noņemiet riepu ķēdes uz normāla ceļa, lai nesabojātu ķēdes.
- Neizmantojiet riepu ķēdes uz normāla ceļa, izmantojiet tikai uz apsniģuša vai apledojuša ceļa.



Brīdinājums

- Veicot noteiktu attālumu (0,5–1 km) ar transportlīdzekli ar uzstādītām riepu ķēdēm, pārbaudiet riepu ķēžu pozīciju un transportlīdzekļa virsbūves bojājumus. Ja riepu ķēdes ir vaļīgas, pievelciet tās vēlreiz.
- Noteikti izmantojiet riepu ķēdi, kas atbilst specifikācijām, un uzstādiet to pareizi. Ja riepu ķēde neatbilst specifikācijām vai ir uzstādīta nepareizi, transportlīdzeklis var tikt bojāts, un var rasties problēmas ar transportlīdzekļa vadāmību un drošību.



Uzmanību

- Noteikti izmantojiet viena ražotāja riepas ar vienādām specifikācijām visām riepām, lai transportlīdzekļa vadīšana būtu droša.
- Pirms braukšanas ar transportlīdzekli noteikti pārbaudiet riepu nodiluma stāvokli un riepu spiedienu.
- Riepu spiediens un riepu riteņu uzgriežņi ir bieži jāpārbauda. Pirms garas distances braukšanas noteikti pārbaudiet transportlīdzekļa stāvakli, riepu spiedienu un riteņu uzgriežņus.
- Izmantojiet tikai tā paša ražotāja riepas, kas atbilst specifikācijām. Ja uzstādītā riepa neatbilst specifikācijām, stūres darbība nav normāla, var palielināties degvielas patēriņš, un transportlīdzekļa braukšanas sistēma vai bremžu sistēmas darbība var kļūt neierasta. Turklāt braucot ar automašīnu lielā ātrumā, var būt jūtama stūres vibrācija un rasties nevienmērīgs riepu nodilums.
- Uzstādot specifikācijām neatbilstošu vai atjaunotu riepu, garantijas remonts vairs nav spēkā.

- Pirms braukšanas vienmēr pārbaudiet riepas un riteņus. Ja riteņi ir bojāti, spiediens riepās var samazināties un riepas var tikt bojātas.
- Ja braukšanas laikā riepa ir saskārusies ar akmeni vai citiem priekšmetiem, nekavējoties pārbaudiet transportlīdzekli un veiciet tā apkopi KG Mobility pilnvarotajā servisa centrā.
- Nejauciet riepas un riteņus, kas uzstādīti transportlīdzekļa piegādes brīdī, ar citām riepām un riteņiem. Šāda rīcība var ietekmēt transportlīdzekļa braukšanas stabilitāti, izraisot negadījumu.
- Pārbaudiet avārijas riepu remkomplekta stāvokli. Vienmēr pārbaudiet kompresora darbības stāvokli un hermētiķa darba kārtību.
- Noteikti pārbaudiet un pievienojiet spiedienu riepās, pirms braucat ar transportlīdzekli ilgāku laiku vai lielā ātrumā. Kad vadāt automobili ar nepietiekamu spiedienu riepās, stāvošā vijļņa fenomena dēļ riepa var uzsprāgt, kā rezultātā var gūt smagus vai nāvējošus ievainojumus.

Transportlīdzekļa vadība ziemas sezonā

Ziemā uz ceļa rodas dažādi braukšanas nepiemēroti šķēršļi, tāpēc noteikti iepriekš sagatavojieties, lai reakcija būtu precīza.

Dzinēja iedarbināšana un automašīnas vadīšana

Ziemas laikā dzinējā palielinās spēka piedziņas pretestība un pazeminās akumulatora un palaišanas motora veiktspēja, tādēļ dzinēju nevar iedarbināt vienmērīgi. Iedarbiniet dzinēju pareizi.

Pēc dzinēja iedarbināšanas pirms braukšanas ar transportlīdzekli ļaujiet tam laiku uzsilt. Tas palielinās dzinēja mūža ilgumu un nodrošinās vienmērīgu braukšanu.



Uzmanību

- **Nomainiet motoreļļu un degvielas filtra atbilstoši to maiņas intervāliem. Plūstamības samazināšanās, degvielas filtra un eļļas filtra aizsērējums motoreļļas piesārņojuma dēļ var kļūt par šķērslī dzinēja vienmērīgai iedarbināšanai ziemā.**
- **Lai motoru varētu raitāk iedarbināt, nepievienojiet oriģinālajai degvielai piedevas, piemēram, balto petroleju vai spirtu. Tas var sabojāt dzinēju un ar to saistītās daļas vai izraisīt pārmērīgu izplūdes gāzu emisiju, ko izraisa nepietiekama degvielas sistēmas daļu eļļošana un dažādi raksturlielumi, piemēram, uzliesmošanas temperatūra.**
- **Pirms dzinēja iedarbināšanas noteikti uzsildiet transportlīdzekli, kas aprīkots ar dīzeļdzinēju.**

Motoreļļas pārvaldība

Piegādes brīdī šajā transportlīdzeklī ir iepildīta vissezonas motoreļļa. Ja maiņas intervāls nav pienācis, motoreļļa nav jāmaina.

Dzinēja dzesēšanas šķidruma pārvaldība

Pirms temperatūras pazemināšanās noteikti pārbaudiet dzesēšanas šķidruma koncentrāciju.

Ja, uzpildot dzesēšanas šķidrumu, transportlīdzeklī ir pievienots tikai ūdens bez antifrīza, dzesēšanas šķidrums var sasalt, nopietni sabojājot dzinēju un dzesēšanas sistēmu, temperatūra nokrītoties zem 0°C.



Uzmanību

- **Pievienojot vai nomainot dzesēšanas šķidrumu, noteikti izmantojiet ūdens un antifrīza maisījumu attiecībā 50:50.**
- **Izmantojiet tikai oriģinālo KG Mobility antifrīzu.**

Piezīme

- **Piegādes brīdī šajā transportlīdzeklī ir iepildīta vissezonas antifrīzs.**
- **Antifrīza maisījuma attiecība transportlīdzekļa piegādes brīdī ir 45%.**

Logu skalošanas šķidruma pārvaldība

Izmantojiet tikai oriģinālu skalošanas šķidrumu, kas aukstā laikā nesasalst.

Ja skalošanas šķidrums sasalst, lietojot nestandarta skalošanas šķidrumu, tas var sabojāt skalošanas motoru un ietekmēt drošu braukšanu.

Ziemas riepu uzstādīšana

Ziemā ieteicams riepas nomainīt pret ziemas riepiem, lai novērstu transportlīdzekļa slīdēšanu uz apsniguša vai apledojuša ceļa.



Uzmanību

- **Ja ir uzstādītas ziemas riepas, brauciet ar automašīnu ar mazāku ātrumu nekā parasti.**
- **Uzstādiet riepu ķēdes pareizi. Pretējā gadījumā var tikt sabojāta riepas arka vai transportlīdzekļa virsbūve.**

Gaisa kondicionētāja pārvaldība

Ja gaisa kondicionētājs netiek lietots ilgu laiku, gaisa kondicionētāja iekšpusē nenotiek elļošana. Rezultātā gaisa kondicionētāja blīvējums var būt sacietējis, kas var izraisīt aukstumaģenta noplūdi un darbības traucējumus rūsas dēļ.

Ieteicams gaisa kondicionētāju darbināt 5 līdz 10 minūtes vienu reizi nedēļā neatkarīgi no sezonas, lai uzturētu gaisa kondicionēšanas nepārtrauktu darbību.



Uzmanību

- **Neiznemiet aukstumaģentu ziemā pat tad, ja gaisa kondicionētājs netiek izmantots.**

Ar dīzeļdegvielu darbināma transportlīdzekļa pārvaldība

Lielā aukstumā parafīns, kas ir viena no dīzeļdegvielā esošajām ķīmiskajām vielām, var atdalīties no dīzeļdegvielas, samazinot transportlīdzekļa iedarbināšanas veiktspēju. Ziemā pārdotajai dīzeļdegvielai (ziemas degvielai) tiek pievienots plūsmas uzlabotājs.

Tomēr piegādātās degvielas plūsmas uzlabotāja sastāvdaļas dažādos reģionos var atšķirties atkarībā no vidējās temperatūras ziemā.

Ja iespējams, ziemā novietojiet automašīnu iekštelpās, lai nodrošinātu vienmērīgu iedarbināšanu, un pēc braukšanas uzpildiet degvielas tvertni, lai novērstu degvielas sistēmas aizsalšanu ūdens tvaiku kondensācijas dēļ.

Citi apkopes darbi

- Gatavojoties braukšanai laukos vai stipram sniegam, transportlīdzeklī iepriekš sagatavojiet smilšu maisus, sniega ķēdes, lāpstu, cimdus un vecas drēbes.
- Nebrauciet pārāk ātri, nepaātrinieties, nebremzējiet vai neveiciet straujus manevrus ar transportlīdzekli uz apsniguša vai apledojuša ceļa.
- Kad braucat ar transportlīdzekli pa sniegotu vai apledojušu ceļu, ievērojiet drošu, divas reizes garāku distanci no priekšā braucoša transportlīdzekļa un pārslēdziet pānesumu uz leju, lai, apturot transportlīdzekli, pareizi izmantotu dzinēja bremzēšanas efektu.
- Nedarbiniet tīrītāju, ja tas ir piesalis. Šādi rīkojoties, tas var tikt pārslogots, nodarot bojājumus tīrītāja motoram.
- Braucot ar transportlīdzekli pa apsnigušu ceļu, zem riteņa arkas var uzkrāties liels sniega daudzums, kas apgrūtina automašīnas vadību, tāpēc bieži pārbaudiet un notīriet arkas.
- Ja esat braucis pa ceļu, kur tiek lietots kalcija hlorīds, pēc iespējas ātrāk nomazgājiet automašīnu, lai novērstu transportlīdzekļa apakšdaļas koroziju.

- Ja novietojat automašīnu sniegotā vietā, bremžu sistēma var sasalt, samazinot bremzēšanas spēku braukšanas laikā. Šādā gadījumā, braucot ar automašīnu ar mazu ātrumu, bieži nospiediet bremžu pedāli, atjaunojot bremzēšanas spēku, un pēc tam brauciet ar automašīnu kā parasti.
- Neuzsāciet transportlīdzekļa kustību piespiedu kārtā, kamēr stāvbremze ir piesalusi. To neievērojot var sabojāt transportlīdzekli. Sāciet braukt ar automašīnu tikai pēc tam, kad stāvbremze ir atkususi.

Brīdinājumi par parkošanos ziemā

- Kad temperatūra nokrītas zem nulles, stāvbremze var netikt atlaista, sasalstot ierīcēm, kas saistītas ar EPB.
- Novietojot automašīnu līdzenā un drošā vietā laikapstākļos, kad temperatūra ir zemāka par nulli, pēc novietošanas izmantojiet ķīļus zem riteņiem nevis EPB.
- Ja transportlīdzeklis ilgstoši tiek novietots/ apstādināts tukšgaitā pēc dzinēja iedarbināšanas aukstā laikā, izplūdes gāzēs esošie ūdens tvaiki kondensējas un uzkrājas izplūdes caurules iekšpusē. Ūdens uzkrāšanās izplūdes caurulē var radīt troksni. Tomēr tas tiek izvadīts, braucot ar vidēju un lielu ātrumu.
- Novietojot automašīnu vietā, kur temperatūra ir zemāka par nulli, izplūdes caurulē palikušais mitrums var sasalt. Tas ir normāli. Nespiediet akseleratora pedāli un nedarbiniet dzinēju ilgu laiku tukšgaitā, lai atbrīvotos no sasaluša mitruma.



Uzmanību

CRDI (Common Rail Direct Injection) tipa dzinēja degvielas sistēma ir ļoti precīzi izstrādāta, tāpēc, izmantojot zemas kvalitātes degvielu vai pārmērīgu biodīzeļdegvielas daudzumu, var tikt bojāts dzinējs degvielā esošā ūdens, piedevu vai peldošo daļiņu dēļ.

- Lietojot degvielu, kas sajaukta ar pārmērīgu daudzumu biodīzeļdegvielas, var aizsērēt degvielas filtrs, zust jauda, rasties problēmas ar dzinēja darbību tukšgaitā, slāpt dzinējs un var būt apgrūtināta dzinēja iedarbināšana ziemā, jo degvielā veidojas peldošas daļiņas biodīzeļdegvielas īpašību dēļ, potenciāli sabojājot dzinēju un degvielas sistēmu.
- Šobrīd KG Mobility transportlīdzeklis ir izstrādāts, lai varētu izmantot tikai tādu degvielu, kuras maisījuma attiecība starp biodīzeļdegvielu un parasto dīzeļdegvielu ir saskaņā ar pieņemtajiem standartiem.
- Izmantojot biodīzeļdegvielu, kuras maisījuma attiecība pārsniedz standartos pieļauto vērtību, vai tirgū pieejamai degvielai pievienojot biodīzeļdegvielu, var izraisīt transportlīdzekļa darbības traucējumus, un uz šādiem darbības traucējumiem garantijas remonts nav spēkā.

Kas ir biodīzeļdegviela?

Biodīzeļdegviela ir degviela, kas iegūta, spirtam reaģējot ar augu eļļu, kas iegūta no pupiņām rapšu sēklām un rīsu klijām. Tās fizikālās un ķīmiskās īpašības ir līdzīgas parastajai dīzeļdegvielai, tāpēc to uzskata par alternatīvu (atjaunojamo) enerģiju dīzeļdzinēja degvielai.

Brīdinājumi, vadot transportlīdzekli, kas aprīkots ar turbokompresoru



Uzmanību

Ja eļļas padeve tiek pārtraukta, kamēr turbokompresora gultnis griežas lielā ātrumā, turbokompresors var iestrēgt. Tāpēc rīkojieties ar transportlīdzekli šādi.

- Nomainiet motoreļļu atbilstoši maiņas intervālam. Ja dzinēja eļļa netiek mainīta saskaņā ar noteikto maiņas intervālu, turbokompresora gultņa eļļošana var būt nepietiekama, izraisot gultņa iestrēgšanu vai bojājumus.
- Neuzsāciet braucienu tūlīt pēc dzinēja iedarbināšanas un nepaātrinieties, kā arī strauji nepalieliniet dzinēja apgriezienus tukšgaitā. Šādi rīkojoties, eļļa var netikt piegādāta turbokompresora gultņu blokam, tādējādi to sabojājot.
- Pēc braukšanas ar automašīnu lielā ātrumā vai pa kalna nogāzi, nenoslāpējiet dzinēju uzreiz. Darbiniet dzinēju tukšgaitā aptuveni 1 minūti un pēc tam izslēdziet dzinēju. Uzreiz izslēdzot dzinēju, kamēr turbokompresors griežas lielā ātrumā, dzinēja eļļa var netikt piegādāta turbokompresoru, sabojājot tā gultņu daļu.
- Pēc dzinēja eļļas nomaiņas vai eļļas filtra nomaiņas nesāciet uzreiz braukt ar automašīnu. Sāciet braukt ar automašīnu pēc tam, kad dzinējs ir darbojies tukšgaitā aptuveni 2 minūtes vai ilgāk.

Kas ir turbokompresors?

Turbokompresors griež turbīnu ar izplūdes gāzu spēku, saspiež gaisu ar tādu rotācijas spēku un piegādā saspiesto gaisu dzinēja sadegšanas kamerai, lai palielinātu dzinēja jaudu.

Šajā laikā, kad starpdzesētājs ir uzstādīts starp turbokompresoru un dzinēja iekšējās atveri, lai atdzesētu gaisu, gaisa blīvums šajā procesā palielinās, vēl vairāk palielinot dzinēja jaudu.

Brīdinājumi par apkopes veikšanu paša spēkiem

Kad vadītājs pārbauda transportlīdzekli un veic tā apkopi, ir nepieciešamas atbilstošas zināšanas un īpaša uzmanība, lai nepieļautu traumu risku un transportlīdzekļa bojājumus.



Brīdinājums

- Pēc braukšanas ar transportlīdzekli sistēmas, tostarp dzinējs, radiators, izplūdes kolektors, katalizators un izplūdes caurule (klusinātājs), ir ļoti karstas, tāpēc, pārbaudot mašintelpu, jāievēro piesardzība. Pirms pārbaudes izslēdziet un pareizi atdzesējiet dzinēju, lai izvairītos no apdegumu gūšanas.
- Pārbaudot transportlīdzekli, noteikti izslēdziet dzinēju, novietojiet pārnenumu sviru P (stāvvietas) pozīcijā un iedarbiniet stāvbremzi.
- Pārbaudot transportlīdzekli garāžā vai slikti vēdinātā telpā, noteikti izslēdziet dzinēju.
- Nesmēķējiet laikā, kad pārbaudāt akumulatoru, ar degvielu saistītās daļas vai skalošanas šķidrums. Nepārbaudiet akumulatoru, ar degvielu saistītās daļas vai mazgāšanas šķidrums vietās, kur viegli rodas liesmas vai dzirksteles.
- Nepievienojiet un neatvienojiet akumulatoru, kad START/STOP slēdzis ir ON stāvoklī.
- Kad pievienojat akumulatora kabeļus, uzmanieties, lai nejauktu pozitīvo ar negatīvo kabeli.
- Transportlīdzekļa akumulatora kabeļos un vados plūst liela strāva un spriegums. Uzmanieties no issavienojuma.
- Izlietotās eļļas, dzesēšanas šķidrums un citus šķidrumus glabājiet bērniem nepieejamā vietā. (Jautājiet par to utilizēšanu profesionālam uzņēmumam.)

- Dzesēšanas ventilators var griezties pat tad, ja dzinējs nedarbojas. Pārbaudot transportlīdzekli dzesēšanas ventilatora vai radiatora tuvumā, atvienojiet negatīvo akumulatora kabeli.
- Pārbaudiet dažādu eļļu un dzesēšanas šķidrums līmeni katru dienu. Automašīnas vadīšana ar nepietiekamu eļļas vai dzesēšanas šķidrums daudzumu var sabojāt transportlīdzekli, un uz šādiem bojājumiem garantijas remonts neattiecas.
- Patērējamo daļu nomaīnai noteikti izmantojiet oriģinālās detaļas.
- Pievienojot eļļu vai dzesēšanas šķidrums, uzmanieties, lai eļļa vai dzesēšanas šķidrums nesaskartos ar ķermeni, apģērbu vai transportlīdzekļa krāsoto virsbūvi. Ja tas nonāk saskarē ar ķermeni, nekavējoties nomazgājiet to un konsultējieties ar ārstu.
- Eļļas vai dzesēšanas šķidrums pievienošana vairāk par noteikto līmeni var izraisīt sistēmu bojājumus. Vienmēr pievienojiet atbilstošu daudzumu eļļas vai dzesēšanas šķidrums.
- Kad iesmidzināt vai pievienojat eļļu vai šķidrums, nepieļaujiet svešķermeņu, piemēram, mitruma vai putekļu, iekļūšanu. Pretējā gadījumā var pazemināties transportlīdzekļa veikspēja un pamata funkcijas var nedarboties, izraisot negadījumu braukšanas laikā.
- Ja ir pagājis ilgs laiks, pat ja nobraukums ir mazs, eļļu vai dzesēšanas šķidrums līmenis var kļūt zems. Pārbaudiet to un pievienojiet šķidrumus, ja nepieciešams.
- Izlietotās eļļas, dzesēšanas šķidrums un citus šķidrumus un konteinerus nedrīkst izmest sadzīves atkritumos. Utilizējiet eļļas, dzesēšanas šķidrums un citus šķidrumus saskaņā ar likumdošanā noteikto utilizācijas procedūru.

Izplūdes gāzu un saistīto sistēmu regulēšana

Daiņu samazināšanas vadība transportlīdzekļiem ar dīzeļdzinēju

Daiņu veidošanās ir cieši saistīta ar gaisa attīrītāja, degvielas filtra un degvielas, inžektora un dzinēja pielāgojumu, slodzes daudzumu un pasažieru skaitu.

Ar dīzeļdzinēju darbināmajam transportlīdzeklim daiņu daudzumu var samazināt, izmantojot jebkuru no tālāk norādītajām metodēm.

- **Nedarbiniet motoru tukšgaitā ilgu laiku.**
Kad dzinējs darbojas tukšgaitā, izplūdes gāzu emisijas ātrums ir lēns, apgrūtinot daiņu (oglekļa atkritumu) emisiju, tāpēc izplūdes caurulē (klusinātājā) var uzkrāties daiņas. Jo īpaši, ja, izmantojot gaisa kondicionētāju un elektriskās sistēmas, tiek darbināts dzinējs tukšgaitā, var palielināties uzkrājušos daiņu daudzums.
- **Nomainiet patērējamās detaļas atbilstoši maiņas intervāliem un bieži tīriet transportlīdzekli.**

Tā kā degvielas filtrs, gaisa attīrītājs un dzinēja eļļa būtiski ietekmē transportlīdzekļa izplūdes gāzes, jaudu un degvielas ekonomiju, šīs daļas ir periodiski jāmaina un jātīra.

Ja gaisa attīrītājs ir aizsērējis, rodas liels daudzums daiņu. Ja nepieciešams, bieži tīriet vai nomainiet gaisa attīrītāja daļas.

Ja transportlīdzeklis tiek ekspluatēts palielinātās slodzes apstākļos, piemēram, pa nebruģētu ceļu, notīriet un nomainiet gaisa attīrītāja daļas agrāk nekā paredzēts atbilstoši piesārņojuma stāvoklim.

- **Nepārveidojiet vai nepārveidojiet savu transportlīdzekli nelikumīgi.**

Transportlīdzeklis, kura dzinēja ieplūdes/izplūdes sistēma un elektroniskais vadības bloks ir nelikumīgi pārveidoti, izdala pārmērīgu izplūdes gāzu un daiņu daudzumu.

- **Nepārslodžojiet transportlīdzekli.**

Pārslodze var sabojāt dzinēju, palielinot daiņu daudzumu un samazinot dzinēja kalpošanas ilgumu.



Brīdinājums

- **Neizmantojiet zemas kvalitātes degvielu vai nepiemērotas piedevas. Šādi rīkojoties, var tikt bojāta degvielas uzglabāšanas un padeves sistēma, dzinējs un ar izplūdes gāzēm saistītās sistēmas.**
- **Piedevu vai citu nepiemērotu degvielu izmantošana atceļ garantijas remonta spēkā esamību.**
- **Ar dīzeļdegvielu darbināmajam transportlīdzeklim izmantojiet dīzeļdegvielu ar zemu sēra saturu. Lietojot degvielu ar sēra saturu virs 0,5% no kopējā degvielas satura, var rasties pārmērīgs izplūdes gāzu daudzums un var tikt traucēta eļļas plūsmas funkcija uz īpaši apstrādātas cilindra iekšējās sienas.**

Emisiju samazināšanas ierīce

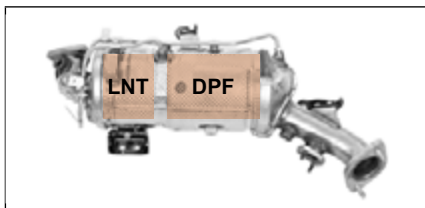
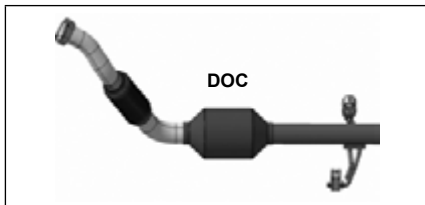

Šis transportlīdzeklis ir aprīkots ar dīzeļdegvielas oksidācijas katalizatoru (DOC) EU4 emisiju samazināšanai.

Šis transportlīdzeklis ir aprīkots ar izplūdes gāzu pēcapstrādes sistēmu ar Lean NOx Trap (LNT) un dīzeļdegvielas daļiņu filtru (DPF) saskaņā ar EU6 emisijas noteikumiem.

DOC pārvērš degvielā esošo HC un CO₂ par H₂O un atdala 80% šķīstošās organiskās frakcijas (SOF) starp daļiņu materiāliem,

tādējādi samazinot daļiņu materiālu daudzumu par 25% vai vairāk.

Izplūdes gāzes no dzinēja plūst caur LNT. LNT NOx savācas dzinēja zemu apgriezienu apstākļos un katalizators efektīvi oksidē HC un CO. Savāktais NOx tiek atbrīvots no katalizatora, kad dzinēja darbības režīms tiek pārslēgts uz augstākiem apgriezieniem. Reģenerācijas laikā NOx pārvēršas nekaitīgā slāpekī.

DPF savāc daļiņas filtrā un sadedzina tās. Filtrs izfiltrē 95% vai vairāk daļiņu.

Katalizatora dīzeļdegvielas daļiņu filtrs (DOC) - EU4

DOC ir saliektenis dīzeļdegvielas oksidācijas katalizatoram (DOC), kas ir izplūdes gāzu pārstrādes sistēma.

LNT (Lean & NOx Trap) DPF (Dīzeļa daļiņu filtrs) - EU6

LNT (Lean & NOx Trap) DPF (dīzeļdegvielas daļiņu filtrs) ir sistēma slāpekļa oksīda izvadīšanai no izplūdes gāzēm. Izmantojiet norādīto degvielu, lai izvairītos no izplūdes gāzu smakas sliktas kvalitātes degvielas dēļ un uzturētu normālu LNT DPF darbību.

Reģenerācijas process

Reģenerācija ir process, kurā tiek sadedzinātas filtrā uzkrājušās daļiņas. Šī procesa laikā izplūdes gāzu temperatūra sasniedz apmēram 600°C, pateicoties papildu degvielas iesmidzināšanai, kas ļauj efektīvāk sadedzināt uzkrātās cietās daļiņas.

Kad mirgo dzinēja CHECK indikators

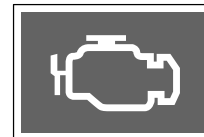

Reģenerācija var notikt vairāku darbības apstākļu dēļ. Un šajā gadījumā mirgo dzinēja CHECK indikators. Šī mirgojošā funkcija informē vadītāju par pareizu filtra atjaunošanos.

Ja mirgo dzinēja CHECK indikators, brauciet ar automašīnu ar ātrumu virs 80 km/h 20 minūtes, lai atjaunotu DPF. Kad daļiņu daudzums ir samazināts līdz noteiktai robežai, dzinēja CHECK indikators nodziest.

Izplūdes gāzu pārstrādes sistēma II (SCR)*



Mūsu izplūdes gāzu pārstrādes sistēma izmanto SCR (selektīvās katalītiskās reducēšanas) sistēmu, lai samazinātu izplūdes gāzēs atlikušo slāpekļa oksīdu (NOx).

Šī sistēma sastāv no karbamīda šķīduma iesmidzināšanas sistēmas, karbamīda šķīduma iesmidzināšanas kontroles sistēmas (DCU) un SCR katalizatora.



Brīdinājums par zemu karbamīda šķīduma līmeni

Brīdinājums par zemu karbamīda šķīduma līmeni parādās mērinstrumentu bloka displejā atsevišķi 3 līmeņos atkarībā no attāluma, kuru transportlīdzekli var nobraukt ar atlikušo karbamīda šķīdumu.

Uzmanību

- Nevadiet transportlīdzekli, ja nav uzpildīts karbamīda šķīdums, kad parādās brīdinājums par zemu karbamīda šķīduma līmeni vai iedegas brīdinājuma lampiņa. Šādi rīkojoties, var nopietni sabojāt karbamīda šķīduma sistēmu vai padarīt transportlīdzekli nelietojamu. Pievienojiet karbamīda šķīdumu vai nekavējoties pārbaudiet un veiciet sava transportlīdzekļa apkopi KG Mobility pilnvarotā servisa centrā.

1. līmeņa brīdinājums

| Uzraudzības veids | Standarta veids |
|--|--|
|  Nepietiekams karbamīda šķīduma līmenis. |  Nepietiekams karbamīda šķīduma līmenis. |

- Distance, ar kuru transportlīdzekli var veikt, kad parādās šis brīdinājuma ziņojums, ir 2400 km līdz 800 km.
- Attiecīgais brīdinājuma ziņojums parādās 15 sekundes ik pēc 200 km vai 4 stundām.
- Ja parādās šis brīdinājuma ziņojums, nekavējoties uzpildiet 6 litrus karbamīda šķīduma vai vairāk.

Uzmanību

- Ja iedarbināsiet dzinēju uzreiz pēc karbamīda šķīduma pievienošanas, dzinējs var īslaicīgi neiedarbināties. Pagaidiet, līdz karbamīda šķīduma līmeņa rādītājs paceļas un pilnībā apstājas, un pēc tam iedarbiniet dzinēju.

Piezīme

- Patērējamais karbamīda šķīduma daudzums var atšķirties atkarībā no braukšanas paradumiem un apkārtējās vides.
- Nobraucot 1000 km, tiek patērēts aptuveni 1,0–1,5 l karbamīda šķīduma.
- 1. līmeņa brīdinājumā parādās tikai brīdinājuma ziņojums. Brīdinājuma lampiņa neiedegas.

2. līmeņa brīdinājums

| Uzraudzības veids | Standarta veids |
|---|--|
|  Nav iespējams iedarbināt dzinēju pēc 000 km! Pievienojiet karbamīda šķīdumu | Nav iespējams iedarbināt dzinēju pēc 000 km! Pievienojiet karbamīda šķīdumu |





- Distance, ar kuru transportlīdzekli var veikt, kad parādās šis brīdinājuma ziņojums, ir 800 km līdz 0 km.
- 2. līmeņa brīdinājuma deg gadījumā lampiņa un brīdinājuma ziņojums tiek rādīts nepārtraukti.
- Ja parādās šis brīdinājuma ziņojums, nekavējoties uzpildiet 10 litrus karbamīda šķīduma vai vairāk.





3. līmeņa brīdinājums





| Uzraudzības veids | Standarta veids |
|--|---|
|  Nav iespējams iedarbināt dzinēju, jo karbamīda šķīdums ir iztukšots | Nav iespējams iedarbināt dzinēju, jo karbamīda šķīdums ir iztukšots |





- Ja šis brīdinājums parādās braukšanas laikā, braukšana ir iespējama, taču dzinēju nevar iedarbināt, kad tas ir izslēgts.
- 3. līmeņa brīdinājuma deg gadījumā lampiņa un brīdinājuma ziņojums tiek rādīts nepārtraukti.
- Ja parādās šis brīdinājuma ziņojums, nekavējoties uzpildiet pietiekamu daudzumu karbamīda šķīduma vai vairāk.

Brīdinājums par bojātu karbamīda šķīduma sistēmu, zemu karbamīda šķīduma un katalizatora efektivitāti

| Vienums | Uzraudzības veids | Standarta veids | Aktivācijas nosacījumi |
|--|--|---|--|
| Brīdinājums par elektrisku defektu un karbamīda šķīduma iesmidzināšanas kontroles sistēmas defektu |  <p>Pārbaudiet karbamīda šķīdumu</p> |  <p>Pārbaudiet karbamīda šķīdumu</p> | <ul style="list-style-type: none"> Ja rodas elektrisks defekts vai defekts karbamīda šķīduma iesmidzināšanas vadības sistēmā, 1. brīdinājums parādās 50 km ilga posmā. |
| |  <p>Nav iespējams iedarbināt dzinēju pēc 000 km! Pārbaudiet karbamīda šķīdumu</p> | <p>Nav iespējams iedarbināt dzinēju pēc 000 km! Pārbaudiet karbamīda šķīdumu</p> | <ul style="list-style-type: none"> Pēc 1. brīdinājuma parādās 2. brīdinājums, kad transportlīdzeklis var veikt distanci no 800 km līdz 0 km. |
| |  <p>Nav iespējams iedarbināt dzinēju Pārbaudiet karbamīda šķīdumu</p> | <p>Nav iespējams iedarbināt dzinēju Pārbaudiet karbamīda šķīdumu</p> | <ul style="list-style-type: none"> Pēc 2. brīdinājuma parādās 3. brīdinājums, kad transportlīdzeklis var nobraukt 0 km. Šādā gadījumā dzinēju nevar iedarbināt vēlreiz. |

| Vienums | Uzraudzības veids | Standarta veids | Aktivācijas nosacījumi |
|--|---|--|--|
| Brīdinājums par karbamīda šķīduma iesmidzināšanas sistēmas defektu |  <p>Pārbaudiet karbamīda šķīduma iesmidzināšanas ierīci</p> |  <p>Pārbaudiet karbamīda šķīduma iesmidzināšanas ierīci</p> | <ul style="list-style-type: none"> Ja rodas karbamīda šķīduma iesmidzināšanas sistēmas defekts, 50 km ilgu posmu tiek parādīts pirmais brīdinājums. |
| |  <p>Nav iespējams iedarbināt dzinēju pēc 000 km! Pārbaudiet karbamīda šķīduma iesmidzināšanas ierīci</p> | <p>Nav iespējams iedarbināt dzinēju pēc 000 km! Pārbaudiet karbamīda šķīduma iesmidzināšanas ierīci</p> | <ul style="list-style-type: none"> Pēc 1. brīdinājuma parādās 2. brīdinājums, kad transportlīdzeklis var veikt distanci no 800 km līdz 0 km. |
| |  <p>Nav iespējams iedarbināt dzinēju. Pārbaudiet karbamīda šķīduma iesmidzināšanas ierīci</p> | <p>Nav iespējams iedarbināt dzinēju. Pārbaudiet karbamīda šķīduma iesmidzināšanas ierīci</p> | <ul style="list-style-type: none"> Pēc 2. brīdinājuma parādās 3. brīdinājums, kad transportlīdzeklis var nobraukt 0 km. Šādā gadījumā dzinēju nevar iedarbināt vēlreiz. |

| Vienums | Uzraudzības veids | Standarta veids | Aktivācijas nosacījumi |
|--|---|--|--|
| Brīdinājums zemas kvalitātes karbamīda šķīduma dēļ |  <p>Karbamīda šķīdums ir neatbilstošs</p> |  <p>Karbamīda šķīdums ir neatbilstošs</p> | <ul style="list-style-type: none"> Ja tiek izmantots zemas kvalitātes karbamīda šķīdums, 50 km ilgu posmu tiek rādīts pirmais brīdinājums. |
| |  <p>Nav iespējams iedarbināt dzinēju pēc 000 km! Iesmidziniet atbilstošu karbamīda šķīdumu</p> | <p>Nav iespējams iedarbināt dzinēju pēc 000 km! Iesmidziniet atbilstošu karbamīda šķīdumu</p> | <ul style="list-style-type: none"> Pēc 1. brīdinājuma parādās 2. brīdinājums, kad transportlīdzeklis var veikt distanci no 800 km līdz 0 km. |
| |  <p>Nav iespējams iedarbināt dzinēju. Konstatēts nepareizs karbamīda šķīdums</p> | <p>Nav iespējams iedarbināt dzinēju. Konstatēts nepareizs karbamīda šķīdums</p> | <ul style="list-style-type: none"> Pēc 2. brīdinājuma parādās 3. brīdinājums, kad transportlīdzeklis var nobraukt 0 km. Šādā gadījumā dzinēju nevar iedarbināt vēlreiz. |

| Vienums | Uzraudzības veids | Standarta veids | Aktivācijas nosacījumi |
|--|---|---|--|
| Brīdinājums par zemu SCR katalizatora attīrīšanas efektivitāti |  <p>Zema SCR katalītiskā pārveidotāja veiktspēja</p> |  <p>Zema SCR katalītiskā pārveidotāja veiktspēja</p> | <ul style="list-style-type: none"> Ja SCR katalizatora attīrīšanas efektivitāte ir zema, 50 km ilgu posmu tiek rādīts pirmais brīdinājums. |
| |  <p>Nav iespējams iedarbināt dzinēju pēc 000 km! Pārbaudiet SCR katalītisko pārveidotāju</p> |  <p>Nav iespējams iedarbināt dzinēju pēc 000 km! Pārbaudiet SCR katalītisko pārveidotāju</p> | <ul style="list-style-type: none"> Pēc 1. brīdinājuma parādās 2. brīdinājums, kad transportlīdzeklis var veikt distanci no 800 km līdz 0 km. |
| |  <p>Nav iespējams iedarbināt dzinēju. Pārbaudiet SCR katalītisko pārveidotāju</p> | <p>Nav iespējams iedarbināt dzinēju. Pārbaudiet SCR katalītisko pārveidotāju</p> | <ul style="list-style-type: none"> Pēc 2. brīdinājuma parādās 3. brīdinājums, kad transportlīdzeklis var nobraukt 0 km. Šādā gadījumā dzinēju nevar iedarbināt vēlreiz. |

Karbamīda šķīduma iepildīšana



- Kad parādās brīdinājuma ziņojums par zemu karbamīda šķīduma līmeni, nekavējoties uzpildiet pietiekamu daudzumu karbamīda šķīduma drošai braukšanai neatkarīgi no atlikušā karbamīda līmeņa, kas norādīts instrumentu panelī.
- Ja iespējams, uzpildiet karbamīda šķīdumu degvielas uzpildes stacijā.
Ja jūs degvielas uzpildes stacijā uzpildat karbamīda šķīdumu ar inžektoru, kas aprīkots ar karbamīda slēgvārstu, karbamīda šķīdums nepārplūdis.
- Ja jums pašam jāiegādājas un jāuzpilda karbamīda šķīdums, uzmanīgi iepildiet vajadzīgo karbamīda daudzumu, lai šis šķīdums nepārplūst.

- 1 Iestatiet pārneseņa pozīciju P (stāvēšana).
- 2 Noteikti izslēdziet dzinēju.
- 3 Atslēdzot visas durvis, atveriet degvielas iepildes vāku (1).
- 4 Atveriet karbamīda šķīduma iepildes vāku (2), pagriežot to pretpulksteņrādītāja virzienā.
- 5 Iepildiet karbamīda šķīdumu, izmantojot karbamīda inžektoru (degvielas uzpildes stacijā) vai karbamīda pudeli.
- 6 Pēc karbamīda iepildīšanas, aizveriet karbamīda iepildes vāku (2), griežot to pulksteņrādītāja virzienā līdz atskan klikšķis.
- 7 Aizveriet degvielas iepildes vāku (1).

Uzmanību

Brīdinājumi par karbamīda šķīduma iepildīšanu

- Uzpildot karbamīda šķīdumu, uzmanieties, lai karbamīda šķīdums nepārplūst pāri.
- Ja karbamīda šķīdums nonāk saskarē ar jūsu ķermeni, pildot karbamīda šķīdumu, nekavējoties rūpīgi noskalojiet to ar tīru ūdeni. Ja karbamīda šķīdums paliek uz transportlīdzekļa virsmas, attiecīgā daļa kristalizējas baltā krāsā, piesārņojot virsmu.
- Uzpildot karbamīda šķīdumu, uzmanieties, lai neiepildītu karbamīda šķīdumu degvielas ietilpības atverē. Šāda rīcība var ietekmēt degvielas sistēmu un citas transportlīdzekļa sistēmas, būtiski sabojājot transportlīdzekli.
- Neatveriet karbamīda šķīduma ietilpības vāciņu slēgtā telpā vai tad, ja transportlīdzeklis ir sakarsis vai transportlīdzekļa tuvumā ir augsta temperatūra. To darot, var izplūst amonjaka tvaiki.
- Uzpildiet karbamīda šķīdumu noēnotā un labi vēdināmā vietā. Ja karbamīda šķīdums tiek pakļauts tiešiem saules stariem, var veidoties amonjaka tvaiki. Nekad neieelpojiet amonjaka tvaikus.
- Izmantojiet tikai oriģinālo karbamīda šķīdumu, kas atbilst ISO 22241 standartam. Zemas kvalitātes karbamīda šķīduma izmantošana var sabojāt transportlīdzekļa sistēmu un padarīt transportlīdzekli nelietojamu.

Iedarbināšanas ierobežojumi zema karbamīda šķīduma līmeņa dēļ

Ja karbamīda šķīdums netiek pievienots pēc 2. līmeņa brīdinājuma par zemu karbamīda šķīduma līmeni, atkārtota dzinēja iedarbināšana var kļūt neiespējama 3. līmeņa brīdinājuma laikā.

- Lai novērstu dzinēja iedarbināšanas ierobežojumus, nekavējoties uzpildiet vismaz 10 L karbamīda šķīduma, kad parādās 2. līmeņa brīdinājums par zemu karbamīda šķīduma līmeni.



Uzmanību

- Ja dzinēja iedarbināšana nav iespējama SCR brīdinājuma, nevis zema karbamīda šķīduma līmeņa dēļ, nekavējoties pieprasiet palīdzību KG Mobility autorizētajam servisa centrā.
- SCR brīdinājumu gadījumā, izņemot 1. brīdinājumu zema karbamīda šķīduma līmeņa dēļ, brīdinājuma lampiņa paliek ieslēgta un brīdinājuma ziņojums tiek rādīts nepārtraukti.

Kā atspējot iedarbināšanas ierobežojumu

Ja dzinējs neieslēdzas restartēšanas ierobežojuma dēļ, problēmu var novērst šādi:

Kad tiek parādīts brīdinājuma ziņojums "Karbamīda šķīdums ir iztukšots, un dzinēja restartēšana nav iespējama", uzpildiet karbamīdu vismaz par 7 l.

Uzpildiet karbamīdu un pagaidiet, līdz brīdinājuma ziņojums pazūd, kad aizdedzes slēdzis ir ieslēgts. Tad iedarbiniet dzinēju.



Uzmanību

- Ja dzinējs neieslēdzas pēc tam, kad ir papildināts pietiekams daudzums karbamīda, pārbaudiet transportlīdzekli un veiciet tā apkopi pie KG Mobility izplatītāja vai KG Mobility pilnvarotā servisa centrā.

Karbamīda šķīduma uzglabāšana

- Atkarībā no uzglabāšanas apstākļiem, atverot iepakojumu, karbamīda šķīdums nedaudz smaržo pēc amonjaka.
- Karbamīda šķīduma derīguma termiņš var atšķirties atkarībā no uzglabāšanas temperatūras. Noteikti pārbaudiet derīguma termiņu, ko norādījis karbamīda šķīduma piegādātājs atbilstoši uzglabāšanas temperatūrai.
- Cieši aizveriet karbamīda šķīduma pudeli un uzglabājiet to labi vēdinātā vietā.

Piezīme

- Novietojot automašīnu slēgtā vietā, transportlīdzekļa izplūdes gāzes var smaržot pēc amonjaka. Tā ir normāla parādība, kas rodas, ja SCR darbības procesā izmanto karbamīda šķīdumu.

Brīdinājumi par izplūdes gāzu pārstrādes sistēmu (SCR)



Uzmanību

Brīdinājums par ievainojumiem

- Lietojiet karbamīda šķīdumu pēc pilnīgas iepazīšanās ar produkta instrukciju.
- Karbamīda šķīdums ir neuzliesmojošs, nav toksisks, ir bezkrāsains un bez smaržas uz ūdens bāzes, taču tas var saturēt ļoti nelielu daudzumu smago metālu, tāpēc, rīkojoties ar to, jāievēro piesardzība.
- Rīkojoties ar karbamīda šķīdumu, valkājiet aizsargcimdus, aizsargtērpu un aizsargbrilles.
- Karbamīda šķīdums var kairināt ādu, acis un elpošanas sistēmu. Ja Jums ir alerģiska reakcija, nekavējoties konsultējieties ar ārstu.
- Ja karbamīda šķīdums nonāk saskarē ar ķermeni, nekavējoties rūpīgi noskalojiet to ar tīru ūdeni. Ja nepieciešams, konsultējieties ar savu ārstu.
- Ja esat izdzēris karbamīda šķīdumu, nekavējoties izskalojiet muti ar tīru ūdeni, dzeriet daudz ūdens un konsultējieties ar savu ārstu.
- Neļaujiet šķīdumam nonākt saskarē ar bērniem.
- Nekad neļaujiet mitrumam, kas izplūst no izplūdes caurules, nonākt saskarē ar ādu. Pretējā gadījumā viegli skāba mitruma dēļ var tikt bojāta āda.
- Izplūdes gāzu pārstrādes sistēma darbojas ļoti augstā temperatūrā. Pirms apkopes veikšanas noteikti pienācīgi atdzēsējiet sistēmu, lai negūtu apdegumus.

Brīdinājumi par SCR un transportlīdzekļa bojājumiem

- Nespiediet SCR ar spēku. Pretējā gadījumā var sabojāt katalizatoru un SCR.
- Nemainiet izplūdes caurules garumu, virzienu un izplūdes sistēmas struktūru patvaļīgi. Šāda rīcība var nopietni sabojāt izplūdes gāzu samazināšanas efektivitāti vai sistēmu.
- Izmantojiet tikai oriģinālo karbamīda šķīdumu, kas atbilst ISO 22241 standartam. Zemas kvalitātes karbamīda šķīduma izmantošana var sabojāt transportlīdzekļa sistēmu un padarīt transportlīdzekli nelietojamu.
- Neizmantojiet zemas kvalitātes karbamīda šķīdumu vai karbamīdu, kas satur neatļautas piedevas. Šādi rīkojoties, var tikt piesārņota gaisa vide un izraisīti nopietni bojājumi karbamīda šķīduma sistēmai un citām transportlīdzekļa sistēmām.

Brīdinājumi par karbamīda šķīduma iepildīšanu

- Uzpildot karbamīda šķīdumu, uzmanieties, lai karbamīda šķīdums nepārplūst pāri.
- Ja karbamīda šķīdums nonāk saskarē ar jūsu ķermeni, pildot karbamīda šķīdumu, nekavējoties rūpīgi noskalojiet to ar tīru ūdeni. Ja karbamīda šķīdums paliek uz transportlīdzekļa virsmas, attiecīgā daļa kristalizējas baltā krāsā, piesārņojot virsmu.
- Uzpildot karbamīda šķīdumu, uzmanieties, lai neieplūdu karbamīda šķīdumu degvielas ieplūdes atverē. Šāda rīcība var ietekmēt degvielas sistēmu un citas transportlīdzekļa sistēmas, būtiski sabojājot transportlīdzekli.

- Neatveriet karbamīda šķīduma ieplūdes vāciņu slēgtā telpā vai tad, ja transportlīdzklis ir sakarsis vai transportlīdzekļa tuvumā ir augsta temperatūra. To darot, var izplūst amonjaka tvaiki.
- Uzpildiet karbamīda šķīdumu noēnotā un labi vēdināmā vietā. Ja karbamīda šķīdums tiek pakļauts tiešiem saules stariem, var veidoties amonjaka tvaiki. Nekad neieelpojiet amonjaka tvaikus.



Piezīme



- Nobraukums, ar kuru transportlīdzekli var nobraukt, un faktiskais karbamīda šķīduma līmenis var atšķirties atkarībā no braukšanas paradumiem un ceļa vides.
- Karbamīda šķīduma iesmidzināšanas sistēma vairākas minūtes pēc dzinēja izslēgšanas savāc karbamīda šķīdumu karbamīda šķīduma padeves līnijā karbamīda šķīduma tvertnē. Pārbaudiet vai apkopiet sistēmu pēc tam, kad karbamīda šķīdums ir pilnībā saplūdis atpakaļ.
- Karbamīda šķīdums var sasalt zemā temperatūrā (-11 °C), tāpēc nav iespējams precīzi izmērīt atlikušo karbamīda šķīduma līmeni. Kad pēc vairāku minūšu pēc dzinēja iedarbināšanas karbamīda šķīdums izkūst cauri karstajai stieplei, pārbaudiet karbamīda šķīduma līmeni.
- Kad karbamīda šķīdums izkūst cauri karstajai stieplei, tas var ilgt no vairākām minūtēm līdz vairākiem desmitiem minūšu atkarībā no braukšanas apstākļiem un apkārtējās vides.

Rādītājs

Šis īpašnieka rokasgrāmatas saturā varat ērti atrast svarīgas funkcijas vai terminus alfabētiskā secībā.

| | | | | | | | |
|---|-------------|--|------------|---|-------|--|------------|
| 1.rindas aizmugurējie sēdekļi..... | 3-11 | ACC statuss | 4-9 | Aizmugurējās 1. rindas sēdekļis (centrālais galvas balsts)..... | 3-12 | Apgaisojums, braucot garām ☞ Skatīt "Vienlaicīga tālās un tuvās gaismas ieslēgšana (tuvās gaismas)"..... | 3-42 |
| 2.rindas aizmugurējie sēdekļi (7 vietas)..... | 3-15 | AEBS ☞ skatīt Autonomā ārkārtas bremzēšanas sistēma (AEBS) | | Aizmugurējās kameras sistēma . | 4-216 | Apkārtējā skata uzraudzības (AVM) sistēma | 4-217 |
| 2WD (2H) mode | 4-139 | Aizkavēta akseleratora pedāļa reakcija ☞ Skatīt "Sistēmas aizsardzības funkcija (aizkavēta akseleratora pedāļa reakcija) " | 1-30 | Aizmugurējās kameras sistēma . | 4-216 | Apsildes funkcija (sildītājs)..... | 3-18 |
| 4D vadīšana ☞ Skatīt sadaļu "Vadīšana, neesot narkotisku vielu vai alkohola ietekmē, neesot miegainam un nenovēršot uzmanību (4D)". | 1-22 | Aizmugures un sānu brīdinājuma sistēma | 4-188 | Aizmugurējā sēdekļa logu bloķēšanas funkcija | 3-24 | Apsilde un ventilācija ☞ Skatīt "Sēdekļu ventilācija un apsilde" ... | 3-16 |
| 4WD HIGH (4H) režīma indikators | 4-46 | Aizmugurējais apgaismojums | 3-40, 6-41 | Aizmugurējā sēdekļa logu bloķēšanas funkcija | 3-24 | Ar dīzeļdegvielu darbināma transportlīdzekļa pārvaldība | 6-55 |
| 4WD HIGH (4H) režīms | 4-139 | Aizmugurējais lukturnis | 3-41 | Aizmugurējās šķērssatiksmes palīgsistēma (RCTA) | 4-193 | Ar dīzeļdzinēju aprīkota transportlīdzekļa pārvaldība (ziemas sezonā)..... | 6-55 |
| 4WD LOW (4L) režīma indikators | 4-46 | Aizmugurējais uzglabāšanas nodalījums | 3-89 | Aizvērtā transportlīdzeklī gulēt nedrīkst | 1-23 | Atslēgu cilindrs (aizdedzes atslēga)..... | 4-202 |
| 4WD LOW (4L) režīms..... | 4-140 | Aizmugurējais uzglabāšanas nodalījums | 3-89 | Akausēšana un mitruma noņemšana..... | 3-74 | Atstarotājs..... | 3-40, 6-41 |
| 4WD sistēma..... | 4-138 | Aizmugurējais šķēršļu atklāšanas sensors | 4-211 | Aklās zonas noteikšanas (BSD) sistēma | | Atvadīšanās režīms | 3-48 |
| 4WD sistēmas pārbaudes brīdinājuma indikators | 4-46, 4-140 | Aizmugurējais šķēršļu atklāšanas sensors | 4-211 | Aklās zonas noteikšanas brīdinājuma sistēma (BSW) | 4-190 | Atvadīšanās režīms | 3-48 |
| 4WD sistēma ☞ Skatīt sadaļu 4WD sistēma | 4-138 | Aizmugurējo sēdekļu durvju žalūzija..... | 3-87 | Aklās zonas sadursmes palīgsistēma (BSA)..... | 4-191 | Atvērtā dzinēja pārsega brīdinājuma indikators | 4-42 |
| A | | Aizmugurējā kamera | 4-217 | Android auto | 3-79 | Atvērtas lūkas brīdinājums | 3-27 |
| A/C aukstumaģenta/eļļas nomaiņa | 3-62 | Aizmugurējā kamera | 4-217 | Android ierīce | 3-79 | Atvērtu durvju brīdinājuma indikators | 4-41 |
| ABS (Bremžu pretbloķēšanas sistēma) | 4-168 | Aizmugurējā loga tīrītāja skalošanas šķidrums sasaistes funkcija | 3-57 | Antena (GPS, radio, DMB)..... | 3-82 | Augsti uzstādīts bremžu lukturnis ... | 3-40, 6-41 |
| ABS (Bremžu pretbloķēšanās sistēmas) brīdinājuma indikators... | 4-168 | Aizmugurējā loga tīrītāja skalošanas šķidrums sasaistes funkcija | 3-57 | Appaismojuma ON indikators* | 4-50 | Auto apgaismojums..... | 3-41, 3-50 |
| ACC statuss (START/STOP | | | | Appaismojuma slēdzis | 3-41 | AUTO HOLD | 4-178 |

| | | | | | | | |
|---|------------|--|-------|--|------|---|------|
| AUTO HOLD indikators/ brīdinājuma gaisma | 4-45 | Automātiskās pārnesumkārbas drošības režīms | 4-136 | Ārējo lampu maiņa | 6-42 | Bluetooth | 3-79 |
| AUTO HOLD  Skatīt AUTO HOLD | 4-178 | Automātiskās transmisijas izvēles svira | 4-122 | Ārējā atpakaļskata spoguļa vadības poga | 3-58 | Bluetooth brīvroku režīms | 3-81 |
| Automašīnas vadīšana, kas aprīkota ar automātisko transmisiju | 4-134 | Autonomās avārijas bremsēšanas sistēmas (AEBS) priekšējās sadursmes brīdinājuma jutīguma iestatīšana | 4-181 | Ārējā atpakaļskata spoguļa vadības poga | 3-58 | Brauciena informācija | 4-56 |
| Automātiskais tuvošanās apgaisojums | 3-47 | Autonomās ārkārtas bremsēšanas sistēmas (AEBS) brīdinājuma lampa | 4-48 | C | | Brauciena informācija | 4-56 |
| Automātiskā durvju aizslēgšanas funkcija braukšanas laikā | 3-3 | Autonomās ārkārtas bremsēšanas sistēmas (AEBS) OFF indikators | 4-49 | Bagāžas augšējais pārsegs | 3-94 | Brauciena informācijas rādītāja logs | 4-36 |
| Automātiskā durvju aizslēgšanas funkcija braukšanas laikā | 3-3 | Autonomā ārkārtas bremsēšanas sistēma (AEBS) | 4-180 | Bagāžas nodalījuma durvis | 3-29 | Brauciena laika atiestatīšana (norāde uz instrumentu paneļa displeja) | 4-58 |
| Automātiskā durvju atslēgšanas funkcija sadursmes brīdī | 3-3 | AUX pieslēgvietas | 3-80 | Bagāžas nodalījuma durvis ar elektropievadu | 3-30 | Braucot pa ceļu ar nekvalitatīvu segumu | 1-26 |
| Automātiskā durvju atslēgšanas funkcija sadursmes brīdī | 3-3 | AV/Navigācija | 3-80 | Bagāžas nodalījuma durvis ar elektropievadu | 3-30 | Braukšana pa apledojušu vai apsnigušu ceļu | 1-26 |
| Automātiskā mitruma noņemšanas sistēma | 3-70 | AV ekrāns (norāde uz instrumentu paneļa displeja) | 4-61 | Bagāžas nodalījuma durvju atvēršana avārijas gadījumā | 3-35 | Braukšana pa applūdušu ceļu vai upi | 1-27 |
| Automātiskās kruīza ENABLED indikators | 4-148 | AVM sistēma  Skatīt Apkārtējā skata uzraudzības (AVM) sistēma | 4-217 | Bagāžas nodalījums | 3-94 | Braukšana pa apsnigušu vai apledojušu ceļu | 1-26 |
| Automātiskās kruīzas kontroles indikators | 4-53, 4-54 | Avārijas bremžu signāls (ESS) | 4-170 | Bagāžas paliktnis | 3-95 | Braukšana pa kalnu ceļu un lejupceļu | 1-27 |
| Automātiskās kruīzas kontroles indikators | 4-53, 4-54 | Avārijas gadījumā | 5-30 | Bagāžas panelis | 3-91 | Braukšana pa kalnu ceļu un lejupceļu | 1-27 |
| Automātiskās kruīzas READY indikators | 4-53 | Avārijas gadījumā | 5-30 | Bagāžas sānu nodalījums | 3-91 | Braukšana pa neasfaltētiem un kalnu ceļiem | 1-26 |
| Automātiskās kruīzas READY indikators | 4-53 | Ā | | Bagāžas sānu nodalījums | 3-91 | Braukšana pa smilšainu vai dublainu ceļu | 1-27 |
| Automātiskās kruīzas READY indikators | 4-148 | Ārējo apakaļskata spoguļu automātiska locīšana/atlocīšana | 3-58 | Bagāžas tīkls | 3-96 | Braukšana pa smilšainu vai dublainu ceļu | 1-27 |
| | | Ārējo lampu maiņa | 6-42 | Balss atpazīšanas funkcija | 3-82 | | |
| | | | | Bezvadu tālruņa uzlādes sistēma* | 3-92 | | |

| | | | | | | | |
|--|-------|--|------|---|------------|--|------------|
| Braukšana pa ātrgaitas šoseju..... | 1-28 | Brīdinājumi..... | 2-9 | Bufera mazgāšana | 1-33 | Dekoratīvais apgaismojums | 3-55 |
| Braukšanas laiks (norāde uz instrumentu paneļa displeja)..... | 4-58 | Brīdinājumi par akumulatora izlādēšanos, pievienojot nepārtrauktās barošanas avotu melnās kastes sistēmai..... | 1-31 | Bufera mazgāšana | 1-33 | Dienas gaitas gaismas lukuri (DRL)..... | 3-44 |
| Braukšanas palīgsistēma | 4-60 | Brīdinājumi par apkopes veikšanu paša spēkiem..... | 6-59 | Bērnu drošības durvju slēdzene | 3-4 | Digitālais spidometrs (norāde uz instrumentu paneļa displeja)..... | 4-60 |
| Braukšanas pozīcija | 1-20 | Brīdinājumi par logu tonēšanu | 1-34 | Bērnu drošības durvju slēdzene | 3-4 | DRL  Skatīt "Dienas gaitas lukuri" (DRL)' | |
| Braukšanas režīms..... | 4-143 | Brīdinājumi par parkošanos | 6-56 | Bērnu sēdekļis zīdaiņim vai bērnam | 2-11 | Drošas izbraukšanas brīdinājuma sistēma (SEW) | 4-195 |
| Braukšanas ātrums (norāde uz instrumentu paneļa displeja)..... | 4-36 | Brīdinājumi par parkošanos ziemā | 6-56 | Bērnu sēdekļis  Skatīt "Bērnu sēdekļis zīdaiņim vai bērnam"..... | 2-11 | Droša stāvēšana un apstāšanās.. | 1-25 |
| Bremžu disku pārbaude un maiņa..... | 4-168 | Brīdinājumi par parkošanos ziemā | 6-56 | Bīstamības brīdinājuma indikators | 3-42, 4-51 | Droša stāvēšana un apstāšanās.. | 1-25 |
| Bremžu kļuču pārbaude un maiņa..... | 4-168 | Brīdinājumi par transportlīdzekļa atslēgas izmantošanu (viedatslēga)..... | 1-35 | C | | Drošinātāju un releju pārbaude un maiņa..... | 6-37 |
| Bremžu pretbloķēšanas sistēma (ABS)..... | 4-168 | Brīdinājumi par transportlīdzekļa pulēšanu | 1-33 | Car play | 3-79 | Drošības jostas | 2-2 |
| Bremžu sistēma..... | 4-166 | Brīdinājumi par transportlīdzekļa pulēšanu  Skatīt "Brīdinājumi par transportlīdzekļa pulēšanu".... | 1-33 | Centrālais salona/bagāžnieka nodalījuma apgaismojums..... | 3-53 | Drošības jostas..... | 2-2 |
| Bremžu sistēmas brīdinājuma indikators | 4-44 | Brīdinājumi par transportlīdzekļa pārveidošanu un konstrukcijas izmaiņām | 1-15 | Cimdu nodalījuma apgaismojums | 3-54 | Drošības jostu brīdinājuma gaisma | 4-40 |
| Bremžu šķidruma, eļļas un karbamīda šķīduma, un dzinēja dzesēšanas šķidruma ietilpība/standarts..... | 6-5 | Brīdinājumi par transportlīdzekļa ventilāciju..... | 1-29 | Cimdu nodalījums..... | 3-89 | Drošības spilvena kontroles modulis | 2-20 |
| Brīdinājuma gaismas signāli un indikatori..... | 4-40 | Brīdinājumi par vides aizsardzību .. | 1-5 | Cimdu nodalījums..... | 3-89 | Drošības spilvens | 2-19 |
| Brīdinājuma indikators par zemu degvielas līmeni..... | 4-47 | Brīdinājumi par vides aizsardzību .. | 1-5 | D | | Drošības spilvenu brīdinājuma etiķete | 2-19 |
| Brīdinājuma trijstūris..... | 5-2 | Brīdinājumi par bojātu karbamīda sistēmu, zemu karbamīda šķīduma un katalizatora efektivitāti..... | 6-63 | D (braukšanas) pozīcija | 4-125 | Drošības spilvenu brīdinājuma indikators | 2-19, 4-40 |
| Brīdinājumi, novietojot automašīnu uz kalnu ceļa | 4-177 | | | D (braukšanas) pozīcija | 4-129 | Drošība un piesardzība braukšanas laikā | 1-22 |
| Brīdinājumi, novietojot automašīnu uz lejuceļa | 4-177 | | | D (braukšanas) pozīcija | 4-129 | Dubultā parkošanās (parkošanās aiz transportlīdzekļa) | 4-220 |
| | | | | Degvielas iepilde | 3-38 | Durvis | 3-2 |
| | | | | Degvielas mērītājs (norāde uz instrumentu paneļa displeja)..... | 4-37 | | |

| | | | | | | | |
|--|--------------|---|------------------------|--|-------|--|-------------|
| Durvju atvēršanas svira..... | 3-2 | instrumentu paneļa displeja) | 4-36 | E | | Elektroniskā bremžu spēka sadalījuma sistēmas (EBD) brīdinājuma indikators | 4-45, 4-170 |
| Durvju dekoratīvais apgaismojums | 3-54 | Dzinēja eļļas pārvaldība (ziemā).. | 6-54 | EBD ☞ Elektroniskā bremzēšanas spēka sadale (EBD) | 4-169 | Elektroniskās stabilitātes kontroles sistēma (ESP)* OFF slēdzis | 4-47 |
| Durvju iekšējā roktura apgaismojums | 3-51, 6-43 | Dzinēja eļļas pārvaldība | 6-54 | ECM salona spogulis | 3-59 | Elektroniskās stabilitātes kontroles sistēmas (ESP) ON indikators/brīdinājuma indikators | 4-47 |
| Durvju kabata | 3-90 | Dzinēja iedarbināšana, izmantojot iedarbināšanas kabeli..... | 5-4 | ECM salona spogulis | 3-59 | Elektroniskās stabilitātes kontroles sistēmas (ESP) ON indikators/brīdinājuma indikators | 4-47 |
| Durvju kabata | 3-90 | Dzinēja iedarbināšana, izmantojot iedarbināšanas kabeli..... | 5-4 | Eco režīms 3-71 | | Elektroniskās stāvbremze (EPB) | 4-175 |
| Durvju roktura apgaismojums | 3-55 | Dzinēja iedarbināšana ar izlādējušos viedatslēgu vai tās darbības traucējumiem (avārijas gadījumā)..... | 4-18, 4-30 | Elektriski pacejami logi ☞ Skatīt "Logi (elektriski pacejami logi)" | | Elektroniskās stāvbremzes (EPB) automātiska atslēgšana..... | 4-176 |
| Durvju roktura skāriensensors | 4-25 | Dzinēja iedarbināšana un automašīnas vadīšana (ziema).... | 6-54 | Elektriski regulējamā sēdekļa regulēšana..... | 3-7 | Elektroniskās stāvbremzes (EPB) brīdinājuma indikators | 4-45 |
| Dzinēja apgrīzietņu skaits minūtē (norāde uz instrumentu paneļa displeja)..... | 4-36 | Dzinēja iedarbināšana un automašīnas vadīšana | 6-54 | Elektriski vadāmo bagāžas nodalījuma durvju atiestatīšana ... | 3-32 | Elektroniskās stāvbremzes (EPB) brīdinājuma indikators | 4-45 |
| Dzinēja bremžu izmantošana..... | 1-29 | Dzinēja iedarbināšana un automašīnas vadīšana | 6-54 | Elektriski vadāmo bagāžas nodalījuma durvju atiestatīšana ... | 3-32 | Elektroniskās stāvbremzes (EPB) ārkārtas režīms..... | 4-176 |
| Dzinēja bremžu izmantošana | 4-132, 4-135 | Dzinēja numurs | 1-9 | Elektriski vadāmo bagāžas nodalījuma durvju atvēruma atiestatīšana | 3-32 | Elektroniskā stabilitātes kontroles sistēma (ESP) | 4-171 |
| Dzinēja darbināšana..... | 4-10 | Dzinēja pārbaudes indikators | 1-35, 1-37, 1-38, 1-39 | Elektriski vadāmo bagāžas nodalījuma durvju atvēruma atiestatīšana | 3-32 | EPB ☞ Skatīt "Elektroniskā stāvbremze (EPB)" | |
| Dzinēja darbināšana ziemā..... | 4-11 | Dzinēja pārbaudes indikators..... | 4-46 | Elektriski vadāmo bagāžas nodalījuma durvju atvēruma atiestatīšana | 3-32 | ESP ☞ Skatīt "Elektroniskā stabilitātes kontroles sistēma (ESP)" | |
| Dzinēja darbināšana ziemā..... | 4-11 | Dzinēja pārsega atvēršanas svira | 3-37 | Elektriski vadāmo bagāžas nodalījuma pretiespiešanas drošības funkcija | 3-32 | ESS ☞ Skatīt "Avārijas bremzēšanas signāls (ESS)" | |
| Dzinēja dzesēšanas šķidrums, eļļas un karbamīda šķidrums, un bremžu šķidrums ietilpība/standarts | 6-5 | Dzinēja pārsegs..... | 3-37 | Elektriski vadāmā bagāžas nodalījuma drošības funkcija | 3-32 | Evakuatora izmantošana..... | 5-22 |
| Dzinēja dzesēšanas šķidrums pārvaldība (ziemā)..... | 6-54 | Dzinēja restartēšana, kad to nevar iedarbināt..... | 4-10 | Elektriski vadāmā bagāžas nodalījuma pretiespiešanas drošības funkcija | 3-32 | Eļļas un karbamīda šķidrums, dzinēja dzesēšanas šķidrums un bremžu šķidrums ietilpība/standarts..... | 6-5 |
| Dzinēja dzesēšanas šķidrums pārvaldība..... | 6-54 | Dzinēja restartēšana, kad to nevar iedarbināt..... | 4-10 | Elektroniskā bremzēšanas spēka sadale (EBD)..... | 4-169 | | |
| Dzinēja dzesēšanas šķidrums temperatūra (norāde uz | | Dzinēja telpas drošinātāju un releju bloks..... | 6-37 | Elektroniskā bremzēšanas spēka sadale (EBD)..... | 4-169 | | |
| | | Dzinēja telpas pārbaude | 6-17 | Elektroniskā bremzēšanas spēka sadale (EBD)..... | 4-169 | | |
| | | Dzinēja uzsildīšana | 1-25 | | | | |

Ē

Ērtā piekļuve sēdekļiem ☞ Skatīt
"Ērtā piekļuve vadītāja sēdeklim"

F

funkcijas apturēšana 3-34

Funkcijas katrai pārnēsma
pozīcijai 4-124

G

Gadījumi, kad gaisa spilvens
neatveras 2-23

Gaisa kondicionētāja filtra maiņa 6-48

Gaisa kondicionētāja pārvaldība
(ziemā) 6-55

Gaisa kondicionētāja pārvaldība 6-55

Gaisa kondicionētājs (A/C)

Gaisa kondicionētājs 3-61

Gaisma, atgriežoties mājās 3-49

Gaisma, izbraucot no mājām 3-49

Galvenais simbols (uzraudzības
veids) 4-42

Galvenā izvēlne instrumentu
paneļa displejā 3-55

Grūtnieces piesprādzēšana ar
drošības jostu 2-9

Grūtnieces piesprādzēšana ar
drošības jostu 2-9

H

HBA indikators 4-50

HBA ☞ Skatīt "Tālo gaismu
palīgsistēma" (HBA) 3-45

HDC ☞ Skatīt Lejupbrauciena
kontrolē (HDC) 4-173

I

Iedarbināšanas ierobežojumi
zema karbamīda šķīduma līmeņa
dēļ 6-68

Iekāpšanas poga ☞ Skatīt
"Priekšējā pasažiera iekāpšanas
poga" 3-10

Imobilaizera sistēma 2-34

Imobilaizera sistēmas brīdinājuma
indikators 4-51

Informācija par ADR uzstādīšanu
un informācijas sniegšanu 1-2

Informācijas un izklaides sistēma 3-79

Instrumentu bloka brīdinājuma
gaismas un indikatori 4-40

Instrumentu kopa 4-32

iPad 3-79, 3-80

iPad ☞ Skatīt 'iPad' 3-79

iPhone 3-79, 3-80

iPhone ☞ Skatīt to 'iPhone' 3-79

iPod 3-79, 3-80

iPod ☞ Skatīt to 'iPod' 3-79

ISG (Idle Stop & Go) sistēma 4-144

ISG brīdinājuma indikators* 4-54

ISG kumulatīvais laiks 4-58

ISG OFF indikators* 4-54

ISOFIX bērnu sēdekļi 2-14

ISOFIX bērnu sēdekļi 2-14

Izkāpjot pārbaudiet, vai garām
nebrauc transportlīdzekļi vai
tuvumā nav cilvēku 1-25

izmantojot elektrisko logu 1-24

Izplūdes gāzu pārstrādes sistēma
(LNT+DPF) 6-61

Izplūdes gāzu pārstrādes sistēma
(SCR) 6-62

K

Key cylinder (ignition key) 4-202

Klaxon ☞ Refer to 'Horn' 3-78

Korea Consumer Agency -
Precautions for Potentially
Hazardous Seat Belt related
Goods 1-3

Korea Consumer Agency -
Precautions for the reduction of
non-crash incidents 1-4, 1-6

I

Iedarbināšanas ierobežojumi
zema karbamīda šķīduma līmeņa
dēļ 6-68

Ī

Īpaši piesardzības pasākumi,
pārbaudot dzesēšanas
šķidrums 1-29

J

Ja dzinēju nevar iedarbināt tukša
akumulatora dēļ 5-4

Ja evakuators nav pieejams
(avārijas gadījumā) 5-23

Ja pārnēsma sviru nevar
pārvietot no P (stāvvietas)
pozīcijas citā 4-133

Ja pārnēsma sviru nevar
pārvietot no P (stāvvietas)
pozīcijas citā 4-133

Ja riepa ir tukša 5-9

Ja riepa ir tukša 5-9

Ja riepa ir tukša ☞ Skatīt 'Ja
riepa ir tukša' 5-9

Ja transportlīdzekļi ir jāvelk 5-22

Ja transportlīdzeklis ir apstājies
darbības kļūmes dēļ 5-29

Ja transportlīdzeklis ir apstājies
darbības kļūmes dēļ 5-29

| | | | | | | | |
|--------------------------------------|------|-------------------------------------|-------------------|------------------------------------|------------|-----------------------------------|-------------|
| Jumta lūka | 3-25 | uzglabāšana | 6-68 | Kas ir vēja sišanās? | 3-24, 3-26 | Krūžu turētājs | 3-88 |
| Jumta lūkas atiestatīšana..... | 3-28 | Karšu turētājs | | Kas ir ātruma noteikšanas stūres | | Kāju bremze | 4-167 |
| Jumta lūkas drošības funkcija..... | 3-27 | | 3-85 | pastiprinātājs (SSPS)? | 4-43 | Kāju bremze | 4-167 |
| Jumta reliņi | 3-97 | Kas ir automātiskās | | Konsole..... | 3-90 | Kāju nišas apgaismojums | 3-54 |
| | | pārslēgšanas punkts? | 4-135 | Konsole..... | 3-90 | Kā manuāli pārslēgt | |
| K | | Kas ir biodīzeldegviela? | 6-57 | Kopējais nobraukums (norāde uz | | pārnese..... | 4-131 |
| Kad dzinējs ir pārkarsis un | | Kas ir bremžu zuduma | | instrumentu paneļa displeja) | 4-37 | Kā noņemt mitrumu no logiem..... | 3-69 |
| iedegas brīdinājuma gaisma | 5-6 | fenomens? | 1-29, 4-167 | Korejas Patērētāju aģentūra | | Kā pārslēgt pārnese sviru | |
| Kad dzinējs ir pārkarsis un | | Kas ir bremžu zuduma | | - Piesardzības pasākumi, lai | | mērķa pārnese pozīcijā | 4-123 |
| iedegas brīdinājuma gaisma | 5-6 | fenomens? | 4-167 | samazinātu negadījumu gadījumu | | | |
| Kad iedegas dzinēja pārbaudes | | Kas ir drošības atbloķēšana? | 4-22 | skaitu, kas nav saistīti ar | | | |
| indikators (CHECK) | 5-8 | Kas ir dzinēja bremze? | 4-135 | avārijām | 1-4, 1-6 | | |
| Kad iedegas dzinēja pārbaudes | | Kas ir dzinēja bremze? | 4-135 | Korejas Patērētāju aģentūra — | | L | |
| indikators (CHECK) | 5-8 | Kas ir paātrinājuma funkcija? | 4-136 | piesardzības pasākumi saistībā ar | | lampiņa | 4-52 |
| Kad iedegas ūdens separatora | | Kas ir paātrinājuma funkcija? | 4-136 | precēm, kas saistītas ar drošības | | LCW sistēma | 4-192 |
| brīdinājuma lampiņa | | Kas ir sadales kārba ar | | jostām | 1-3 | LDWS (Novirzes no joslas | |
| Kad iedegas ūdens separatora | | pieslēdzamu pilnpiedziņu? | 4-138 | Kravas ierobežotājs | 2-9 | brīdinājuma sistēma) | 4-197 |
| brīdinājuma lampiņa (ar dīzeli | | Kas ir sadales kārba ar | | Kravas ierobežotājs | 2-9 | LDWS indikators/brīdinājuma | |
| darbināms transportlīdzeklis) | 5-8 | pieslēdzamu pilnpiedziņu? | 4-138 | Krustojuma vai dzelzceļa | | gaisma | 4-49 |
| Kad riepas ir nobalansētas | 2-32 | Kas ir strauja manevrēšana? | 4-140 | pārbrauktuves šķērsošana | 1-28 | LDWS ☞ Skatīt LDWS (Novirzes | |
| Kad tiek konstatēts zems riepu | | Kas ir strauja manevrēšana? | 4-140 | Kruīza kontroles sistēmas | | no joslas brīdinājuma sistēma) .. | 4-197 |
| spiediens | 2-32 | Kas ir stāvošā vilņa fenomens? .. | 1-19 | atsākšana (RESUME) | 4-152 | Lejupbrauciena kontrole (HDC) .. | 4-173 |
| Karbamīda līmenis (norāde uz | | Kas ir turbokompresors? | 6-58 | Kruīza kontroles sistēmas | | Lejupbrauciena kontroles sistēmas | |
| instrumentu paneļa displeja) | 4-59 | Kas ir tvaika bloķēšanas | | braukšanas ātruma iestatīšana .. | 4-149 | (HDC) ON indikators/brīdinājuma | |
| Karbamīda šķīduma iepildīšana...6-67 | | fenomens? | 1-29, 1-38, 4-167 | Kruīza kontroles sistēmas | | indikators | |
| Karbamīda šķīduma un eļļas, | | Kas ir tvaika bloķēšanas | | deaktivizēšana | 4-151 | | 4-49, 4-174 |
| dzinēja dzesēšanas šķidrums | | fenomens? | 4-167 | Kruīza kontroles sistēmas | | Lietotāja iestatījumi..... | 4-62 |
| un bremžu šķidrums ietilpība/ | | Kas ir vilkmes funkcija? | 4-135 | indikators | 4-154 | Lietotāja iestatījumi instrumentu | |
| standarts..... | 6-5 | Kas ir vilkmes funkcija? | 4-135 | Kruīza kontroles sistēmas | | paneļa displejā | 4-62 |
| Karbamīda šķīduma | | | | indikators | 4-154 | Lietošanas instrukcijas mērķis un | |
| | | | | Krūžu turētājs | 3-88 | lietošanas nosacījumi | 3 |

| | |
|--------------------------------------|------|
| Lietus sensors | 3-57 |
| Logs (elektriski pacejams logs)..... | 3-22 |
| Logu skalošanas šķidrums | |
| pārvaldība (ziemā)..... | 6-54 |
| Logu sloiņa | 3-56 |
| Lukturi un lampas..... | 3-40 |

M

| | |
|----------------------------------|------------|
| M (manuālā) pozīcija..... | 4-126 |
| M (manuālā) pozīcija..... | 4-130 |
| M (manuālā) pozīcija..... | 4-130 |
| Manuālās bagāžas nodalījuma | |
| durvis | 3-29 |
| Manuālās bagāžas nodalījuma | |
| durvis | 3-29 |
| MAX A/C slēdzis | 3-74 |
| Mitruma noņemšana uz | |
| stikla | 3-76, 3-77 |
| Motora apturēšana braukšanas | |
| laikā (avārijas gadījumā)..... | 4-12 |
| Motora apturēšana braukšanas | |
| laikā (avārijas gadījumā)..... | 4-12 |
| Motora izslēgšana | 4-11 |
| Motoreļļas spiediena brīdinājuma | |
| indikators | 4-40 |
| Multivides pieslēgvietas..... | 3-80 |

N

| | |
|---|----------|
| N (neitrālā) pozīcija | 4-125 |
| N (neitrālā) pozīcija | 4-128 |
| N (neitrālā) pozīcija | 4-128 |
| Navigācija ☞ Skatīt 'AV/ Navigācija' | 3-80 |
| Neapstādiniet dzinēju | |
| braukšanas laikā | 1-26 |
| Neatkarīga temperatūras | |
| kontrolē (SYNC izslēgta)..... | 3-66 |
| Neatkarīga temperatūras | |
| kontrolē (SYNC izslēgta)..... | 3-66 |
| Neatkarīga temperatūras | |
| kontrolē (SYNC izslēgta)..... | 3-66 |
| Nebrauciet ar atvērtām durvīm vai | |
| bagāžas nodalījuma durvīm..... | 1-24 |
| Nebrauciet ar atvērtām durvīm vai | |
| bagāžas nodalījuma durvīm..... | 1-24 |
| Negadījums, kas nav sadursme | |
| ☞ Korejas Patērētāju aģentūra | |
| - Piesardzības pasākumi, lai | |
| samazinātu negadījumu gadījumu | |
| skaitu, kas nav saistīti ar | |
| avārijām..... | 1-4, 1-6 |
| Neievietojiet bīstamus | |
| materiālus | 1-29 |
| Neizmantojiet transportlīdzekļa | |
| komponentes citiem mērķiem | 3 |
| Nemanevrējiet stūri strauji..... | 1-28 |
| Neturiet ķermeņa daļu ārpus loga | |
| vai jumta lūkas | 1-24 |

| | |
|-------------------------------------|------------|
| Neturiet ķermeņa daļu ārpus loga | |
| vai jumta lūkas | 1-24 |
| Neuzsildiet dzinēju un | |
| nepārbaudiet transportlīdzekli | |
| slēgtā telpā..... | 1-28 |
| Neuzsāciet strauju kustību, | |
| neveiciet strauju paātrināšanos | |
| vai bremzēšanu | 1-26 |
| Nevadīšana narkotiku vai alkohola | |
| iespaidā, esot neuzmanīgam vai | |
| miegainam | 1-22 |
| Nobraukuma atiestatīšana (norāde | |
| uz instrumentu paneļa displeja) ... | 4-58 |
| Nobraukums (norāde uz | |
| instrumentu paneļa displeja)..... | 4-58 |
| Nobraukums līdz tukšai degvielas | |
| tvertnei (norāde uz instrumentu | |
| paneļa displeja) | 4-56 |
| Novietojot automašīnu uz kalnu | |
| ceļa | 4-177 |
| Novietojot automašīnu uz | |
| lejupceļa | 4-177 |
| Noņemtu roku brīdinājuma | |
| indikators | 4-52 |
| Numura apgaismojums | 3-40, 6-41 |

O

| | |
|------------------------------------|-----|
| OFF statuss (START/STOP | |
| slēdzis) | 4-9 |
| OFF statuss..... | 4-9 |
| ON statuss (START/STOP slēdzis)4-9 | |

| | |
|------------------------------------|------|
| ON statuss (START/STOP slēdzis)4-9 | |
| ON statuss..... | 4-9 |
| Originālu detaļu izmantošana..... | 1-31 |
| OVM instrumenti..... | 5-2 |
| OVM ☞ Skatīt 'OVM instrumenti' | |

P

| | |
|-------------------------------------|--------------|
| P (stāvēšanas) stāvoklis | 4-124 |
| P (stāvēšanas) stāvoklis | 4-128 |
| P (stāvēšanas) stāvoklis | 4-128 |
| Padomi rīcībai, ja uz ātrgaitas | |
| ceļa notiek negadījums vai | |
| problēmas ar transportlīdzekli..... | 5-30 |
| Pagriezīenu apgaismojums | 3-45 |
| Palīgrokturis/mēteļu āķis | |
| | 3-86 |
| Paneļa apgaismojums | |
| (centrālais)..... | 3-55 |
| Pareiza drošības jostas | |
| uzlikšana..... | 1-21 |
| Pareiza drošības jostas | |
| uzlikšana..... | 1-21 |
| Pareiza jauna transportlīdzekļa | |
| iebraukšana | 1-31 |
| Parkošanās aiz transportlīdzekļa | |
| ☞ Skatīt Dubultā parkošanās | |
| (Parkošanās aiz | |
| transportlīdzekļa)..... | 4-220 |
| Parkošanās | |
| paliģstisēma | 4-209, 4-211 |

| | | |
|--|--|--------------------------|
| Saulesargs..... | (aizkavēta akceleratora pedāļa reakcija)..... | 1-30 |
| | | 3-85 |
| SCR brīdinājuma indikators | Sistēmas drošības režīms..... | 4-12 |
| SCR ☞ Skatīt "Izplūdes gāzu pārstrādes sistēma (SCR)"..... | Skalošanas šķidrums pārvaldīšana..... | 3-56 |
| SD karte (navigācija)..... | Skalošanas šķidrums pārvaldīšana..... | 6-54 |
| Selektīva katalītiskā reducēšana (SCR)..... | Sliežu šķērsošana Krustojuma šķērsošana | 1-28 |
| sensors..... | slēdzis)..... | 4-9 |
| Sertifikācijas etiķete..... | Sniegputeņa gadījumā | 5-33 |
| Servisa centru un apkopes partneru pakalpojumu izmantošana.. | Sniegputeņa gadījumā | 5-33 |
| Servisa centru un apkopes partneru pakalpojumu izmantošana | Specifikāciju (opciju) un funkciju maiņa atbilstoši dizaina maiņai | 3 |
| Signāлтаure | Spogulis..... | 3-58 |
| Signāлтаure | Spogulis un lampa..... | 3-85 |
| Signāлтаure ☞ Skatīt 'Signāлтаure'..... | Spoguļa pozīcijas saglabāšana ☞ Skatiet sadaļu "Vadītāja sēdekļa un ārējā atpakaļskata spoguļa atmiņas iestatīšana"..... | 3-20 |
| Signāлтаure ☞ Skatīt 'Signāлтаure'..... | Spriegotājs..... | 2-8 |
| Signāлтаure ☞ Skatīt 'Signāлтаure'..... | Spriegotājs..... | 2-8 |
| Sildītāja un A/C vadības slēdzis (manuālais)* | Spuldžu pārbaude un maiņa | 6-39 |
| Sildītāja un A/C vadības slēdzis .. | SSPS brīdinājuma indikators | 4-43 |
| Sildītājs | Standarta tips (instrumentu bloks)..... | 4-34 |
| Sildītājs | Standarta tips*..... | 4-34 |
| Sistēmas aizsardzības funkcija | START/STOP slēdzis | 4-2, 4-6, 4-8, 4-9, 4-14 |

| | |
|--|------------------|
| Stikla sildītājs | 1-29, 3-69, 3-75 |
| Stikla tīrītājs ar lietus sensoru..... | 3-57 |
| Stikla tīrītājs ar lietus sensoru..... | 3-57 |
| Stiklu tīrīšana un apkope | 1-34 |
| Stiklu tīrīšana un apkope | 1-34 |
| Strāvas ligzda..... | 3-84 |
| Stāvēšana | |
| Stūre | 3-78 |
| Stūres apsilde..... | 3-78 |
| Stūres apsildes indikators | |
| Stūres augstuma/dzīluma regulēšana..... | 3-77, 3-78 |
| Sānu atkārtotājs | 3-40, 6-41 |
| Sānu atzveltnu leņķa pielāgošana | 3-8, 3-10, 3-12 |
| Sānu galvas balstu leņķa pielāgošana | 3-6, 3-11, 3-15 |
| Sēdekļi | |
| Sēdekļa atzveltnes kabata | 3-91 |
| Sēdekļa atzveltnes kabata | 3-91 |
| Sēdekļa nolocīšana (nolocīšana) .. | 3-15 |
| Sēdekļi, vadības slēdži, pogas, sviras un siksnas..... | 3-5 |
| Sēdekļu dubulta nolocīšana | 3-13 |

T

| | |
|---|------------------------|
| TBT (pagrieziens pēc pagrieziena) (norāde uz instrumentu paneļa displeja) | 4-61 |
| Temperatūras sinhronizācijas kontrole (SYNC ieslēgta)..... | 3-67 |
| Temperatūras sinhronizācijas kontrole (SYNC ieslēgta)..... | 3-67 |
| TPMS (Riepu spiediena uzraudzības sistēma) | |
| TPMS statusa displejs instrumentu blokā | 2-30 |
| TPMS statusa displejs instrumentu blokā..... | 4-59 |
| TPMS ☞ Skatīt "Riepu spiediena uzraudzības sistēma (TPMS)..... | 2-28 |
| Transmisijas pārnese svira ☞ Skatiet sadaļu "Automātiskās pārnese svira"..... | 4-122 |
| Transportlīdzekļa identifikācija | 1-9 |
| Transportlīdzekļa identifikācijas numurs (VIN)..... | 1-9 |
| Transportlīdzekļa mazgāšana | 1-32 |
| Transportlīdzekļa pārvaldība | 1-31 |
| Transportlīdzekļa specifikācijas.... | 1-10 |
| Transportlīdzekļa specifikāciju tabula | 1-11, 1-12, 1-13, 1-14 |
| Transportlīdzekļa vadība ziemas | |

| | |
|---|------|
| sezonā | 6-54 |
| Trauksmes režīms | 4-23 |
| Trauksmes režīms | 4-23 |
| Tālo gaismu indikators | 4-51 |
| Tālo gaismu palīgsistēma (HBA) .. 3-41, 3-45 | |
| Tālās gaismas | 3-42 |

U

| | |
|---|------------|
| Ugunsdzēsības aparāts | 1-30, 5-31 |
| Ugunsgrēka gadījumā | 5-31 |
| Ugunsgrēka gadījumā | 5-31 |
| Upes vai applūduša ceļa šķērsošana | 1-27 |
| USB uzlādes pieslēgvietā | 3-83 |
| Uzglabāšanas nodalījums | 3-88 |
| Uzlādes brīdinājuma indikators ... | 4-41 |
| Uzmanieties, lai neiespiestu ķermeņa daļu, | |
| Uzraudzības tips (instrumentu bloks) | 4-32 |
| Uzraudzības tips | 4-32 |
| Uzsildīšana ☞ Skatiet sadaļu "Dzinēja uzsildīšana" | 1-25 |

Ū

| | |
|--|------|
| Ūdens separatora brīdinājuma indikators | 4-44 |
|--|------|

V

| | |
|--|------------|
| Vadītāja loga drošības funkcija | 3-23 |
| Vadītāja loga drošības funkcija | 3-23 |
| Vadītāja sēdekļa un ārējā atpakaļskata spoguļa atmiņas iestatīšana | 3-20 |
| Vadītāja sēdekļa vieglā piekļuve .. | 3-19 |
| Vadītāja uzmanības brīdinājums .. | 4-60 |
| Ventilācija un apsilde | 3-16 |
| Vidējais ātrums (norāde uz instrumentu paneļa displeja) | 4-58 |
| Vidējā degvielas ekonomija (norāde uz instrumentu paneļa displeja) | 4-57 |
| Vidējās degvielas ekonomijas atiestatīšana (norāde uz instrumentu paneļa displeja) | 4-57 |
| Vidējā ātruma atiestatīšana (norāde uz instrumentu paneļa displeja) | 4-58 |
| Viedais audio | 3-79 |
| Viedatslēga | 4-20 |
| Viedatslēgas baterijas maiņa | 4-19, 4-31 |
| Viedatslēgas brīdinājuma indikators | 4-51 |

| | |
|--|------------|
| Viedatslēgas pārbaudes indikators | 4-53 |
| Viedo bagāžas nodalījuma durvju Viedo bagāžas nodalījuma durvju funkcijas apturēšana | 3-34 |
| Viedā / adaptīvā kruīza kontrole | 4-153 |
| Viedā audio un AV/navigācijas vadība, izmantojot stūri | 3-81 |
| Viedā bagāžas nodalījuma durvju indikators (uzraudzības veids) | 4-42 |
| Viedā durvju automātiskā aizslēgšana (auto close) | 4-24 |
| Viedā priekšējo sēdekļu apsildes vadība | 3-17 |
| Viedā priekšējo sēdekļu apsildes vadība | 3-17 |
| Viedās bagāžas nodalījuma durvis | 3-33 |
| Viedās bagāžas nodalījuma durvis | 3-33 |
| Vienlaicīga tālās un tuvās gaismas ieslēgšana (tuvās gaismas) | 3-42 |
| Vilkšanas virves izmantošana | 5-24 |
| Vilkšanas virves izmantošana | 5-24 |
| Vilkšanas āķa uzstādīšana | 5-23 |
| Vilkšanas āķa uzstādīšana | 5-23 |
| Virzienrādītāja signāls | 3-41, 4-51 |
| Vispārējais brīdinājuma indikators | 4-48 |
| Visu gaismu izslēgšana | 3-41 |

| | |
|---|------|
| Vējstikla kondensāta noteikšanas Vējstikla slotiņu pārbaude un asmeņu maiņa | 6-35 |
| Vējstikla tīrītāja darbības ātruma regulēšana | 3-56 |
| Vējstikla tīrītāja darbības ātruma regulēšana | 3-56 |

W

| | |
|---|------|
| WINTER / SPORT indikatora WINTER režīma indikators | 4-52 |
|---|------|

Z

| | |
|---|------|
| Ziemas riepas | 6-51 |
| Ziemas riepu uzstādīšana | 6-54 |
| Ziemas riepu uzstādīšana | 6-54 |
| Zīdains vai mazs bērns ir jāsēdina aizmugurējā sēdekļī ar aizsargaprīkojumu | 1-23 |

| Nr. | PARTIJAS NR. | KODA NR. | DRUKAS DATUMS | MODELIS | PIEZĪMES |
|-----|--------------|-------------------|---------------|---------|----------|
| 1 | Y461OM2305E | RX1-3OM0E-0E-300A | 1.maijs, 2023 | Y461 | M/G |

REXTON (LHD) ĪPAŠNIEKA ROKASGRĀMATA

IZDEVĒJS
EXPORT SERVICE TEAM
KG Mobility Corporation

455-12, Dongsak-ro, Pyeongtaek-si,
Gyeonggi-do, 17749, Korea

TĀLRUNIS : 82-80-500-5582
FAKSS : 82-31-610-3762

PIEZĪME: *Visas tiesības aizsargātas. Izdots KG Mobility Corporation.
Nevienu no šīs grāmatas daļām nedrīkst izmantot vai reproducēt bez
Export Service Team rakstiskas atļaujas.*

영 어

RX1-3OM0E-0E-300A
PYEONGTAEK, KOREJA
1.maijs, 2023



PARTIJAS NR. Y461OM2305E